

**Transair®**

**Avancerade rörsystem för industrivätskor**

Tryckluft – vakuum – inert gas – industriellt vatten och olja



ENGINEERING YOUR SUCCESS.

# TRANSAIR®, FRÅN KOMPRESSORRUMMET

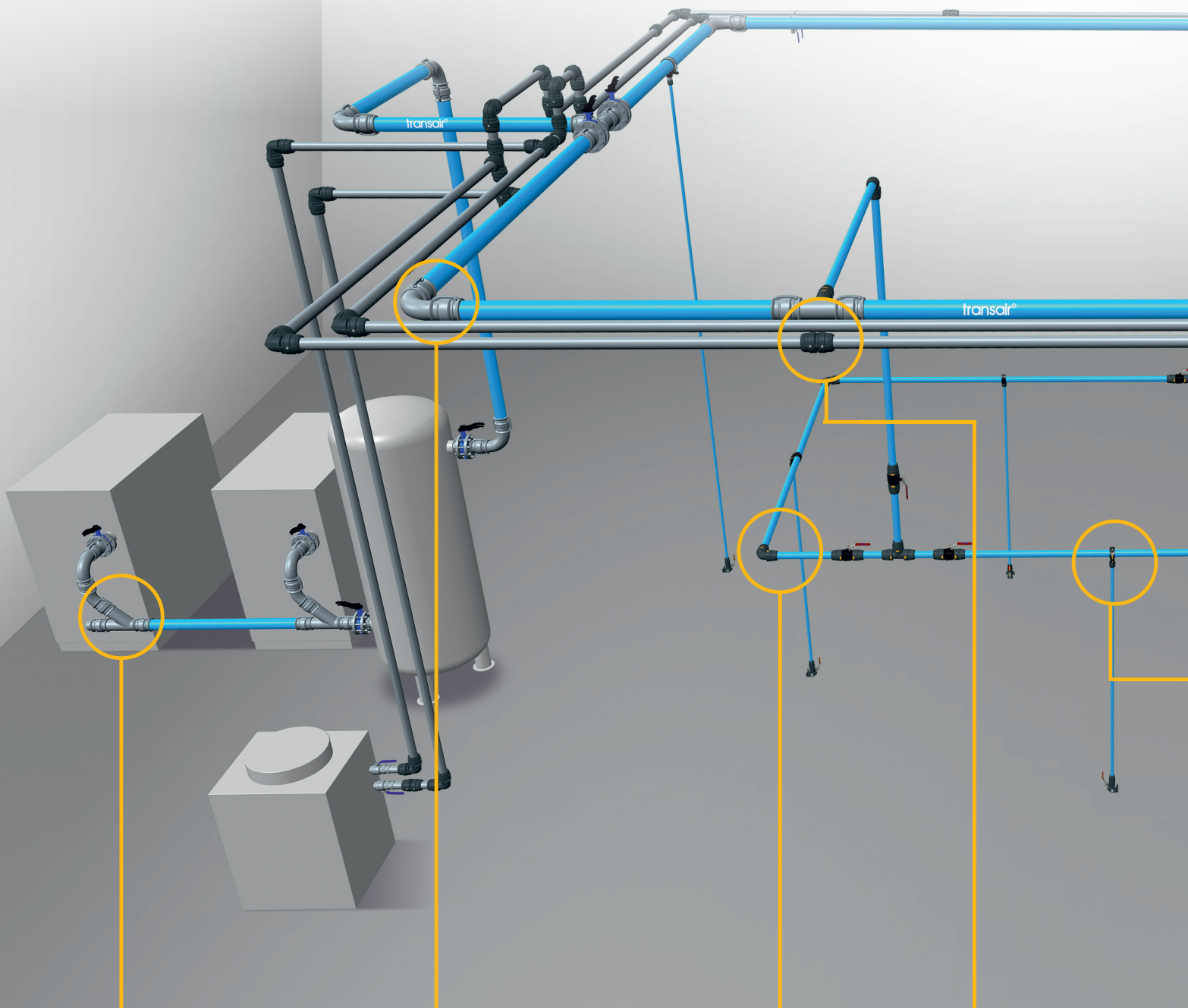

Tekniska områden



Huvudring



Sekundär ring



Industriellt vatten



# TILL PRODUKTIONEN

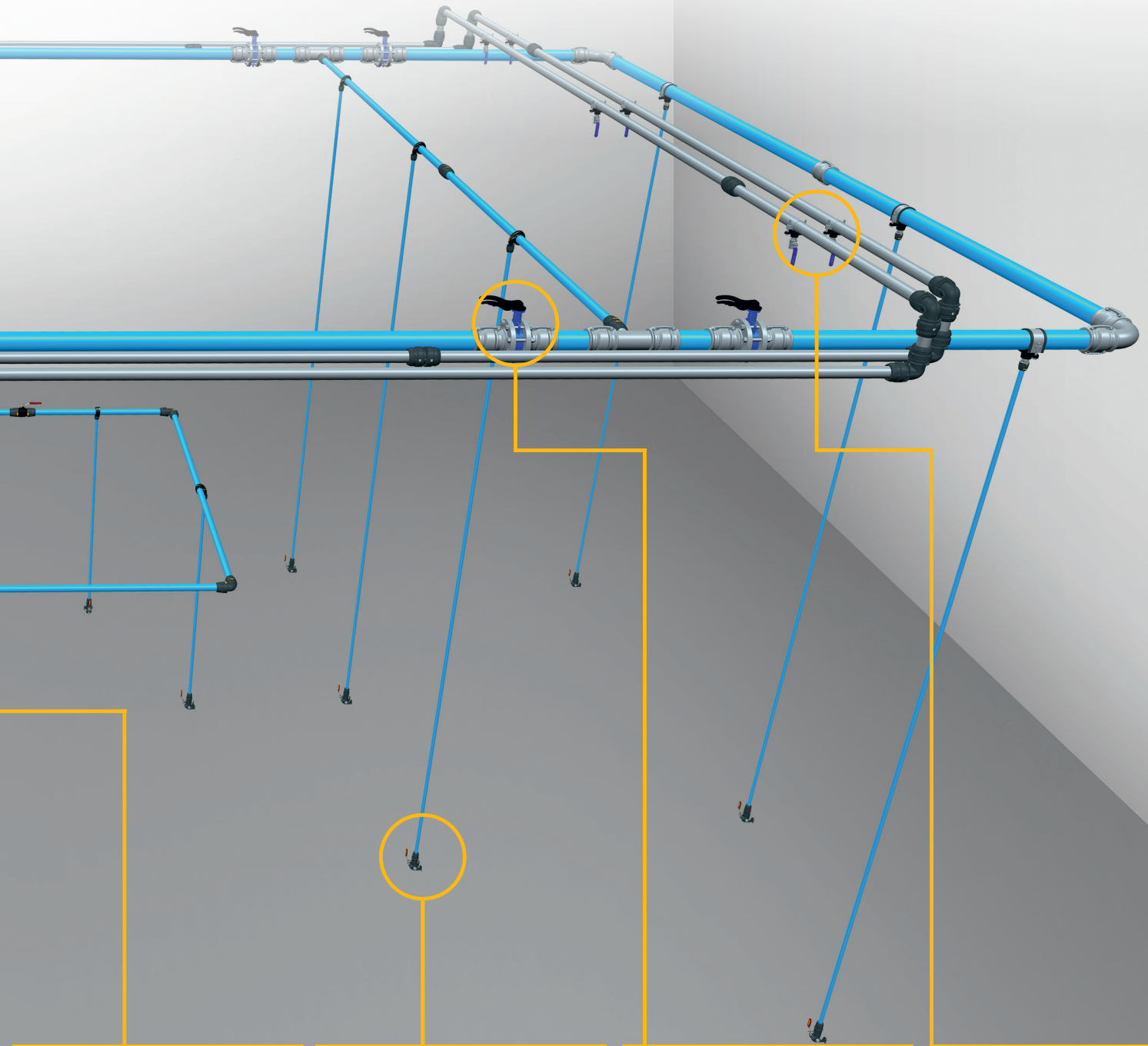

**Brunn**

**Förbrukningspunkt**

**Isoleringsventil**

**Kraftuttag**

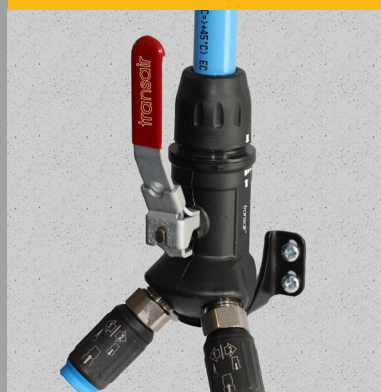
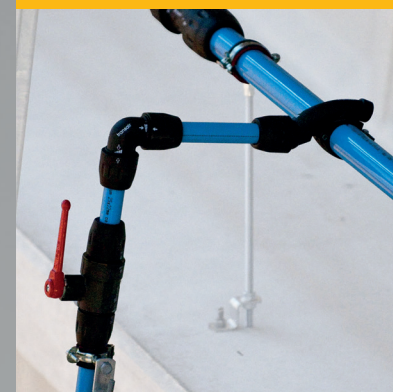

# Transair®

## avancerade rörsystem



### ALUMINIUM

- **Kalibrerade aluminiumrör**  
Qualicoatklassificerad ytbehandling med Pulverlackering
- **Diameter (mm)**  
16,5 - 25 - 40 - 50 - 63 - 76 - 100 - 168
- **Flera färger**  
Finns i blått - grått - grönt.  
Andra färger på begäran.
- **Max. arbetstryck**
  - 16 bar (-20°C till 45°C) upp till 100 mm
  - 13 bar (-20°C till 60°C) för alla dimensioner
  - 7 bar (-20°C till 85°C) för alla dimensioner
- **Vakuüm**  
99% (10 mbar i absolut tryck)
- **Arbetstemperatur**  
-20°C till 85°C
- **Tätningar i NBR**
- **Kompatibilitet**  
Smord eller oljefri komprimerad tryckluft, industriellt vakuüm, kvävgas, argon (99,99% renhet), andra gaser.

### ROSTFRITT STÅL

- **Rostfria stålrör**  
AISI 304 eller 316L
- **Diameter (mm)**  
22 - 28 - 42 - 60 - 76 - 100
- **Max. arbetstryck**
  - 10 bar (-20°C till 60°C)
  - 7 bar (-20°C till 90°C) för alla dimensioner
- **Arbetstemperatur**  
-20°C till 90°C
- **Tätningar i EPDM eller FKM**
- **Kompatibilitet**  
Kylvatten, industrivatten med tillsatser, smörjolja men också komprimerad tryckluft, vakuüm och inerta gaser.

# Transair®

## LÖSNINGEN för system med flera vätskor



### **TRANSAIR®:S ALUMINIUM SORTIMENT** för tryckluft, vakuum och inerta gaser s.13

Teknisk information	s. 14 till 23	
Produktsortiment	s. 25 till 65	
Installationshandledning	s. 67 till 111	



### **TRANSAIR®:S SORTIMENT I ROSTFRITT STÅL** för industriellt vatten och olja, tryckluft, vakuum och inert gas s.113

Teknisk information	s. 114 till 119	
Produktsortiment	s. 121 till 133	
Installationshandledning	s. 135 till 151	
Uttag av rostfritt stål	s. 152 & 153	

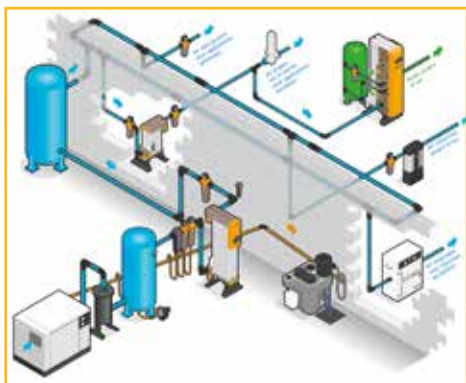

Parker: Produkter från kompressorrummet till produktonen.	s. 154 till 157	
Index	s. 158 till 160	

A low-angle photograph of a man in a black t-shirt and an orange safety vest with reflective strips. He is looking upwards and holding a large, blue, cylindrical pipe with both hands. The pipe has the word "transair" written on it in white lowercase letters. The background is a bright, yellowish-orange wall. A white text box is overlaid on the top left of the image.

# Transair®

## Det enkla rörsystemet för tryckluft från Parker Hannifin Corporation

Parker Hannifin är världsledande inom rörelse- och styrteknik och samarbetar med sina kunder för att öka deras produktivitet och lönsamhet. Hos Parker är Transair® systemet som specialiserar sig på för rörledningssystem för industriella vätskor.



# Transair®

## Det ursprungliga modulära rörsystemet för industribyggnader

### TRANSAIR®-HISTORIK

**1996**

Transair®-  
rörsystem på  
16,5, 25  
och 40 mm  
skapas

**2000**

Ny teknik  
för diametern  
63 mm

**2005**

Ny teknik för  
diametrarna  
76 och 100 mm

**2006**

Intervall för  
kylsystem

**2010**

Ny diameter  
på 168 mm

**2012**

Intervall för  
flera vätskor

**2015**

Ny diameter  
på 50 mm  
med Snap  
Ring-teknik

**2016**

Brunn i  
rostfritt  
stål Ø22 mm

Transair®, det ursprungliga modulära rörsystemet som baseras på aluminiumrör och snabbkopplingar, lanserades 1996. Sedan dess, med mer än 20 års erfarenhet, har kontinuerliga förbättringar gjorts för att uppfylla kraven för system med tryckluft, inerta gaser och vakuum samt andra industriella vätskor.

Transair® specialiserar sig på projekt för komprimerade lufrör och passar perfekt in i Parker-koncernens utvecklingspolicy och visar sin innovationskapacitet. Transair® passar perfekt till alla industriers behov och krav och är erkända för sin prestanda, i allt från kompressorer till förbrukningspunkten i de flesta industriella sektorer.





# Transair®

## Det bästa systemet för industriella vätskor

### En teknik med många fördelar

Transair® är den idealiska lösningen för alla system för tryckluft, inerta gaser, vakuum och industriella vätskor och kombinerar anpassningsbarhet, snabb installation, hög prestanda och lång livslängd samtidigt som lönsamheten förbättras och kostnaderna för underhåll och drift av systemen minskar.

### Snabbt

- Du behöver inte svetsa, limma eller klämma.
- Låg vikt för enkel hantering.
- Klart att använda.

### Kostnadseffektivt

- Optimerade kostnader för installation, arbete och drift.
- Hållbarhet för utrustning och filter.

### Livslängd

- Korrosionsfri konstruktion.
- Hög kvalitet på rörens insida för långvarig renhet hos vätskan.
- 10 års garanti.

### Hög prestanda

- Låg strävhetkoefficient i rör av rostfritt stål och aluminium samt fullständig hålutformning.
- Optimering av flödes- och tryckfall med nyskapande teknik.

### Anpassningsbart

- Olika brunnlösningar med olika fästen: med svannacke eller direkt, med intryckningsteknik eller gängad.
- Teknikerna erbjuder den bästa kompromissen mellan säkerhet, effektivitet och anpassningsbarhet.



## Transair® passar de flesta verksamhetsområden

Transair® är erkänt för sin prestanda och installeras i allt från tekniska områden till förbrukningspunkter inom de flesta industrisektorer, såsom:



## För alla typer av projekt

### Transair® är det bästa valet för nyinstallationer och tillbyggnader

Som specialister inom industriella vätskeystem erbjuder Transair® en innovativ lösning som uppfyller krävande användares behov, oavsett om det gäller energikällan, huvudringen eller frammatning till förbrukningspunkterna:

- Hög flödesprestanda för alla diametrar som **ökar effektiviteten**.
- **Luftkvalitet** (ISO 8573-1 klass 1.1.1) från produktion till förbrukningspunkt.
- **Säker koppling** oavsett miljö (kompressorområde, utomhus osv.).
- Lätta och kompakta produkter som förbättrar **arbetsförhållandena** och ger **enkel montering**.
- Snabb och enkel montering som förenklar underhållet och **förkortar driftstopp**.
- Nedmonterbara och återanvändningsbara produkter **som ger låg kapitalkostnad**.



### Transair® är det bästa valet för eftermontering av gamla system

Transair® är ett ekonomiskt, tillförlitligt och effektivt alternativ till traditionella **system i stål**. Ersätt ditt gamla system av stålrör och låt Transair® optimera dina driftskostnader och förbättra din produktivitet:

- Lägre strävhet och större innerdiameter: maximalt **flöde** som är **20% högre** än stålrör, och **energibesparingar** för kompressorn.
- Rostfritt: **kostnaderna för byte av filterelement** minskar.
- Konstant luftkvalitet minskar **underhållskostnaderna** för maskiner och utrustning.



# Transair®

## Det mest omfattande erbjudandet för verktyg och tjänster

I sitt erbjudande kombinerar Transair® många olika verktyg och tjänster som ger stöd för alla steg i projekt som inbegriper system med industriella vätskor: utformning, bedömning, leverans, installation.

### UTFORMNING



#### Verktyg för att välja rätt diameter:

- **Transair®:s flödesräknare** för system med tryckluft och inert gas.
- **Transair®:s vakuumräknare** för system med vakuum.

#### Transair®:s CAD-ritningar

Transair®:s huvudprodukter finns tillgängliga i mer än 60 olika CAD-format, 2D eller 3D, neutrala eller programspecifika.

### Särskilda produkter

Vi kan utveckla skräddarsydda produkter för specifika behov. Alla dessa produkter är testade med samma höga krav på kvalitet som standardprodukterna.



### BEDÖMNING



#### Beräkningsverktyg för en budget

Det finns 3 verktyg tillgängliga online som kan beräkna budgeten för ett Transair®-nätverk i enlighet med projektets status:

- Ett verktyg som används före offerter för att beräkna budgeten på några få sekunder.
- Ett offertverktyg som fastställer kostnaden för material och tillhörande budget.
- **Transair® :s energieffektivitetsuträknare** bedömer avkastningen på investeringen med Transair® jämfört med traditionella system med tryckluft – nya eller vid utbyte.

#### Transair®:s offerttjänst

Det finns ett särskilt team som ger stöd vid komplexa Transair®-projekt, inklusive med tekniska studier, uppskattade installationstider, detaljerade materialsedlar och relevant vikt/volym.

Teamet är tillgängligt via e-post till [transair.quotation@parker.com](mailto:transair.quotation@parker.com)

## LEVERANS

### GeoLoc: Geoplatstjänst som erbjuds av Transair®

- **Transair®:s spårningstjänst för leveranser** i realtid från speditjonsanläggningen till arbetsplatserna.
- Inbyggd GSM-sändare för direktleveranser på anläggningen.
- **Lokalisering av leveranser** under frakt, med programmerbara meddelanden.
- **Optimerad organisation** av arbetsplatser.



### Logistikexpertis

Logistik som är anpassad efter kundernas förväntningar:

- **Skräddarsydda förpackningar** som underlättar materialhanteringen och förvaringen.
- **Leverans** vid önskat datum för optimering av resurshanteringen.
- **Transportschema** som effektiviserar arbetet på byggarbetsplatser.



## MONTERING

Det finns en monteringsats för varje startat projekt, inklusive:

- **En fickguide** som svarar på de flesta frågorna om installationsreglerna, tillsammans med motsvarande affisch
- **En affisch** med huvudmått på Transair®:s produkter så att det går att beräkna längden på de rör som krävs
- **Rekommendationer** för drifttagningen av system med tryckluft
- **En affisch** med huvudprodukterna som underlättar vid lagerpåfyllnad

Vid behov kan våra team och samarbetspartners besöka byggarbetsplatsen tillsammans med dig.



## PRODUKTER

### Kvalitetsprodukter

Alla Transair®-produkter har testats och kontrollerats under varje steg av produktionsprocessen för att säkerställa maximal effektivitet för användaren. Våra produkter måste gå igenom en rad hårda tester: statiska och dynamiska läckagetest, bristningstryck, cykliskt tryck och tester för påskyndat åldrande.

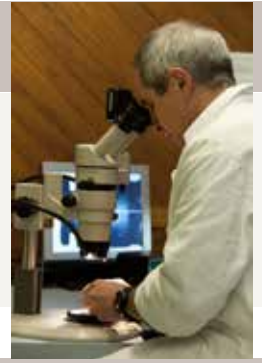

## STANDARDS OCH REGELVERK

### Kvalitetssystem

#### I ISO-certifiering

Parker Hannifin är certifierade i enlighet med ISO 9001 version 2008 och ISO TS 16949 version 2009. ISO TS är baserad på fordonsindustristandarder och är en av de mest krävande certifieringarna.



### Regelverk för trycksatt utrustning

#### I ASME B31.1 / B31.3 och TSSA

Transair®-produkterna uppfyller kraven i ASME B31.1 och ASME B31.3.

Transair®-produkterna har godkänts av TSSA (myndigheten för tekniska standarder och säkerhet) och har registrerats med ett kanadensiskt registreringsnummer (CRN).



#### I CE

Transair®-produkterna överensstämmer med det europeiska direktivet om tryckbärande anordningar 2014/68/EU. Syftet för direktiv 2014/68/EU är att hålla en tillräcklig säkerhetsnivå i tankar, generatorer och rörledning.



#### I TÜV-certifiering

TÜV Rheinland certifierar Transair®:s produkter och kontrollerar att de uppfyller tillsynsmyndigheternas föreskrifter för trycksatta rör i enlighet med tyska AD-2000 Merkblatts tekniska regler och det europeiska direktivet om tryckbärande anordningar 2014/68/EU (DESP).



REACH ✓

### Miljö

#### I ISO 14001

Parker Hannifin är certifierade i enlighet med ISO 14001 för sitt miljöhanteringssystem, som kräver minskad påverkan på miljön vid tillverkning och lansering av produkter på marknaden.



#### I REACH - RoHS

Alla Transair®-produkter följer REACH- och RoHS-direktiven som begränsar användningen av skadliga ämnen.

#### I Eco Design

När nya produkter lanseras utförs en eco-design-utvärdering om bästa praxis samt en livscykelanalys för att minska produktens långsiktiga miljöpåverkan.

## Produktspårbarhet

Transair® spårar alla produktionssatser under alla stadier av tillverkningsprocessen. Alla produkter är separat märkta för optimal uppföljning (satsnummer och streckkod på förpackningen). Produkternas ursprung samt materialcertifikat fås på begäran.



## Kvaliteten på vätskorna

### I ISO 8573-certifiering

Denna internationella standard fastställer de olika kvalitetsklasserna för tryckluft. Transair® har testats och godkänts för de högsta förväntningarna för den här standarden. Transair®-produkterna förorenar inte den transporterade vätskan med fasta partiklar, vatten, fukt eller olja.

### I Certifierat oljefri.

Transair®-produkterna förorenar inte den transporterade vätskan med fett eller oljepartiklar.

### I Certifierat silikonfri.

Transair®-produkterna är garanterat silikonfria, vilket är obligatoriskt för förstklassig luftrenhet. Du behöver inte lägga till ytterligare filter, vilket minskar tryckfallet.

### I Labs Free-överensstämmelse.

Transair®-produkterna kan uppfylla de krävande renlighetskrav som användaren definierar, särskilt vid målning och rengöring av rum.



## Säkerhet

### I Euroklasscertifikaten EN 13501-1 och UL 94 Grade Certificate

Alla Transair®:s huvudprodukter är icke-antändliga och utan flamspridning.

### I ATEX-direktivet: 2014/34/EU

Detta direktiv är obligatoriskt för elektrisk och icke-elektrisk utrustning som används i omgivningar med explosiva ämnen, gaser eller damm. Transair®-produkterna kan användas i enlighet med de ATEX-zoner som definieras av användaren.

## Långsiktigt åtagande

### I 10 års garanti

Transair®-produkterna garanteras under en period på 10 år mot alla defekter från installationsdatumet.

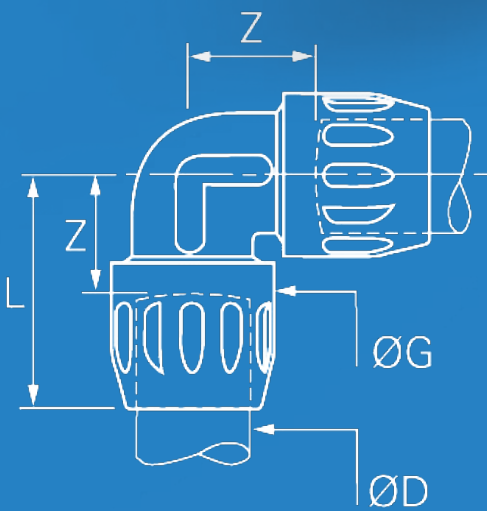



# TRANSAIR®:S ALUMINIUMSORTIMENT

FÖR TRYCKLUFT,  
VAKUUM OCH INERTA GASER



## Teknisk information 14 till 23

Tekniska specifikationer	14 till 17
Standarder och certifieringar för Transair®	18 - 19
Transair®-tillämpningar	20 - 21
Material aluminiumsortiment	22
Transair®-teknologier	23

## Produktsortiment 25 till 65

Hårda aluminiumrör	26
Rörhållare för aluminiumrör	28
Mjuka slangar	29
Skarvanslutningar och kopplingar	30
Kulventiler och vridspällventiler	38
Snabbtag	40
Väggfästen	44
Verktyg	48
Fästanordningar och tillbehör	51
FRL, automatiska avlopp och tillbehör	52
Slangvindor, blåspistoler och spiralslang	56
Slang och slangnippel	57
Automatiska säkerhetskopplingar	58
Kopplingstillbehör	62

## Installationshandledning 67 till 111

Installationshandledning	68
Aluminiumrör	70
Skarvanslutningar	76
Uttag	88
Mjuk gummislang	93
Fäst- och stödanordningar	98
Praktiska råd	104

## Parker: Produkter från kompressorrummet till produktionen 154

Index	158
-------	-----

# TEKNISKA SPECIFIKATIONER

## Huvudfunktionerna hos Transair®

### Tillämpningar

Transair® har anpassats för tryckluftstillämpningar (torr, smord eller med vattenkondensering), för tillämpningar med inert gas som kväve, argon eller CO<sub>2</sub> (för renhet upp till 99,99 %) och för vakuumbesugningar (prestanda och kompatibilitet beskrivs på sidan 19 i denna katalog).

### Arbetstryck och -temperatur

Det högsta arbetstrycket per drifttemperatur i Transair®-systemet anges i diagrammet nedan.

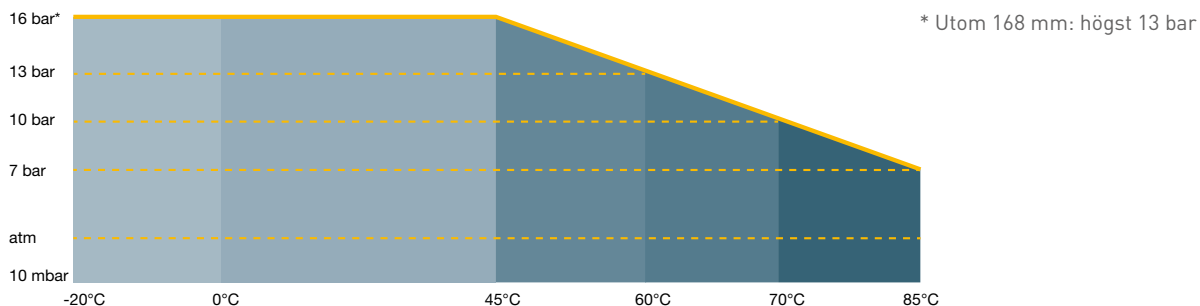

### Maximalt flöde

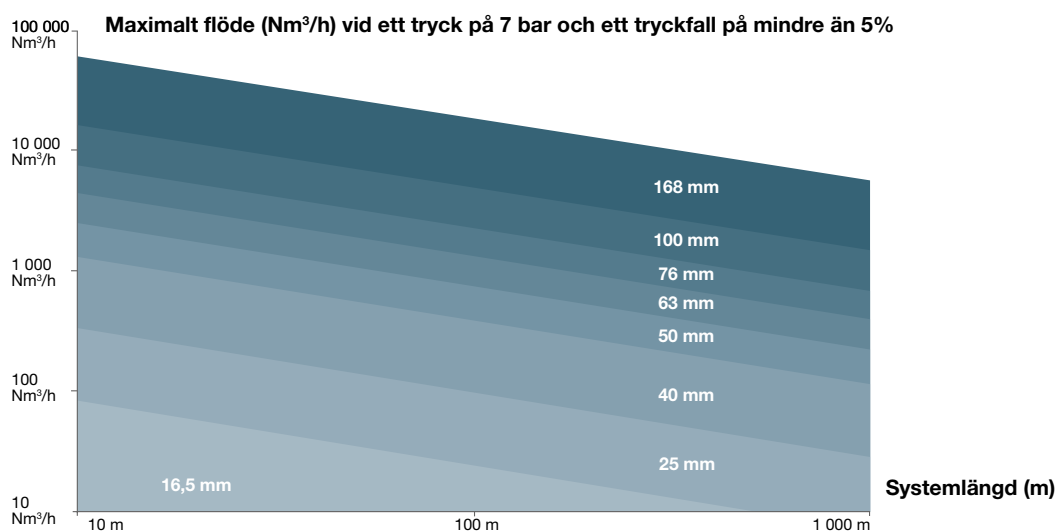



# Storleksanpassning

## Storleksanpassa ett system

Välj en Transair®-diameter för din tillämpning baserat på önskat flöde och längd. Beräknade värden för ett återkopplande nätverk, ett tryck på 8 bar med 5% tryckfall. Hastigheten är inte med i beräkningen.

Flöde			Längd										Kompressor (kw)
			164ft	328ft	492ft	984ft	1640ft	2460ft	3280ft	4265ft	5249ft	6561ft	
Nm <sup>3</sup> /h	NI/min	cfm	50m	100m	150m	300m	500m	750m	1000m	1300m	1600m	2000m	
10	167	6	16.5	16.5	16.5	16.5	25	25	25	25	25	25	1
30	500	18	16.5	25	25	25	25	40	40	40	40	40	3
50	833	29	25	25	25	40	40	40	40	40	40	40	5.5
70	1167	41	25	25	25	40	40	40	40	40	40	40	7.5
100	1667	59	25	40	40	40	40	40	40	50	50	50	11
150	2500	88	40	40	40	40	40	50	50	50	50	63	15
250	4167	147	40	40	40	50	50	63	63	63	63	76	25
350	5833	206	40	40	50	50	63	63	63	76	76	76	30
500	8333	294	40	50	50	63	63	76	76	76	100	100	45
750	12500	441	50	63	63	76	76	100	100	100	100	100	75
1000	16667	589	50	63	76	76	100	100	100	100	100	168	90
1250	20833	736	63	76	76	100	100	100	100	168	168	168	110
1500	25000	883	63	76	76	100	100	100	168	168	168	168	132
1750	29167	1030	76	76	100	100	100	168	168	168	168	168	160
2000	33333	1177	76	76	100	100	168	168	168	168	168	168	200
2500	41667	1471	76	100	100	100	168	168	168	168	168	168	250
3000	50000	1766	100	100	100	168	168	168	168	168	168	168	315
3500	58333	2060	100	100	100	168	168	168	168	168	168	168	355
4000	66667	2354	100	100	168	168	168	168	168	168	168	168	400
4500	75000	2649	100	100	168	168	168	168	168	168	168	168	450
5000	83333	2943	100	168	168	168	168	168	168	168	168	168	500
5500	91667	3237	100	168	168	168	168	168	168	168	168	168	550
6000	100000	3531	100	168	168	168	168	168	168	168	168	168	600
6500	108333	3826	168	168	168	168	168	168	168	168	168	168	650
7000	116667	4120	168	168	168	168	168	168	168	168	168	168	700

# TRANSAIR®:S VERKTYG

## Transair®:s flödesräknare (TFC) och Transair®:s vakuumräknare (TVC)

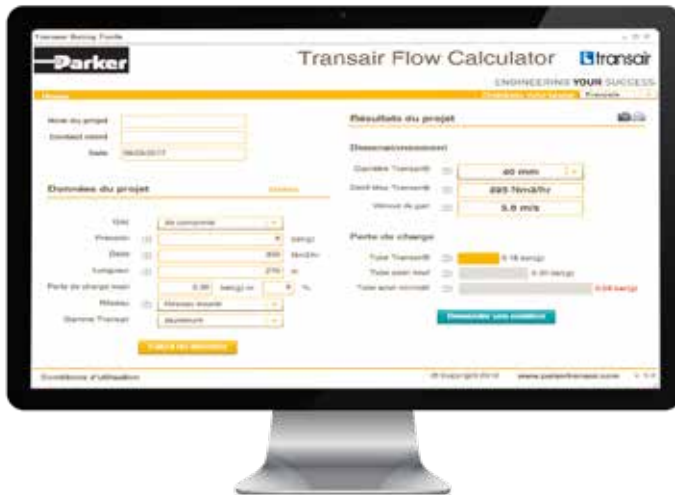

**TFC- och TVC-verktygen är enkla och snabba att använda.**

**När du anger:**

- flödet på kompressorn eller pumpen
- längden på huvudringen (stängd krets ja/nej)
- arbetstrycket

**Ditt nätverk storleksanpassas omedelbart med den Transair®-diameter som lämpar sig bäst för ditt projekt.**

Beräkningen omfattar bedömning av tryckfall och, vid system med tryckluft eller inert gas, en rekommendation om maximalt flöde.



**Dessa verktyg är tillgängliga från [www.parkertransair.com](http://www.parkertransair.com):**

[www.parkertransair.com/TFC](http://www.parkertransair.com/TFC)

[www.parkertransair.com/TVC](http://www.parkertransair.com/TVC)

eller på begäran som skickas till [transair@parker.com](mailto:transair@parker.com).

### Mycket lätt att använda:

Med dessa verktyg kan du hitta rätt Transair®-rördiameter för ditt system i tre (3) enkla steg.

Både TFC och TVC inkluderar alla diametrar i Transair®:s aluminiumsortiment: 16,5, 25, 40, 50, 63, 76, 100 och 168 mm.

- Möjlighet att storleksanpassa diametrarna för nätverk med tryckluft, inerta gaser, kväve, torr CO2 och vakuum.
- Intuitiva verktyg med hjälpfunktion i samtliga steg.
- Resultat jämfört med traditionella system i stål för tryckluft och inerta gaser.
- Möjlighet att skriva ut resultatet.

# Transair®:s verktyg för beräkning av lönsamhet

## Transair®:s energieffektiviseringsuträknare (TEEC)

### Energieffektivisering med Transair®

Transair®:s verktyg för energieffektiviseringsuträkningar avgör tidsramen för besparingar och avkastningen på investeringen med kompressordata (tryck, kraftförsörjning, årliga servicetimmars och typ av tork), samt data från systemet (längden på huvudringen, typ av öppen eller återkopplande krets och använt rörmaterial) och den lokala kostnaden för typ av tork, inklusive en inflationsfaktor.

Resultaten visar att Transair® är den mest effektiva lösningen samt det bästa alternativet på lång sikt.

Oavsett om du bygger ut eller renoverar ett befintligt system eller installerar ett nytt kan du bidra till företagets utveckling och hjälpa till att skydda miljön genom att välja Transair®.

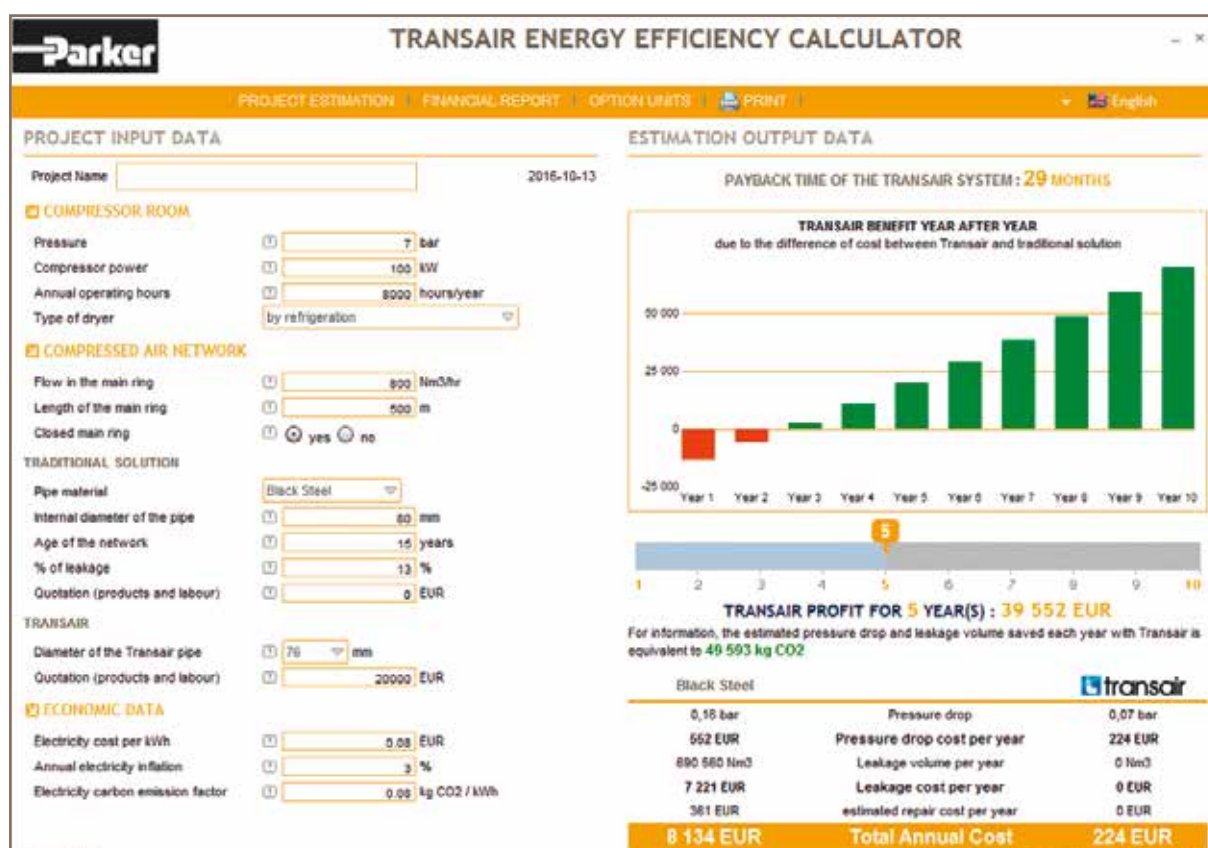

Detta verktyg är tillgängligt på [www.parkertransair.com](http://www.parkertransair.com):

[www.parkertransair.com/TEEC](http://www.parkertransair.com/TEEC) eller på begäran som skickas till [Transair@parker.com](mailto:Transair@parker.com).

# STANDARDER OCH CERTIFIERINGAR

Transair®:s certifieringar för aluminiumsortimentet ingår i de standarder och regelverk som beskrivs på sidorna 8 och 9 i denna katalog.

## Standarder kopplade till Transair®:s aluminiumrör



### I Qualicoat-etikett

Transair® uppfyller kraven för QUALICOAT-etiketten, som garanterar målningens kvalitet, att rätt kemikalier har använts, slutresultatets kvalitet samt aluminiumrörbeläggningens motståndskraft.



### I Materialcertifikat

Transair®-systemet för aluminiumrör överensstämmer med kraven i EN 755.2, EN 755.8 och EN 573.3, som definierar mekaniska och kemiska röregenskaper. Kvaliteten och konsistensen för aluminiumlegeringen som används gör det möjligt att böja Transair®-aluminiumrören på det sätt som beskrivs på sidan 110 i denna katalog.

## Tillämpningar

### I Luftkvalitet – ISO 8573-certifiering: 2001 och 2010 klass 1.1.1



Transair®:s aluminiumsortiment överensstämmer med certifieringarna ISO 8573:2001 och 2010 klass 1.1.1. ISO 8573-certifieringen etablerar de olika kvalitetsklasserna för tryckluft för de tre huvudkomponenterna i alla tryckluftssystem: damm, vatten och fett.

Transair®:s aluminiumsortiment har testats och godkänts i enlighet med de högsta förväntningarna för den här standarden.

Transair®:s rörledningssystem garanterar konstant hög kvalitet på de vätskor som transporteras, från produktionspunkten till förbrukningspunkten.

ISO 8573-1:2010 Klass	Fasta partiklar			Massa koncentration mg/ m <sup>3</sup>	Vatten		Olja
	Maximalt antal partiklar per m <sup>3</sup>				Ångtryck Daggpunkt	Flytande g/m <sup>3</sup>	Total Olja (aerosolvätska och ånga)
	0.1 – 0.5 µm	0.5 – 1 µm	1 – 5 µm				mg/ m <sup>3</sup>
0	Som specificerad av utrustningens användare eller leverantör och strängare än klass 1						
1	OK*	OK*	OK*	-	OK**	-	OK
2	OK	OK	OK	-	OK	-	OK
3	-	OK	OK	-	OK	-	OK
4	-	-	OK	-	OK	-	OK
5	-	-	OK	-	OK	-	-
6	-	-	-	OK	OK	-	-
7	-	-	-	OK	-	OK	-
8	-	-	-	-	-	OK	-
9	-	-	-	-	-	OK	-
X	-	-	-	OK	-	OK	OK

\* : Transair® i linje med standard efter en spolning

\*\* : Transair® i linje med standard beroende på atmosfäriska förhållandena

# FÖR TRANSAIR®



## I Vakuum

Transair®:s aluminiumsortiment kan användas för vakuumbillämpningar ned till 10 mbar absolut tryck.

## I Kompatibilitet med icke-antändliga gaser

Transair®:s aluminiumsortiment är anpassat för distribution av icke-antändliga gaser, t.ex.: argon, kväve, koldioxid och blandningar av dessa gaser. Transair® (anslutning och aluminiumrör) är kompatibelt med användning av kväve som är 99,99 % ren, baserat på renhetstester i laboratorium.



Gas	Kompatibilitet med Transair®
Kväve (N <sub>2</sub> )	Kompatibel
Argon	Kompatibel
Koldioxid (CO <sub>2</sub> )	Kompatibel
Helium (He <sub>2</sub> )	Kompatibel
Blanda Argon (Ar <sub>2</sub> ) + Koldioxid (CO <sub>2</sub> )	Alla blandningar
Syre (O <sub>2</sub> )	Upp till 22%
Väte (H <sub>2</sub> )	Upp till 4%

Transair®:s aluminiumsortiment är kompatibelt med transport av ovan nämnda gaser, i enlighet med alla användningsrekommendationer för Transair®:s rörsystem, förutsatt att vätskan som transporteras är torr (ingen kondens i Transair®:s rörsystem).

# SÄKERHET

## I Euroklasscertifiering EN 13501-1

Transair®-aluminiumsortimentet är klassificerat som B s2 d0 i enlighet med EN 13501-1. Certifieringen EN 13501-1 beskriver de olika reaktionsklasserna för brand i form av följande tre huvudkriterier: energibidrag till brandspridning, rökproduktion och brinnande partiklar.



Energi bidrag till brandspridning			Rökproduktion		Fallande droppar	
B	Bidrag begränsat till brandspridning	Motståndskraftigt mot lågor under längre tid och bra isolering av föremål samtidigt som lågornas spridning begränsas.	s2	Genomsnittlig rökproduktion	d0	Inga droppar, inga brinnande partiklar

## I Transair®:s blåspistol

Transair®:s blåspistol EA59 00 13 överensstämmer med förordningarna OSHA 1910.242 (b) för handdrivna och portabla strömverktyg och OSHA 1910.95 (b) och direktiv 2003/10/EG.



Ovan nämnda certifikat finns tillgängliga på begäran.

# TRANSAIR® FÖR INDUSTRIELLT VAKUUM

## Transair®:s system passar särskilt bra för vakuumtillämpningar:

- Diametrar upp till 168 mm som klarar alla krav
- Fullständig flödesanslutning för bättre insugning
- Stora diametrar för maximalt flöde i maskinernas anslutningar
- Optimal tätning som garanterar att maskinen fungerar som den ska
- Olika färger på rören för enkel nätverksidentifiering
- Storleksanpassat verktyg som underlättar projektundersökningen (TVC)

### I Certifikat:

- Vakuumprestanda, 10 mbar som absolut tryck
- Luftkvalitet ISO 8573-1:2010 klass 1.1.1

### OPTIMERADE PRODUKTER FÖR INDUSTRIELLA VAKUUMTILLÄMPNINGAR::



# TRANSAIR® FÖR INERTA GASER

## Fördelar med Transair® vid applikationer med inerta gaser:

- Transair®-material gör att du kan behålla kvaliteten på transporterade gaser.
- Optimal tätning av Transair®-kontakter gör att man kan bibehålla gasernas renhet.
- 3 portgängad väggfäste som ska användas med kolonnflödesmätare.
- Olika rörfärger för enkel nätverksidentifiering
- Storleksverktyg för inerta gaser (TFC).

### I Certifikat:

- Passar för applikationer med: kväve, argon, CO2 och deras blandning (uttömmande lista på begäran)
- 99,99% renhet med kväve (100 ppm syre)
- Luftkvalitet ISO 8573: 2001 och 2010 Klass 1.1.1

### OPTIMERADE PRODUKTER FÖR TILLÄMPNINGAR VID INERTA GASER:



# TRANSAIR® FÖR TEKNISKA OMRÅDEN

**Liksiktigt korsrör RA07**

**Ändstopp med plugg RA25**

**Likformiga och olikformiga Y RA26**

**1 flänsat T-rör RA44**

**3 flänskorsrör RA07**

**Rund fläns RA30/RA31**

**T-Förstoring RA04**



# MATERIAL ALUMINIUMSORTIMENT

Referenser	Ø16.5 - Ø25 - Ø40	Ø50 - Ø63
1003A	Lackerad aluminium	Lackerad aluminium
1006A - 1004A	Lackerad aluminium	Lackerad aluminium
CLIP - SPACER	Högresistent polymer	Polymerplast
1001E	Slang och ytterhölje: svart SBR Armering: syntetfiber	Slang och ytterhölje: svart SBR Armering: syntetfiber
6606	Högresistent polymer	Behandlat aluminium. SnapRing: polymerplast
6676	Högresistent polymer	Behandlat aluminium.
6602	Högresistent polymer	Behandlat aluminium. SnapRing: polymerplast
6612	Högresistent polymer	Behandlat aluminium SnapRing: polymerplast
6604	Högresistent polymer	Behandlat aluminium. SnapRing: polymerplast
6666	Kropp: behandlat aluminium Mutter: högresistent polymer	Behandlat aluminium.
6625	Ø16.5 mm: kropp: mässing Mutter: högresistent polymer Ø25 och Ø40 mm: högresistent polymer	Behandlat aluminium.
6605	Kropp: behandlat mässing Mutter: polymerplast	Behandlat aluminium. SnapRing: polymerplast
6615	Kropp: mässing Plate: behandlat stål Mutter: högresistent polymer	Kropp: mässing Fästplatta : behandlat stål Mutter: aluminium
6611	Mässing	Mässing
6609	Kropp: polymerplast Utvändig gänga: mässing	Kropp: aluminium Mutter: aluminium Utvändig gänga: mässing
6619	Kropp: Högresistent polymer Utvändig gänga: mässing	Kropp: aluminium Mutter: aluminium Utvändig gänga: mässing
6621	Mässing	
6651	Kropp: behandlad mässing Mutter: högresistent polymer	
4092	Kropp: mässing Mutter: högresistent polymer	Behandlat aluminium. SnapRing: polymerplast
RA69	Högresistent polymer	Högresistent polymer
RA65	Kropp: högresistent polymer Insats: mässing	Kropp: högresistent polymer Insats: mässing
6662	Högresistent polymer	Högresistent polymer
6661	Kropp: högresistent polymer Insats: mässing	Kropp: högresistent polymer Insats: mässing
VR03	Kropp: förnicklad mässing Tätning: PTFE	
VR04	Kropp: förnicklad mässing Tätning: PTFE	
EA98	Hus: ytbehandlad järn Kulventil: ytbehandlad mässing/ PTFE	
6639 - 6681 6682 - 6695	Hus: mässing Mutter: högresistent polymer	
6641 - 6686 6690 - 6635	Behandlad mässing	
6678 - 6693 6637	Hus: mässing Mutter: högresistent polymer	

Referenser	Ø76 - Ø100 - Ø168
TA03	Lackerad aluminium
TA06	Lackerad aluminium
Hylsa	Förzinkad stål Gummi : EPDM
FP01	Slang och ytterhölje: svart SBR/NBR Armering: ståltrådsspiraler
RR01	Skarvhylsa : behandlat stål Patron : högresistent polymer
RR01 L8	Skarvkoppling: aluminium - Skarvkop- pling: zamak + Högresistent polymer
RX02	Rostfritt stål 304
RA02	Aluminium
RX12	Rostfritt stål 304
RA12	Aluminium
RX04	Rostfritt stål 304
RA04*	Aluminium
RX24	Rostfritt stål 304
RX23	Rostfritt stål 304
RA26**	Aluminium
RA07**	Aluminium
RA44	Aluminium
RX64	Rostfritt stål 304
RX66	Rostfritt stål 304
RA66	Aluminium
RA25	Aluminium
RA30*	Aluminium
RA33	Aluminium
EW05	Tätning: elastomer
RR05	Behandlad mässing
VR01	Kropp: stål Ball: förnicklad mässing
VR02	Handtag: HR Polymer Kropp: stål Disk och vev: rostfritt stål
RR61	Kropp: stål [EN 1563] - Tätning:NBR Skruv: behandlat rostfritt stål Folder: elastomer
RR63	Kropp: stål [EN 1563] - Tätning:NBR Skruv: behandlat rostfritt stål Folder: elastomer

\* + Ø63 mm  
\*\* + Ø40, Ø50 och Ø63 mm

## ALLA TÄTNINGAR ÄR I NBR (om inget annat anges)

- **Adapter:** mässing
- **Fästordningar:** galvaniserat stål - mässing
- **Kompositkoppling:**
  - Kropp: högresistent polymer/Zamac
  - Ärm: högresistent polymer
  - Fjäder och kullager: Rostfritt stål
  - Tätning: nitril
- **Metallkoppling:**
  - Kropp: anodiserad duraluminium
  - Krage: förnicklat stål

- Fjäder: rostfritt stål
- Tätning: nitril
- Insticksnippel: behandlad mässing, behandlat stål

- **Slangvinda:**
  - Trumma: plast/metall
  - Fästplatta: metall

- **Luftpistol:** Förstärkt polyamid - Behandlad aluminium - Mässingsinlägg

- **Tillbehör:** förnicklad mässing
- **Säkerhetsvajer enligt ISO 4414.:** stål



# I TRANSAIR® TEKNOLOGIN

Transairs teknologi tar hänsyn till specifika krav som ställs på de olika dimensionerna och ger användaren en hög säkerhet och enkel installation.



Ø16,5 - Ø25 - Ø40 mm

Skarvanslutningarna och kopplingarna i de mindre dimensionerna monteras direkt i Transair®-röret genom att röret trycks in i anslutningen fram till nivåmärkningen. Krympringen är därmed automatiskt säkrad och anslutningen är säker att använda..

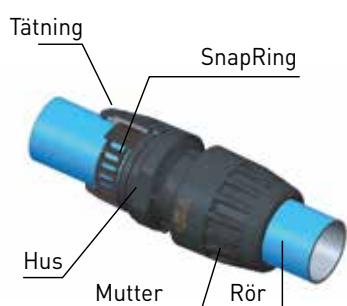

Ø50 - Ø63 mm

Skarvanslutningarna och kopplingarna i dimension 63 mm monteras snabbt på Transair® aluminiumrör med hjälp av den dubbla klämygeln, som vid stängning fogar samman mutter och rör. Därefter skruvas muttern fast och anslutningen är klar.

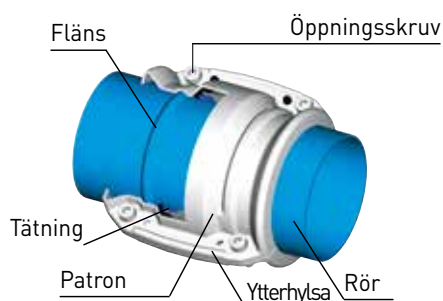

Ø76 - Ø100 - Ø168 mm

Skarvanslutningarna och kopplingarna i dimensionerna 76 mm och 100 mm monteras snabbt på Transair®-röret genom att röret placeras i Transair®-patronen (det är patronen som tätar montage), varefter Transair® ytterhylsa stängs (det är ytterhylsan som låser ihop montage).

## Tillförlitlig och säker kopplingsteknik

Eftersom användare kräver mångsidiga men samtidigt tillförlitliga och säkra lösningar, har Transair® utvecklat olika tekniker för bästa möjliga kompromiss mellan säkerhet, effektivitet och anpassningsbarhet.

- **Snabbkoppling:** greppring för diametrarna 16,5, 25 och 40 mm ger maximal flexibilitet.
- **Snabbkoppling:** SnapRing för diametrarna 50 och 63 mm utgör den säkraste tekniken och bibehåller den enkla hanteringen: inga fel kan uppstå vid monteringen.
- **Snabbkoppling:** rillat och klämma för diametrarna 76, 100 och 168 mm eliminerar risken för felkoppling: den interna patronen tjänstgör som säkring om ett nätverksfel orsakar en kraftig tryckökning.

	Mekanisk förslitning på grund av tryck	Ändringsfrekvens	Transair® teknik
Ø16.5, 25 & 40 mm	+ (upp till 250 kg)	+++++ (varje kvartal)	Greppring snabbkoppling
Ø50 & 63 mm	++ (upp till 600 kg)	+++ (varje år)	SnapRing snabbkoppling
Ø76, 100 & 168 mm	+++++ (upp till 3000 kg)	+ (vart tredje år)	Rillat och klämma snabbkoppling

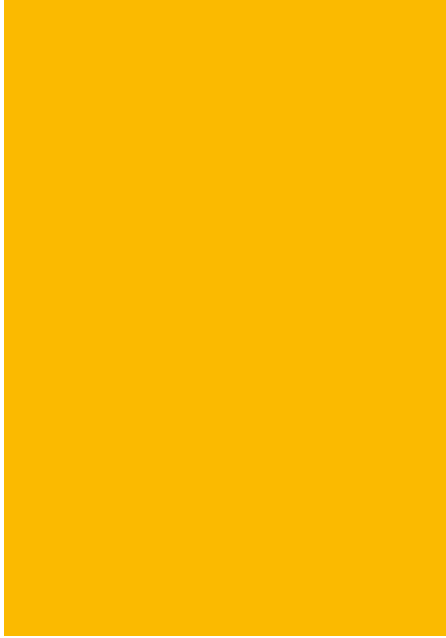

# TRANSAIR®:S ALUMINIUMSORTIMENT

PRODUKTKATALOG



Hårda aluminiumrör		26
Rörhållare för aluminiumrör		28
Mjuk gummislang		29
Skarvanslutningar och kopplingar		30
Kulventiler och ventiler med fjärilsvred		38
Snabbuttag		40
Vägguttag		44
Verktyg		48
Fästanordningar och tillbehör		51
Luft- och kondensatbehandling (FRL)		53
Slangvindor - Blåspistoler - Spiralslang		56
Slangar och slutstyckesadapttrar		57
Snabbkopplingar		58
Kopplingstillbehör		62

# I HÅRDA ALUMINIUMRÖR

- I Ren luft ISO 8573: 2001 & 2010 Klass 1.1.1.
- I Optimal prestanda och fullt genomlopp
- I Låg vikt
- I Certifierad lackfärg QUALICOAT
- I 3 färger: blå (RAL 5012/BS1710), och grå (RAL 7001), grön (RAL 6029) (För uppgift om andra färger, kontakta oss.)
- I Extruderade rör (överensstämmer med normerna EN 755.2, EN 755.8 och EN 573.3)

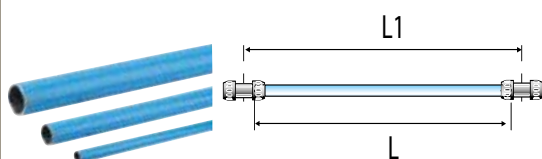

## BLÅ RÖR

Transair®	yDØ	iDØ	L1 (m)	L (m)	Kg
1003A17 04 00	16,5	13	3	2,930	0,660
1004A17 04	16,5	13	4,5	4,430	0,990
1003A25 04 00	25	22	3	2,903	1,040
1006A25 04 00	25	22	6	5,903	1,933
1003A40 04 00	40	37	3	2,885	1,480
1006A40 04 00	40	37	6	5,885	2,860

Ø  
16,5  
25  
40

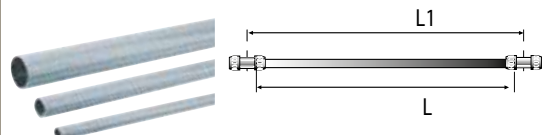

## GRÅ RÖR

Transair®	yDØ	iDØ	L1 (m)	L (m)	Kg
1003A17 06 00	16,5	13	3	2,930	0,660
1003A25 06 00	25	22	3	2,903	1,040
1006A25 06 00	25	22	6	5,903	1,933
1003A40 06 00	40	37	3	2,885	1,480
1006A40 06 00	40	37	6	5,885	2,860

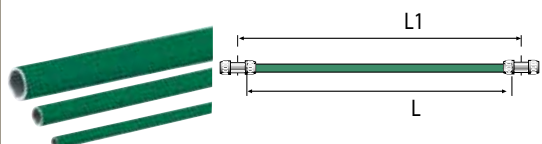

## GRÖNA RÖR

Transair®	yDØ	iDØ	L1 (m)	L (m)	Kg
1004A17 02	16,5	13	4,5	4,430	0,990
1006A25 02 00	25	22	6	5,903	1,933
1006A40 02 00	40	37	6	5,885	2,860



### Dekal för tryckluftsledningar

EW07 00 01

### Dekal för vakuumledningar

0000 01 68

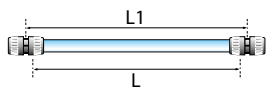
Ø  
50  
63

**BLÅ RÖR**

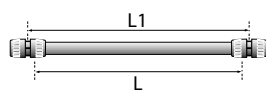
Transair®	yDØ	iDØ	L1 (m)	L (m)	Kg
1003A50 04	50,8	48	3	2,950	2,142
1006A50 04	50,8	48	6	5,950	4,320
1003A63 04	63	59	3	2,950	3,140
1006A63 04	63	59	6	5,950	6,175

**GRÅ RÖR**

Transair®	yDØ	iDØ	L1 (m)	L (m)	Kg
1003A50 06	50,8	48	3	2,950	2,142
1006A50 06	50,8	48	6	5,950	4,320
1003A63 06	63	59	3	2,950	3,140
1006A63 06	63	59	6	5,950	6,175

**GRÖNA RÖR**

Transair®	yDØ	iDØ	L1 (m)	L (m)	Kg
1006A50 02	50,8	48	6	5,950	4,320
1006A63 02	63	59	6	5,950	6,175

 Ø  
76  
100  
168

**BLÅ RÖR**

Transair®	yDØ	iDØ	L (m)	Kg
TA03 L1 04	76,3	72,3	3	3,720
TA06 L1 04	76,3	72,3	6	7,620
TA03 L3 04	101,8	97,2	3	5,840
TA06 L3 04	101,8	97,2	6	11,600
TA03 L8 04	168,3	161,3	3	14,718
TA06 L8 04	168,3	161,3	6	29,412



**GRÅ RÖR**

Transair®	yDØ	iDØ	L (m)	Kg
TA06 L1 06	76,3	72,3	6	7,620
TA06 L3 06	101,8	97,2	6	11,600
TA06 L8 06	168,3	161,3	6	29,412

# RÖRHÅLLARE FÖR ALUMINIUMRÖR

- I Kan användas i alla typer av ledningsdragningar.
- I Används mot väggar, sneda hörn och ojämna ytor, avbalkningar, stålbalkar, kabelstegar, kabelskenor, Canalis o s v samt för serieuppfästning av flera rör – både vågrätt och lodrätt.
- I Perfekt anpassade till Transair® luftledningssystem.

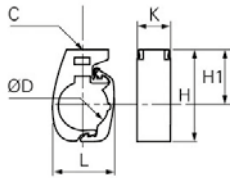
Ø  
16,5  
25  
40



## RÖRHÅLLARE FÖR ALUMINIUMRÖR

Transair®	ØD	C	H1	H	K	L	Kg
6697 17 00	16,5	M8 x 1,25	46	61	30	33	0,027
6697 25 00	25	M8 x 1,25	46	67	30	38	0,030
6697 40 00	40	M8 x 1,25	46	74	30	50	0,035

För att säkerställa ledningsnätets stabilitet, rekommenderar vi uppfästning med minst två hållare per rör.  
Använd endast dessa hållare för uppfästning av Transair® hårda rör – hållare av annan typ får ej användas.

Ø  
50  
63

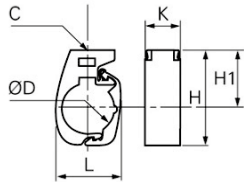

## RÖRHÅLLARE FÖR ALUMINIUMRÖR

Transair®	ØD	C	H1	H	K	L	Kg
6697 50 00	50	M10 x 1,5	90	122	30	61	0,068
6697 63 00	63	M10 x 1,5	90	127,5	30	73,5	0,073

För att säkerställa ledningsnätets stabilitet, rekommenderar vi uppfästning med minst två hållare per rör.  
Använd endast dessa hållare för uppfästning av Transair® hårda rör – hållare av annan typ får ej användas.

Ø  
76  
100  
168

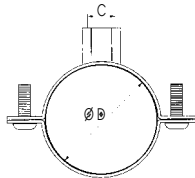

## FÄSTKLAMMER FÖR ALUMINIUMRÖR

Transair®	ØD	C	Kg
ER01 L1 00	76	M8 / M10	0,168
ER01 L3 00	100	M8 / M10	0,259
ER01 L8 00	168	M8 / M10	0,540

För att säkerställa ledningsnätets stabilitet, rekommenderar vi uppfästning med minst två hållare per rör.

Ø  
16,5  
25  
40

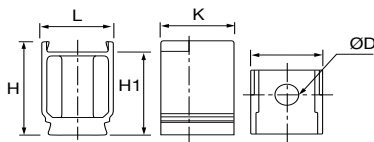

## MELLANSTYCKE TILL RÖRHÅLLARE

Transair®	ØD	H	H1	K	L	Kg
6697 00 03	11	49,5	44	34	33	0,021

Mellanstycket i kombination med Transair® rörhållare gör det enkelt att nivåanpassa rören vid montering.

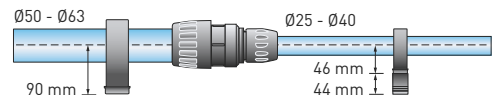

Ø  
16,5  
25  
40

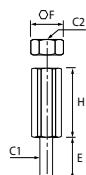

## FÄSTADAPTER FÖR GÄNGSTÅNG

Transair®	C1	C2	E	F	H	Kg
6697 00 02	M8 x 1,25	M10 x 1,5	16	16	22	0,056

Med denna adapter kan Transair® fästas under en M8 eller M10 gängstång.

# I MJUK GUMMISLANG

- I Som kompressoranslutning (tar upp vibrationer och stötar)
- I För att passera hinder eller förbinda olika nivåer
- I För att ta upp utvidgning
- I Max. arbetstryck för gummislang med tryckluft:
  - 13 bar från -20°C till +60°C
  - 16 bar från -20°C till +45°C
- I Arbetstemperatur: från -20°C till +60°C
- I Tål kompressorolja (mineral- och syntetolja)
- I Brandbeständig (överensstämmer med ISO 8030 standard för komprimerad luft flexibel slang)
- I Flexibel slang för vakuum: kontakta oss

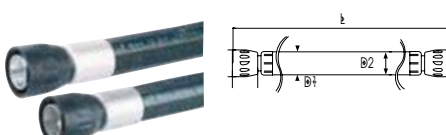
Ø 25 40		Transair®	För Transair® rör Ø mm	ØD1	ØD2	L (m)	Min. böjradie (mm)	Kg
		1001E25 00 01	25	38	25	0,570	100	0,794
1001E25 00 03	25	38	25	1,500	100	1,700		
1001E25 00 04	25	38	25	2,000	100	2,080		
1001E40 00 02	40	54	40	1,150	400	2,200		
1001E40 00 04	40	54	40	2,000	400	3,380		
1001E40 00 05	40	54	40	3,000	400	4,000		

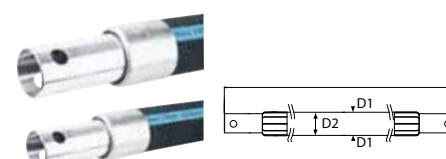
Ø 50 63		Transair®	För Transair® rör Ø mm	ØD1	ØD2	L (m)	Min. böjradie (mm)	Kg
		1001E50 00 09	50	66	50	1,270	275	3,400
1001E50 00 04	50	66	50	2,000	280	4,310		
1001E63 00 08	63	79	63	1,400	300	3,675		
1001E63 00 05	63	79	63	3,000	650	7,500		
1001E63 00 06	63	79	63	4,000	650	11,000		

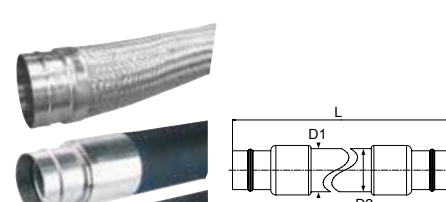
Ø 76 100 168		Transair®	För Transair® rör Ø mm	ØD1	ØD2	L (m)	Min. böjradie (mm)	Kg
		FP01 L1 01	76	91	75	1,500	350	4,000
FP01 L1 02	76	91	75	2,000	350	8,800		
FP01 L3 02	100	116	100	2,000	450	7,260		
FP01 L3 03	100	116	100	3,000	450	19,900		
FX01 L8 02	168	168	150	3,200	900	42,000		

## Säkerhetsvajer med tillbehör



Om Transair® gummislang skulle lossna när ledningarna är trycksatta, stoppas eventuella rekylslag av säkerhetsvajern. Detta är en säkerhetsutrustning enligt normen ISO 4414. säkerhetsvajer innehållande 2 vajrar och 4 låsbleck. 6698 99 03 för Ø25-40-50-63-76-100. 6698 09 07 endast för Ø168.

# SKARVANSLUTNINGAR OCH KOPPLINGAR

- I Omgående anslutning.
- I Fullt genomlopp\*: Ingen strypning av flödet i anslutningen.

- I Utbytbar och återanvändbar (gäller för Ø16,5, Ø25 och Ø40) och återanvändbar
- I Eldhärdighetsklassad (enligt normen UL 94-HB).

Ø  
16,5  
25  
40

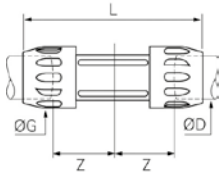

## RAK SKARVANSLUTNING

Transair®	ØD	ØG	L	Z	Kg
6606 17 00	16,5	34	120,5	35	0,065
6606 25 00	25	44,5	151,5	48	0,130
6606 40 00	40	67	205	57	0,395

Ø  
50  
63

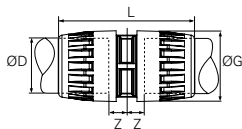

Transair®	ØD	ØG	L	Z	Kg
6606 50 00	50	80	171	25	0,719
6606 63 00	63	91	171	25	0,860

Ø  
76  
100  
168

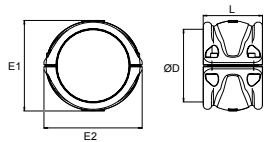

## SKARVANSLUTNING (SKARV OCH PATRON)

Transair®	ØD	L	E1	E2	Kg
RR01 L1 00	76	146	103	132	1,033
RR01 L3 00	100	146	128	157	1,417
RR01 L8 00	168	139	212	230	2,570

Ø  
25  
40

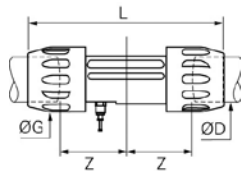

## SKARVANSLUTNING MED AVLÜFTNING

Transair®	ØD	ØG	L	Z	Kg
6676 25 00	25	44,5	151,5	48	0,145
6676 40 00	40	67	205	57	0,412

Levereras med 1/4" gänga och avluftningsnippel Ø8 mm

Ø  
50  
63

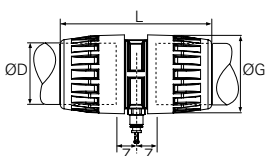



Transair®	ØD	ØG	L	Z	Kg
6676 50 00	50	80	171	25	0,748
6676 63 00	63	91	171	25	0,870

Levereras med 1/4" gänga och avluftningsnippel Ø8 mm





Ø 16,5 25 40		<b>90° VINKELSKARV</b>					
		<b>Transair®</b>	<b>ØD</b>	<b>ØG</b>	<b>L</b>	<b>Z</b>	<b>Kg</b>
		<b>6602 17 00</b>	16,5	34	58	31	0,065
		<b>6602 25 00</b>	25	44,5	69,5	40	0,120
<b>6602 40 00</b>	40	67	103	62	0,410		

Ø 50 63		<b>90° VINKELSKARV</b>					
		<b>Transair®</b>	<b>ØD</b>	<b>ØG</b>	<b>L</b>	<b>Z</b>	<b>Kg</b>
		<b>6602 50 00</b>	50	80	116	56	0,804
		<b>6602 63 00</b>	63	91	124	61	0,970

Ø 76 100 168		<b>90° VINKELSKARV</b>				
		<b>Transair®</b>	<b>ØD</b>	<b>H</b>	<b>Z</b>	<b>Kg</b>
		<b>RX02 L1 00</b>	76	227	189	1,033
		<b>RX02 L3 00</b>	100	278	227	1,417
<b>RA02 L8 00</b>	168	269	185	3,074		

Använd två kontakter RR01 för att ansluta 90° vinkelskarv RX12 och RA02 till Transair® aluminiumrör Ø76, Ø100 eller Ø168.

Ø 25 40		<b>45° VINKELSKARV</b>					
		<b>Transair®</b>	<b>ØD</b>	<b>ØG</b>	<b>L</b>	<b>Z</b>	<b>Kg</b>
		<b>6612 25 00</b>	25	44,5	61,5	32,5	0,115
		<b>6612 40 00</b>	40	67	90	45	0,370

Ø 50 63		<b>45° VINKELSKARV</b>					
		<b>Transair®</b>	<b>ØD</b>	<b>ØG</b>	<b>L</b>	<b>Z</b>	<b>Kg</b>
		<b>6612 50 00</b>	50	80	98	38	0,771
		<b>6612 63 00</b>	63	91	100	37	0,906

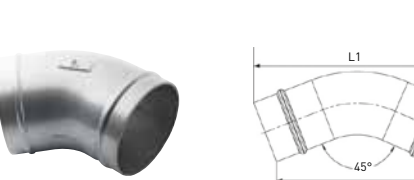
Ø 76 100 168		<b>45° VINKELSKARV</b>				
		<b>Transair®</b>	<b>ØD</b>	<b>L1</b>	<b>Z</b>	<b>Kg</b>
		<b>RX12 L1 00</b>	76	235,5	122	0,704
		<b>RX12 L3 00</b>	100	271,4	138	1,309
<b>RA12 L8 00</b>	168	310,5	147,5	2,366		

Använd två kontakter RR01 för att ansluta 45° vinkelskarv RX12 och RA12 till Transair® aluminiumrör Ø76, Ø100 eller Ø168.

# SKARVANSLUTNINGAR OCH KOPPLINGAR

Ø  
16,5  
25  
40

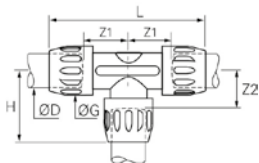

## LIKSIDIG T-SKARVKOPPLING

Transair®	ØD	G	H	L	Z1	Z2	Kg
6604 17 00	16,5	34	58	120,5	34	31	0,100
6604 25 00	25	44,5	67	151	48	40	0,185
6604 40 00	40	67	102	205	57	57	0,590

Ø  
50  
63

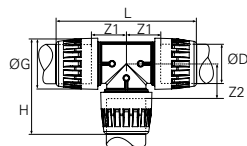

Transair®	ØD	G	H	L	Z1	Z2	Kg
6604 50 00	50	80	156	231	56	56	1,200
6604 63 00	63	91	122	245	61	61	1,435

Ø  
76  
100  
168

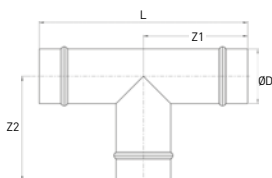

Transair®	ØD	L	Z1	Z2	Kg
RX04 L1 00	76	292	146	146	1,063
RX04 L3 00	100	312	156	136	1,787
RA04 L8 00	168	360	180	185	4,975

Använd tre kontakter RR01 för att koppla ihop den liksidiga T-skarven RX04 och RA04 till Transair® aluminiumrör Ø76, Ø100 eller Ø168.

Ø  
50  
63

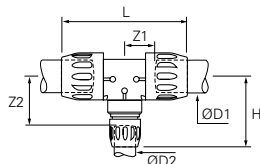

## REDUCERING/T-SKARV

Transair®	ØD1	ØD2	ØG	H	L	Z1	Z2	Kg
6604 50 25	50	25	80	138	231	56	111	1,154
6604 50 40	50	40	80	157	231	56	107	1,264
6604 63 40	63	40	91	166	245	61	116	1,485
6604 63 50	63	50	91	177	252	61	117	1,644

Ø  
76  
100  
168

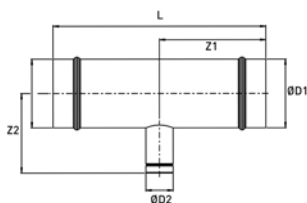

Transair®	ØD1	ØD2	L	Z1	Z2	Kg
RX24 L1 40	76	40	292	146	105	1,020
RX24 L1 50	76	50	292	146	160	0,895
RX24 L1 63	76	63	292	146	164	1,091
RX24 L3 40	100	40	312	156	118	1,586
RX24 L3 50	100	50	312	156	173	1,740
RX24 L3 63	100	63	312	156	177	1,672
RX04 L3 L1	100	76	312	156	136	1,637
RA04 L8 63	168	63	360	180	220	3,104
RA04 L8 L1	168	76	360	180	185	3,145
RA04 L8 L3	168	100	360	180	185	3,169

## REDUCERING/T-SKARV

Transair®	ØD1	ØD2	L	Z1	Z2	Kg
RA04 63 L1	63	76	348	174	142	1,855
RA04 L1 L3	76	100	322	161	149	2,487
RA04 L3 L8	100	168	388	194	161	4,240

Använd RR01-kopplingarna för att ansluta T-rören RX24 och RA04 till ett Transair®-aluminiumrör på Ø76, Ø100 eller Ø168 och Transair®:s rör-till-rörkopplingar för att ansluta ett Transair®-aluminiumrör på Ø40, Ø50 eller Ø63 mm.

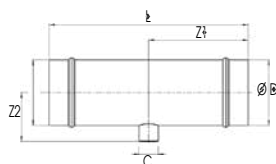
Ø  
76  
100

**T-KOPPLING M.GÄNGA**

Transair®	ØD	C	L	Z1	Z2	Kg
RX23 L1 04	76	G1/2	290	145	63	0,892
RX23 L3 04	100	G1/2	310	155	76	1,564

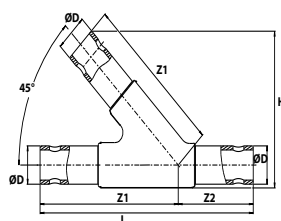
Använd två kontakter RR01 för att ansluta gängad t-koppling RX23 till Transair® aluminiumrör Ø76 eller Ø100

 Ø  
63  
76  
100  
168

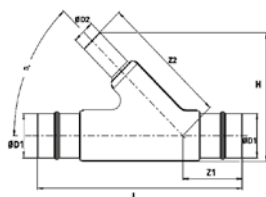
**LIKSIDIGT Y-RÖR**

Transair®	ØD	H	L	Z1	Z2	Kg
RA26 63 00	63	257	432	280	152	2,825
RA26 L1 00	76	254	366	260	106	3,238
RA26 L3 00	100	290	396	280	116	3,540
RA26 L8 00	168	401	476	350	126	11,717

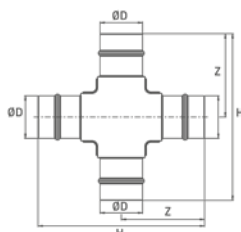

**REDUCERING Y**

Transair®	ØD1	ØD2	H	L	Z1	Z2	Kg
RA26 L1 40	76	40	220	366	230	106	2,603
RA26 L1 50	76	50	259	366	280	106	2,820
RA26 L1 63	76	63	262	366	280	106	3,013
RA26 L3 63	100	63	276	396	280	116	3,007
RA26 L3 L1	100	76	281	396	280	116	3,270
RA26 L8 L3	168	100	359	392	330	86	6,726

Använd RR01-kopplingar för att ansluta Y RA26 till ett Transair®-aluminiumrör på Ø76, Ø100 eller Ø168 och en Transair®-rör-till-rörkoppling för att ansluta Y RA26 till ett Transair®-aluminiumrör på Ø40, Ø50 eller Ø63.

 Ø  
40  
50  
63  
76  
100  
168

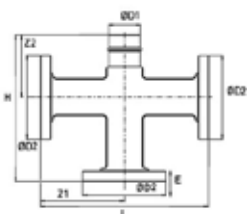
**LIKSIDIGT KORSRÖR**

Transair®	ØD	H	Z	Kg
RA07 40 00	40	252	112	0,650
RA07 50 00	50	356	161	1,130
RA07 63 00	63	364	167,5	2,100
RA07 L1 00	76	298	149	2,570
RA07 L3 00	100	322	161	3,671
RA07 L8 00	168	382	191	7,050

**3 FLÄNSKORSRÖR (EN-ISO)**

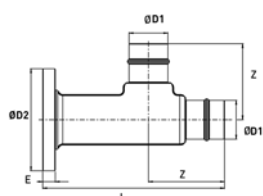
Transair®	ØD1	DN	ØD2	H	L	E	Z1	Z2	Kg
RA07 L1 03 45	76	80	200	356	414	24,6	201,4	149	9,240
RA07 L3 03 45	100	100	220	380	438	24,6	213,4	161	11,520
RA07 L8 03 45	168	150	285	448,7	515	26,1	257,7	191	19,230



**1 FLÄNSAT T-RÖR (EN-ISO)**

Transair®	ØD1	DN	ØD2	L	E	Z	Kg
RA44 L1 00 45	76	80	200	356	24,6	149	4,275
RA44 L3 00 45	100	100	220	380	24,6	161	5,530
RA44 L8 00 45	168	150	285	448,7	26,1	191	10,120

Använd RR01-kopplingarna för att ansluta RA07-korsrören och RA44-fläns-T-rören till ett Transair®-aluminiumrör på Ø76, Ø100 eller Ø168 och Transair®:s rör-till-rörkopplingar för att ansluta ett Transair®-aluminiumrör på Ø40, Ø50 eller Ø63.

# ISKARVANSLUTNINGAR OCH KOPPLINGAR

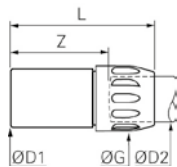
Ø  
16,5  
25  
40



## REDUCERINGSSKARV

Transair®	ØD1	ØD2	ØG	Z	L	Kg
6666 17 25	25	16,5	34	51	77	0,052
6666 25 40	40	25	44,5	71	100,5	0,126

Ø  
50  
63

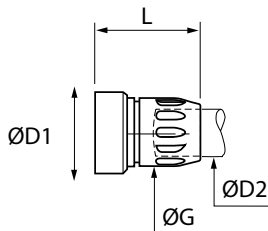

Transair®	ØD1	ØD2	ØG	L	Kg
6666 25 50	50	25	45	97	0,210
6666 40 50	50	40	67	116	0,317
6666 40 63	63	40	67	120	0,373
6666 50 63	63	50	80	125	0,520

Ø  
76  
100  
168

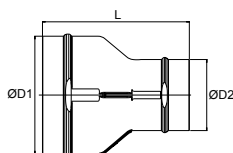

Transair®	ØD1	ØD2	L	Kg
RX64 L1 50	76	50	220	0,530
RX64 L1 63	76	63	230	0,584
RX64 L3 50	100	50	343	1,290
RX64 L3 63	100	63	250	0,850
RX66 L3 L1	100	76	192,5	0,702
RA66 L8 L1	168	76	210	1,388
RA66 L8 L3	168	100	210	1,502

Använd 1-kontakt RR01 för att ansluta denna reduceringsskarv med RX64, RX66 och RA66 till Transair® aluminiumrör Ø76 eller Ø100 och 1 rör-till-rör-kontakt för anslutning till Transair® aluminiumrör Ø50 eller Ø63.

Ø  
16,5  
25  
40

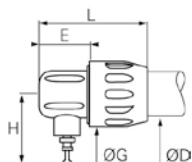

## SLUTSTYCKE MED AVLÜFTNING

Transair®	ØD	E	ØG	H	L	Kg
6625 17 00	16,5	25,5	34	45,5	62,5	0,145
6625 25 00	25	33	45	47	75	0,061
6625 40 00	40	34,5	67	54	98,5	0,180

Ø16,5 levereras med Ø6 mm blindplugg.  
Ø25, Ø40 levereras med Ø8 mm blindplugg.

Ø  
50  
63

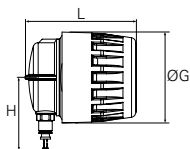

Transair®	ØD	ØG	H	L	Kg
6625 50 00	50	80	67	107	0,423
6625 63 00	63	91	72,5	111	0,496

Levereras med Ø8mm plugg.

Ø  
76  
100  
168

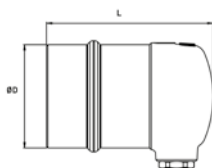

Transair®	ØD	L	Kg
RA25 L1 04	76	123	0,642
RA25 L3 04	100	123	0,929
RA25 L8 04	168	116	1,200

Använd en (1) RR01-koppling för att ansluta RA25-ändskyddet till ett Transair®-aluminiumrör på Ø76, Ø100 eller Ø168.  
Levereras med gängad plugg på 1/2".

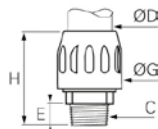
Ø  
16,5  
25  
40

**RAK KOPPLING, UTV.KR-GÄNGA**

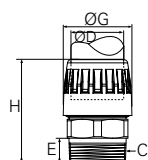
Transair®	ØD	C	E	ØG	H	Kg
6605 17 13	16,5	R1/4	9,5	34	62,5	0,100
6605 17 21	16,5	R1/2	12	34	65	0,110
6605 25 21	25	R1/2	15	44,5	70	0,166
6605 25 27	25	R3/4	16	44,5	71	0,176
6605 25 34	25	R1"	16	44,5	71	0,230
6605 40 34	40	R1"	16	67	111	0,585
6605 40 42	40	R1"1/4	19,5	67	111	0,510
6605 40 49	40	R1"1/2	24,5	67	115	0,625

 Ø  
50  
63

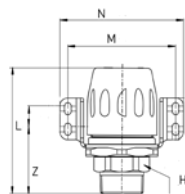
Transair®	ØD	C	E	ØG	H	Kg
6605 50 49	50	R1"1/2	22,6	80	119	1,039
6605 50 48	50	R2"	26,9	80	125	1,022
6605 63 48	63	R2"	26,9	91	118,5	1,095
6605 63 47	63	R2"1/2	31,5	91	130,5	1,474

 Ø  
25  
40  
50

**UTVÄNDIGT GÄNGAD KOPPLING MED FÄSTPLATTA - BSP-GÄNGA**

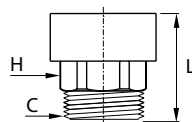
Transair®	ØD	C	Hex	L	M	N	Z	Kg
6615 25 21	25	R1/2	27	87	87	102	60	0,460
6615 25 27	25	R3/4	27	87	87	102	60	0,480
6615 25 34	25	R1"	34	91	87	102	64	0,570
6615 40 42	40	R1"1/4	50	121	105	120	75	0,985
6615 40 49	40	R1"1/2	50	121	105	120	75	1,098
6615 50 49	50	R1"1/2	50	127	116,5	132	67	1,316
6615 50 48	50	R2"	60	131	116,5	132	71	1,331

 Ø  
16,5  
25  
40  
50  
63

**UTVÄNDIGT GÄNGAD MUTTER - BSP GÄNGA**

Transair®	ØD	C	Hex	L	Kg
6611 17 21	16,5	R1/2	23	41	0,150
6611 25 21	25	R1/2	27	43	0,172
6611 25 27	25	R3/4	27	45	0,210
6611 25 34	25	R1"	36	49	0,250
6611 40 34	40	R1"	41	53	0,410
6611 40 42	40	R1"1/4	50	61	0,480
6611 40 49	40	R1"1/2	50	61	0,500
6611 40 48	40	R2"	60	65	0,620
6611 50 49	50	R1"1/2	50	79	0,724
6611 50 48	50	R2"	60	85	0,788
6611 63 48	63	R2"	70	82	0,900
6611 63 47	63	R2"1/2	80	86	1,200

6611 manöverskruvade skruvkopplingar kan användas med alla Transair® rör-till-rör-kopplingar (som ersättning för standardmuttrarna) för Ø16,5 till Ø63mm.

# ISKARVANSLUTNINGAR OCH KOPPLINGAR

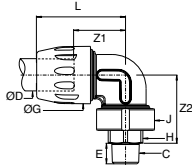
Ø  
16,5  
25  
40  
50  
63



## UTVÄNDIG GÄNGA 90° - BSP-GÄNGA

Transair®	ØD	C	E	ØG	H	J	L	Z1	Z2	Kg
6609 17 13	16,5	R1/4	11,9	34	17	34	58	31	41	0,104
6609 17 21	16,5	R1/2	16,0	34	23	34	58	31	46,5	0,133
6609 25 21	25	R1/2	16,0	44,5	27	45,5	69,5	40,5	53	0,223
6609 25 27	25	R3/4	17,4	44,5	27	45,5	69,5	40,5	53	0,238
6609 25 34	25	R1"	20,3	44,5	36	45,5	69,5	40,5	55	0,295
6609 40 34	40	R1"	20,3	67	41	68,5	103	62	75	0,684
6609 40 42	40	R1"1/4	22,6	67	50	68,5	103	62	81	0,792
6609 40 49	40	R1"1/2	22,6	67	50	68,5	103	62	81	0,816
6609 40 48	40	R2"	26,9	67	60	68,5	103	62	81	0,900
6609 50 49	50	R1"1/2	22,6	80	50	80	116	56	97	1,290
6609 50 48	50	R2"	26,9	80	60	80	116	56	99	1,355
6609 63 48	63	R2"	26,9	91	70	91	124	61	105	1,452
6609 63 47	63	R2"1/2	30,2	91	80	91	124	61	106	1,831

Ø  
25  
40  
50  
63

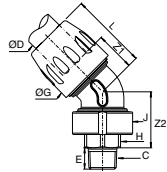

## UTVÄNDIG GÄNGA 45° - BSP-GÄNGA

Transair®	ØD	C	E	ØG	H	J	L	Z1	Z2	Kg
6619 25 21	25	R1/2	16,0	44,5	27	45,5	61,5	32,5	42	0,212
6619 25 27	25	R3/4	17,4	44,5	27	45,5	61,5	32,5	42	0,227
6619 25 34	25	R1"	20,3	44,5	36	45,5	61,5	32,5	44	0,285
6619 40 34	40	R1"	20,3	67	41	68,5	94	45	58,5	0,645
6619 40 42	40	R1"1/4	22,6	67	50	68,5	94	45	64	0,755
6619 40 49	40	R1"1/2	22,6	67	50	68,5	94	45	64	0,780
6619 40 48	40	R2"	26,9	67	60	68,5	94	45	64	0,860
6619 50 49	50	R1"1/2	22,6	80	50	80	98	38	80	1,267
6619 50 48	50	R2"	26,9	80	60	80	98	38	82	1,312
6619 63 48	63	R2"	26,9	91	70	91	100	37	81	1,452
6619 63 47	63	R2"1/2	30,2	91	80	91	100	37	82	1,831

Ø  
16,5  
25  
40

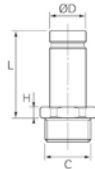

## ADAPTER MED UTV. KR-GÄNGA

Transair®	ØD	C	L	H	Kg
6621 17 21	16,5	R1/2	42	5	0,610
6621 25 21	25	R1/2	49	7	0,109
6621 25 27	25	R3/4	49	7	0,111
6621 25 34	25	R1"	52	7	0,187
6621 40 42	40	R1"1/4	73,7	8	0,358
6621 40 49	40	R1"1/2	75,7	10	0,452

Ø  
76

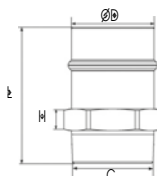

Transair®	ØD	C	L	H	Kg
RR05 L1 20	76	R2"1/2	125	20	1,968
RR05 L1 24	76	R3"	133	25	3,100

Använd en skarvanslutning RR01 för att koppla ihop adapter RR05 med Transair®-röret.

Ø  
25  
40

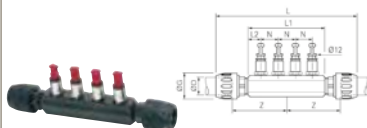

### FÖRDELNINGSBLOCK

Transair®	ØD	ØG	L	L1	L2	N	Z	E	S	Kg
6651 25 12 04	25	44,5	271	155	25	35	107	G3/4"	G3/8"	1,045
6651 40 12 04	40	67	400	210	30	50	150	G1"1/4	G1/2"	2,285

Levereras med 4 st Ø12mm pluggar

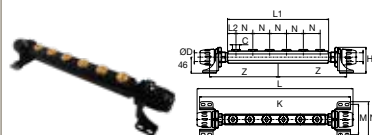

Transair®	ØD	C	L	L1	L2	K	N	Z	H	M	Kg
6652 25 21 06	25	G1/2	463	300	25	448	50	204	74	86,5	2,300
6652 40 21 06	40	G1/2	526	310	30	469	50	217	83	104,5	3,800

Levereras med 6 st G1/2" pluggar

Ø  
63  
76  
100  
168

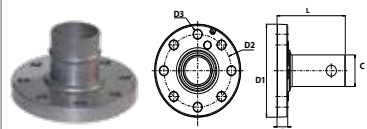

### RUND ALUMINIUM FLÄNS EN-ISO

Transair®	ØD	DN	ØD1	ØD2	ØD3	E	L	Kg
RA30 63 00	63	65	185	145	18	23	146,5	1,636
RA30 L1 00	76	80	200	160	18	24,6	106,8	1,924
RA30 L3 00	100	100	220	180	18	24,6	106,8	2,277
RA31 L8 00	168	150	279	240	22,7	25,4	127,4	3,673
RA30 L8 K2	168	200	340	295	22	29,3	199,3	7,246

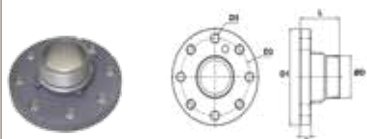

### RUND ALUMINIUM FLÄNS EN-ISO GÄNGAD

Transair®	C	DN	ØD1	ØD2	ØD3	E	L	Kg
RA33 L1 24	R3"	80	200	160	18	24,6	91,6	2,226
RA33 L3 24	R3"	100	220	180	18	24,6	91,6	2,644

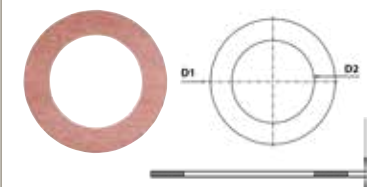

### FLÄNSTÄTNING

Transair®	DN	För rund fläns	ØD1	ØD2	E	kg
EW05 63 00	65	RA30 63 00	124	73	3	0,028
EW05 L1 00	80	RA30 L1 00 - RA33 L1 24	142	89	3	0,033
EW05 L3 00	100	RA30 L3 00 - RA33 L3 24	162	115	3	0,052
EW05 L8 00	150	RA31 L8 00	218	169	3	0,075
EW05 K2 00	200	RA30 L8 K2	273	220	3	0,110



### BULT SATSER TILL ALUMINIUM FLÄNSAR

Transair®	C	L	Antal bultar	Kg
EW06 00 03	M16	90	x 8	1,820
EW06 00 08	M20	90	x 4	1,490

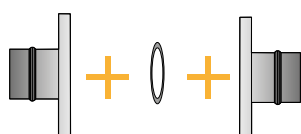

### URVALS TABELL FÖR TÄTNINGAR OCH BULT SATSER

Transair®	ØD/C	DN	Tätning Artikelnummer	Bult satser Artikelnummer	Antal	Max. Åtdragningsmoment N.m (C)
RA30 63 00	63	65	EW05 63 00	EW06 00 03	1 kit	80
RA30 L1 00	76	80	EW05 L1 00	EW06 00 03	1 kit	80
RA33 L1 24	R3"	80	EW05 L1 00	EW06 00 03	1 kit	80
RA33 L3 24	R3"	100	EW05 L3 00	EW06 00 03	1 kit	80
RA30 L3 00	100	100	EW05 L3 00	EW06 00 03	1 kit	80
RA31 L8 00	168	150	EW05 L8 00	EW06 00 08	2 kits	200
RA30 L8 K2	168	200	EW05 K2 00	EW06 00 08	3 kits	200

Dessa satser kan användas för montering av korsrören RA07 och RA44 på sidan 33.

# KULVENTILER OCH VRIDSPÄLLVENTIL

Modifiering och underhåll av ledningsnätet underlättas betydligt, om Transair® kulventiler och ventiler med fjärilsvred monteras med jämna mellanrum på ledningarna för sektionering av ledningsnätet, samt vid kompressoranslutning och uttag till maskiner och pneumatiska verktyg.

I Enkel anslutning

I Dessa ventiler är silikonfria.

Ø  
16,5  
25  
40  
50  
63

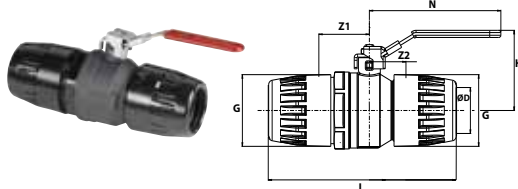

## LÅSBARA KULVENTILER

Transair®	ØD	ØG	L	N	H	Z1	Z2	Kg
4092 17 00	16,5	34	123	96	51	29	43	0,330
4092 25 00	25	44	155	117	73	41	57	0,895
4092 40 00*	40	67	205	141	76	57	58	1,735
4092 50 00*	50	80	224	156	90	43	60	1,690
4092 63 00*	63	91	269	200	109	66	77	2,605

\*CE-märkt

Ø  
63  
76  
100  
168

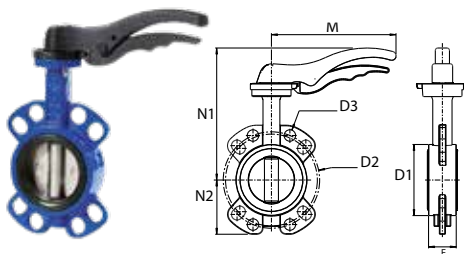

## LÅSBAR VRIDSPÄLLVENTIL

Transair®	ØD	DN	ØD1	ØD2	ØD3	M	N1	N2	E	Kg
VR02 63 00	63	65	102	145	18	170	186	69	46	2,400
VR02 L1 00	76	80	118	160	18	206	219	90	46	3,200
VR02 L3 00	100	100	150	180	18	206	239	106	52	4,300
VR02 L8 00	168	150	205	240	23	285	290	131	56	7,800

CE-märkt. NBR-tätningar. EW06-skruvsatser medföljer inte för fläns/flänsmontering.

Fjärilsventilerna kräver inte någon ytterligare ring när de är kopplade till flänsen. Lämplig för flänsar i enlighet med EN 1092-1 - PN 16

## KULVENTIL

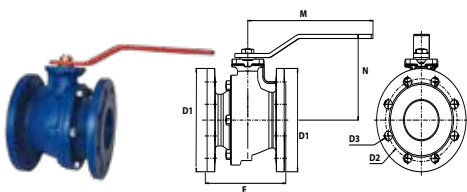

Transair®	ØD	DN	ØD1	ØD2	ØD3	M	N	E	Kg
VR01 L1 00	76	80	200	160	18	280	165	180	15,500
VR01 L3 00	100	100	220	180	18	360	180	190	18,500
VR01 L8 00	168	150	285	241	22	520	243	210	38,500

Modeller med CE-märkning. EW05-tätningar (se sidan 37) och EW06-skruvsatser medföljer inte för fläns/flänsmontering. Lämplig för flänsar i enlighet med EN 1092-1 - PN 16.

## BULTSATSER FÖR KULVENTIL OCH ALUMINIUMFLÄNS



Transair®	C	L	Antal bultar	Kg
EW06 00 02	M16	75	x 8	1,824
EW06 00 07	M16	130	x 8	2,287
EW06 00 09	M20	140	x 8	3,864
EW06 00 15	3/4 - 10UNC	76	x 8	2,237
EW06 00 17	M16	70	x 8	1,785

## BULTSATSER FÖR MONTERING AV ALUMINIUMFLÄNS/VENTIL/ALUMINIUMFLÄNS

Transair®	ØD	DN	Flänsdelenummer	Bultsatser Artikelnummer	Antal bultsatser	Max åtdragningsmoment N. m
VR02 63 00	63	65	RA30 63 00	EW06 00 07	1 sats	80
VR02 L1 00	76	80	RA30 L1 00 - RA33 L1 24	EW06 00 07	1 sats	80
VR02 L3 00	100	100	RA30 L3 00 - RA33 L3 24	EW06 00 07	1 sats	80
VR02 L8 00	168	150	RA31 L8 00	EW06 00 09	1 sats	200
VR01 L1 00	76	80	RA30 L1 00 - RA33 L1 24	EW06 00 17	2 satser	80
VR01 L3 00	100	100	RA30 L3 00 - RA33 L3 24	EW06 00 02	2 satser	80
VR01 L8 00	168	150	RA31 L8 00	EW06 00 15	2 satser	200

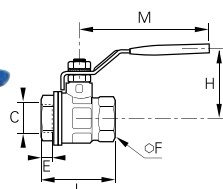

**INVÄNDIGT GÄNGAD KULVENTIL**

Transair®	C	DN	P <sub>max.</sub> (bar)	E	F	H	L	M	Kg
VR03 00 02	G1/4	10	30	11,4	20	43	51,5	98	0,157
VR03 00 03	G3/8	10	30	11,4	20	43	51,5	98	0,141
VR03 00 04	G1/2	15	30	13,5	25	47	55	98	0,204
VR03 00 06	G3/4	20	30	12,5	31	58	57,5	122	0,310
VR03 00 08	G1"	25	30	15	38	60	69,5	122	0,460
VR03 00 10*	G1"1/4	32	25	17	48	77	81,5	153	0,751
VR03 00 12*	G1"1/2	40	25	28	54	83	95	153	1,100
VR03 00 16*	G2"	50	25	22	66	95	113	162	1,644
VR03 00 20*	G2"1/2	61	16	24	84	95	132,5	255	2,979

\*Modeller med CE-märkning

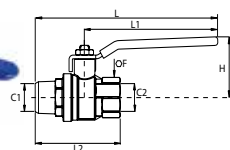
**KULVENTIL - UTVÄNDIG KONISK BSP, INVÄNDIG PARALLELL BSP**

Transair®	C1	C2	DN	P <sub>max.</sub> (bar)	F	H	L	L1	L2	Kg
VR04 00 04	R1/2	G1/2	15	40	25	43	140,5	100	70	0,230
VR04 00 06	R3/4	G3/4	20	40	31	50	164,5	120	76,5	0,360
VR04 00 08	R1"	G1"	25	40	40	54	172	120	92,5	0,623
VR04 00 10*	R1"1/4	G1"1/4	32	40	49	73	217,5	158	106	0,965
VR04 00 12*	R1"1/2	G1"1/2	40	40	54	79	220	158	113	1,213
VR04 00 16*	R2"	G2"	50	40	68,5	86	230,5	158	133	1,983
VR04 00 20*	R21/2	G2"1/2	65	30	85	132	357,5	255	180,5	3,600

\*Modeller med CE-märkning

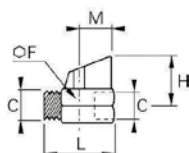
**MINIVENTIL M.UTV. OCH INV. KR-GÄNGOR**

Transair®	C	DN	F	H	L	M	Kg
4981 10 21TR	R1/2	10	25	31	46	20,5	0,138

Max. arbetstryck: 10 bar

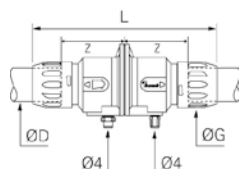

**PILOTSTYRD AVSTÄNGNINGSVENTIL**

Transair®	ØD	G	L	Z	Kg
4230 00 40	40	67	261	85	1,817

Min. arbetstryck: 4 bar max. arbetstryck: 13 bar

Transair® pilotstyrda avstängningsventil är försedd med ett sintrat avluftningshål. Efter det att ventilen stängts, kan man vid behov avlufta ledningsnätet nedströms.

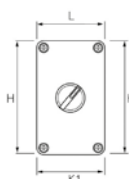
Ø  
40

**MANÖVERBOX**

Transair®	H	K	K1	L	Kg
4299 03 01	145	106	70	82	0,788

I manöverboxen ingår: - en pneumatisk 3/2-ventil med vred, styrtryck max. 10 bar - en tvilling slang av polyuretan, yD4mm, längd 10m - en plastbox.

# DIREKTUTTAG UTAN SVANHALS

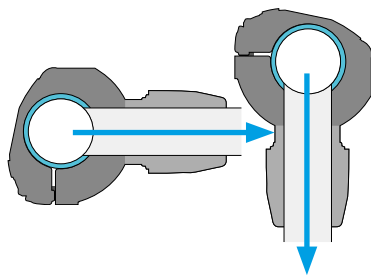

För direktuttag med hårda rör i sidled eller för nedtag med hårda rör eller gummislang i installationer där en effektiv lufttork ingår.

- ▮ Optimalt flöde
- ▮ Tar liten plats
- ▮ Speciellt lämpad för användning i pneumatiska applikationer på maskiner samt i applikationer med vakuum eller inerta gaser.
- ▮ Snabb montering utan kapning av röret.

Ø  
25  
40  
50  
63

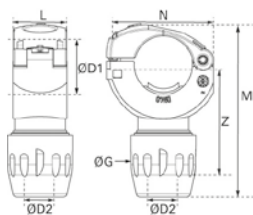

## DIREKTUTTAG UTAN SVANHALS

Transair®	ØD1	ØD2	M	G	L	N	Z	Kg
RA69 25 17	25	16,5	94	34	37	52	47,5	0,085
RA69 40 25	40	25	117	45	37	74	63	0,146
RA69 50 25	50	25	125	45	37	86	66	0,163
RA69 63 25	63	25	137	45	37	100	72	0,165

För borring av Transair®-röret används borrarverktyget 6698 02 01 alt. 6698 02 02.

Ø  
76  
100  
168

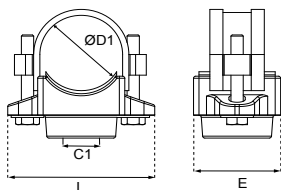

Transair®	ØD1	C1	E	L	Kg
RR61 L1 08	76	G1"	80	137	2,000
RR61 L1 16	76	G2"	80	137	1,900
RR61 L3 08	100	G1"	90	158	3,400
RR61 L3 16	100	G2"	90	158	1,800

För borring av Transair®-röret används borrarverktyget EW09. Levereras utan plugg.

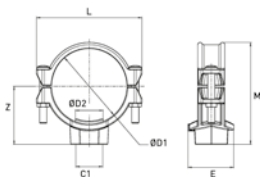

Transair®	ØD1	ØD2	C1	E	L	M	Z	Kg
RR63 L8 12	168	51	G1" 1/2	90	235	231	130	3,400
RR63 L8 16	168	64	G2"	103	235	231	130	3,500
RR63 L8 20	168	70	G2" 1/2	112	235	231	130	4,000
RR63 L8 24	168	90	G3"	132	240	231	130	4,700

För borring av Transair®-röret används borrarverktyget EW09. Levereras utan plugg.

Ø  
25  
40  
50  
63

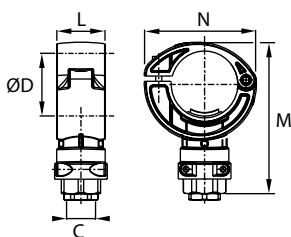

## MINIUTTAG M.INV.GÄNGA, UTAN SVANHALS

Transair®	ØD	C	L	M	N	Kg
RA65 25 04	25	G1/2	37	86	52	0,176
RA65 40 04	40	G1/2	37	100	74	0,198
RA65 50 04	50	G1/2	37	115	86	0,206
RA65 50 08	50	G1"	37	129	86	0,326
RA65 63 04	63	G1/2	37	126	100	0,258
RA65 63 08	63	G1"	37	140	100	0,460

Levereras med ändplugg monterad.

För borring av Transair®-röret används borrarverktyget 6698 02 01 alt. 6698 02 02.

# SNABBUTTAG MED SVANHALS

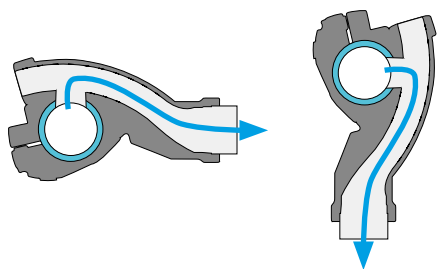

Nya generationens snabbuttag rekommenderas för vertikala eller horisontella uttag med hårda rör eller gummislang.

- ▮ Inbyggd svanhals.
- ▮ Fullt genomlopp.
- ▮ Snabb montering utan kapning av röret.

Ø			SNABBUTTAG MED SVANHALS										
25 40			<b>Transair®</b>	<b>ØD1</b>	<b>ØD2</b>	<b>M</b>	<b>ØG</b>	<b>L</b>	<b>N</b>	<b>Z</b>	<b>Kg</b>		
			6662 25 17	25	16,5	140	35	36	63,5	82	0,109		
			6662 25 00	25	25	134	45	36	63,5	74	0,124		
			6662 40 17	40	16,5	154	35	37,5	76,5	89	0,138		
6662 40 25	40	25	150	45	37,5	76,5	82	0,145					
För borring av Transair®-röret används borrverkyget 6698 02 01 alt. 6698 02 02.													
50 63			<b>Transair®</b>	<b>ØD1</b>	<b>ØD2</b>	<b>M</b>	<b>G</b>	<b>L</b>	<b>N</b>	<b>Z</b>	<b>Kg</b>		
			6662 50 25	50	25	132	45	37,5	98	58	0,155		
			6662 63 25	63	25	147	45	37	105	65	0,174		
			För borring av Transair®-röret används borrverkyget 6698 02 01.										
25 40			<b>MINIUTTAG M.INV. GÄNGA OCH SVANHALS</b>										
			<b>Transair®</b>	<b>ØD1</b>	<b>C</b>	<b>L</b>	<b>M</b>	<b>N</b>	<b>Kg</b>				
			6661 25 21	25	G1/2	36	129	65	0,186				
			6661 40 21	40	G1/2	37,5	143	76,5	0,205				
6661 40 27	40	G3/4	37,5	143	76,5	0,289							
Levereras med ändplugg monterad. För borring av Transair®-röret används borrverkyget 6698 02 01 alt. 6698 02 02.													
50 63			<b>Transair®</b>	<b>ØD1</b>	<b>C</b>	<b>L</b>	<b>M</b>	<b>N</b>	<b>Kg</b>				
			6661 50 21	50	G1/2	37	121	96	0,217				
			6661 50 27	50	G3/4	37	130	96	0,246				
			6661 63 21	63	G1/2	37	136,5	103	0,271				
6661 63 27	63	G3/4	37	145,5	103	0,342							
Levereras med ändplugg monterad. För borring av Transair®-röret används borrverkyget 6698 02 01.													

# SNABBUTTAG MED SVANHALS MED KULVENTILER ELLER KOPPLING

Miniuttag med fast monterad säkerhetskoppling sparar tid under monteringen.

Ø  
25  
40  
50  
63

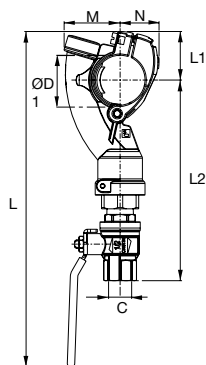

## UTTAG MED FÖRMONTERAD KULVENTIL - BSP PARALLELL

Transair®	ØD	C	L	L1	L2	M	N	Kg
6669 25 21	25	G1/2	256	32	155	40	23	0,43
6669 40 21	40	G1/2	271	39	162	45	31	0,45
6669 40 27	40	G3/4	304	39	176	45	31	0,62
6669 50 21	50	G1/2	249	46	133,5	87	32	0,467
6669 50 27	50	G3/4	282	46	147,5	94	32	0,621
6669 63 21	63	G1/2	265	55	141	87	38	0,67
6669 63 27	63	G3/4	297	55	155	94	38	0,78

Ø  
25  
40

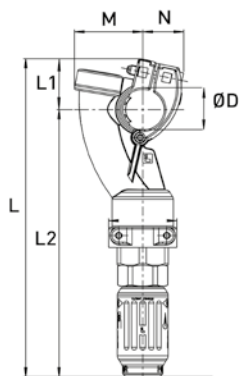

## UTTAG MED FÖRMONTERAD KULVENTIL - BSP PARALLELL

Transair®	ØD	L	L1	L2	M	N	Profil	Genomlopp (mm)	Kg
6660 25 U1	25	198	32	166	40	24	ISO B	5,5	0,302
6660 25 U2	25	205	32	173	40	24	ISO B	8	0,334
6660 25 E4	25	205	32	173	40	24	EURO	7,2	0,327
6660 25 A1	25	195	32	164	40	24	ARO	5,5	0,344
6660 40 U1	40	213	40	173	45	31	ISO B	5,5	0,332
6660 40 U2	40	219	40	180	45	31	ISO B	8	0,357
6660 40 E4	40	219	40	180	45	31	EURO	7,2	0,355
6660 40 A1	40	210	40	171	45	31	ARO	5,5	0,358

## Borrverktyg för väggfästen

Mer information finns på sidan 48 i denna katalog.

Transair®	Verktyg art. nummer
RA69 25 17	6698 02 02
RA69 40 25	6698 02 01
RA69 50 25	EW09 00 22
RA69 63 25	
RR61 L1 08	EW09 00 30
RR61 L1 16	EW09 00 51
RR61 L3 08	EW09 00 30
RR61 L3 16	EW09 00 51
RR63 L8 12	EW09 00 51
RR63 L8 16	EW09 00 64
RR63 L8 20	EW09 00 70
RR63 L8 24	EW09 00 90

Transair®	Verktyg art. nummer
RA65 25 04	6698 02 02
RA65 50 04	
RA65 50 08	6698 02 01
RA65 63 04	EW09 00 22
RA65 63 08	
6662 25 17	
6662 25 00	6698 02 02
6662 40 17	
6662 40 25	6698 02 01
6662 50 25	EW09 00 22
6662 63 25	

Transair®	Verktyg art. nummer
6661 25 21	6698 02 02
6661 40 21	
6661 40 27	
6661 50 21	
6661 50 27	6698 02 01
6661 63 21	EW09 00 22
6661 63 27	
6661 63 21	
6661 63 27	



# I HÅLTAGNING UNDER TRYCK

I Används vid håltagning för att snabbt och enkelt, göra nya uttag med bibehållet arbetstryck i ledningen.

I Borrhuvudet passar till alla vanliga bormaskiner.

För att bibehålla den rena luften i ledningsnätet, rekommenderar vi emellertid fullständig avluftning av ledningarna innan nya uttag görs. Eftersom varje Transair®-rör demonteras separat och man därefter monterar på ett snabbuttag med inbyggd svanhals, går det fort att göra nya uttag även i ett avluftat ledningsnät (mindre än 7 min.), och det finns ingen risk att luften i ledningarna förorenas.

Ø

25

40

50

63

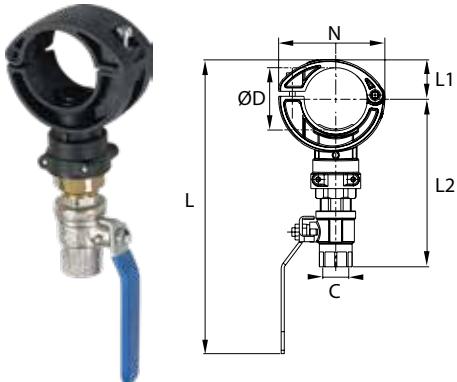

### HÅLTAGNING UNDER TRYCK

Transair®	ØD	C	L	L1	L2	N	Kg
EA98 06 01	25	G1/2	176	14	92	60	0,38
EA98 06 02	40	G1/2	216	46	99	84	0,657
EA98 06 04	50	G1/2	237	32	135	86	0,433
EA98 06 03	63	G1/2	249	39	140	100	0,61

Kulventil med snabbuttag (1/2" rörgänga).

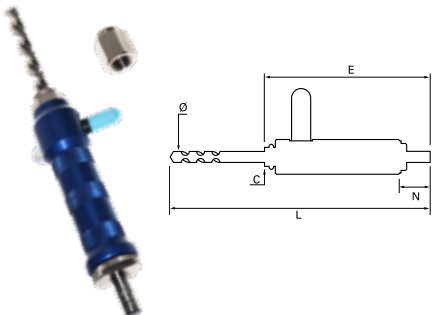

### VERKTYG FÖR HÅLTAGNING UNDER TRYCK

Transair®	C	ØD	E	L	N	Kg
EA98 06 00	G1/2	13	330	154	30,5	0,820

Levereras med mellanstycke.

## Borrverktyg för väggfästen

Mer information finns på sidan 48 i denna katalog.

Transair®	Verktøy art. nummer
6669 25 21	6698 02 02
6669 40 21	6698 02 01 EW09 00 22
6669 40 27	
6669 50 21	
6669 50 27	
6669 63 21	6698 02 01 EW09 00 22
6669 63 27	
6660 25 U1	6698 02 02
6660 25 U2	
6660 25 E4	
6660 25 A1	
6660 40 U1	6698 02 01 EW09 00 22
6660 40 U2	
6660 40 E4	
6660 40 A1	

Transair®	Verktøy art. nummer
EA98 06 01	EA98 06 00 6698 02 01 EW09 00 22
EA98 06 02	
EA98 06 04	
EA98 06 03	



# VÄGGFÄSTEN

- 1, 2 eller 3 uttag
- Kan fästas mot vägg eller på en maskin
- Uttaget i botten har G1/4" gänga.
- Levereras med ändplugg monterad.

1 Helt silikonfritt sortiment

Ø  
16,5  
25

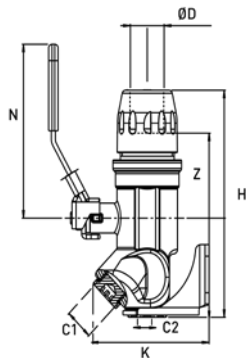

## 1 PORT 45° VÄGGFÄSTE MED KULVENTIL - BSP-PARALLELLGÄNGA

Transair®	ØD	C1	C2	H	K	N	Z	Kg
6678 17 21	16,5	G1/2	G1/4	130	87	96	104	0,879
6678 25 21	25	G1/2	G1/4	153	86	117	124	1,502

Levereras med G1/2-ändlock.  
Låsbar.

Ø  
16,5  
25

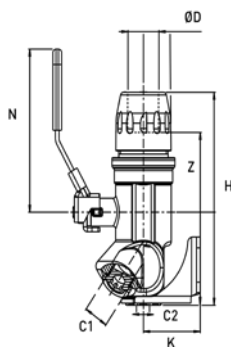

## 2 PORTAR 45° VÄGGFÄSTE MED KULVENTIL - BSP-PARALLELLGÄNGA

Transair®	ØD	C1	C2	H	K	N	Z	Kg
6693 17 21	16,5	G1/2	G1/4	129	84,5	96	103	0,879
6693 25 21	25	G1/2	G1/4	152	84,5	117	104	1,467

Levereras med G1/2-ändlock.  
Låsbar.

Ø  
25

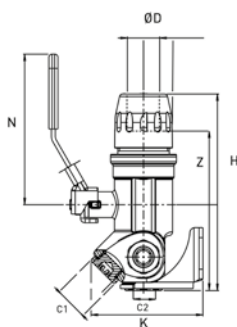

## 3 PORTAR VÄGGFÄSTE MED KULVENTIL - BSP-PARALLELLGÄNGA

Transair®	ØD	C1	C2	H	K	N	Z	Kg
6637 25 21	25	G1/2	G1/4	153	84,5	117	124	1,449

Levereras med G1/2-ändlock.  
Låsbar.

Ø  
16,5  
25

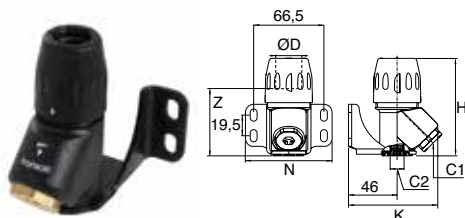

### 1 PORT 45° GÄNGAT VÄGGFÄSTE -BSP-PARALLELLGÄNGA

Transair®	ØD	C1	C2	H	K	N	Z	Kg
6639 17 21	16,5	G1/2	G1/4	89,5	84,5	82	63,5	0,530
6639 25 21	25	G1/2	G1/4	92,5	84,5	82	63,5	0,535

Levereras med G1/2-ändlock.

Ø  
16,5  
25

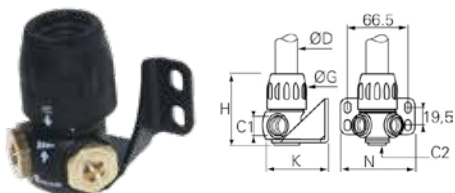

### 2 PORTAR 90° GÄNGAT VÄGGFÄSTE -BSP-PARALLELLGÄNGA

Transair®	ØD	C1	C2	ØG	H	K	N	Kg
6681 17 21	16,5	G1/2	G1/4	34	65	74,5	82	0,422
6681 25 21	25	G1/2	G1/4	44,5	81	74,5	82	0,460

Levereras med G1/2-ändlock.

Ø  
16,5  
25

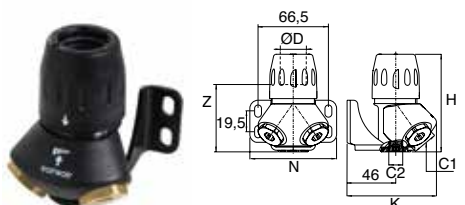

### 2 PORTAR 45° GÄNGAT VÄGGFÄSTE -BSP-PARALLELLGÄNGA

Transair®	ØD	C1	C2	H	K	N	Z	Kg
6682 17 21	16,5	G1/2	G1/4	89,5	84,5	82	63,5	0,660
6682 25 21	25	G1/2	G1/4	92,5	84,5	82	63,5	0,680

Levereras med G1/2-ändlock.

Ø  
25

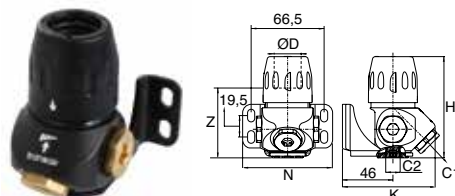

### 3 PORTAR GÄNGAT VÄGGFÄSTE -BSP-PARALLELLGÄNGA

Transair®	ØD	C1	C2	H	K	N	Z	Kg
6695 25 21	25	G1/2	G1/4	92,5	84,5	82	63,5	0,725

Levereras med G1/2-ändlock.

# VÄGGFÄSTEN

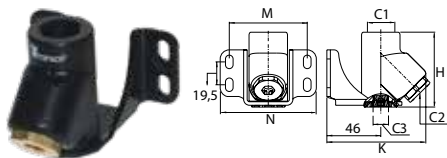

## 1 PORT 45° GÄNGAT VÄGGFÄSTE -BSP-PARALLELLGÄNGA

Transair®	C1	C2	C3	H	K	M	N	Kg
6641 21 21	G1/2	G1/2	G1/4	64	84,5	66,5	82	0,539

Levereras med G1/2" slutstycke

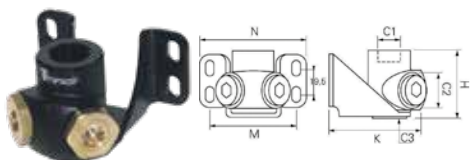

## 2 PORT 90° GÄNGAT VÄGGFÄSTE -BSP-PARALLELLGÄNGA

Transair®	C1	C2	C3	H	K	M	N	Kg
6686 21 21	G1/2	G1/2	G1/4	48	72,5	66,5	82	0,415

Levereras med G1/2" slutstycke

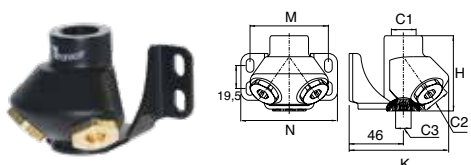

## 2 PORTAR 45° GÄNGAT VÄGGFÄSTE -BSP-PARALLELLGÄNGA

Transair®	C1	C2	C3	H	K	M	N	Kg
6690 21 21	G1/2	G1/2	G1/4	64	84,5	66,5	82	0,672

Levereras med G1/2" slutstycke

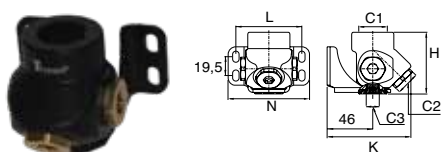

## 3 PORTAR GÄNGAT VÄGGFÄSTE -BSP-PARALLELLGÄNGA

Transair®	C1	C2	C3	H	K	L	N	Kg
6635 27 21	G3/4	G1/2	G1/4	64	86,5	63,5	82	0,750

Levereras med G1/2"slutstycke



Ø  
16,5  
25

**1 PORT 45° GÄNGAT VÄGGFÄSTE MED SÄKERHETSKOPPLING**

Transair®	ØD	Profil	Genomlopp (mm)	Kg
6677 17 A1	16,5	ARO	5,5	0,661
6677 17 E4	16,5	EURO	7,2	0,664
6677 17 U1	16,5	ISO B	5,5	0,615
6677 17 U2	16,5	ISO B	8	0,668
6677 25 A1	25	ARO	5,5	0,658
6677 25 E4	25	EURO	7,2	0,661
6677 25 U1	25	ISO B	5,5	0,640
6677 25 U2	25	ISO B	8	0,665

 Ø  
16,5  
25

**2 PORTAR 45° VÄGGFÄSTE MED SÄKERHETSKOPPLING**

Transair®	ØD	Profil	Genomlopp (mm)	Kg
6692 17 A1	16,5	ARO	5,5	0,890
6692 17 E4	16,5	EURO	7,2	0,880
6692 17 U1	16,5	ISO B	5,5	0,830
6692 17 U2	16,5	ISO B	8	0,809
6692 25 A1	25	ARO	5,5	0,950
6692 25 E4	25	EURO	7,2	0,950
6692 25 U1	25	ISO B	5,5	0,846
6692 25 U2	25	ISO B	8	0,957

1/2" rörgänga mellan väggfäste och säkerhetskoppling.  
Komponenten är klar att användas.  
Kopplingar levereras med 6671 väggfäste.

 Ø  
16,5  
25

**VÄGGFÄSTE FÖR RÖR MED TVÅ UTTAG OCH SÄKERHETSKOPPLING**

Transair®	ØD	Profil	Genomlopp (mm)	Kg
6671 17 U1	16,5	ISO B	5,5	0,645
6671 17 U2	16,5	ISO B	8	0,682
6671 17 E4	16,5	EURO	7,2	0,698
6671 17 A1	16,5	ARO	5,5	0,700
6671 25 U1	25	ISO B	5,5	0,690
6671 25 U2	25	ISO B	8	0,755
6671 25 E4	25	EURO	7,2	0,745
6671 25 A1	25	ARO	5,5	0,735

1/2" rörgänga mellan väggfäste och säkerhetskoppling.  
Komponenten är klar att användas.  
Kopplingar levereras med 6671 väggfäste.

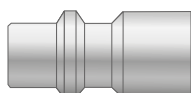

ISO B

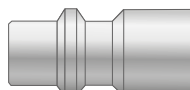

EURO 7,2

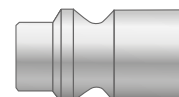

ARO 5,5

# VERKTYG

Ø  
16,5  
↓  
63



## VERKTYGSVÄSKA

Transair®	H	L	I	Kg
6698 00 05	315	290	105	5,300

Innehåll i verktygsväska 6698 00 05:

- borrhjula 6698 01 03
- borrhuvuden 6698 02 01 och 6698 02 02
- kap för hårda rör 6698 03 01
- avgradare 6698 04 02
- ett set montagenycklar 6698 05 03
- markeringsverktyg 6698 04 03
- avfasare 6698 04 01

Ø  
16,5  
↓  
168

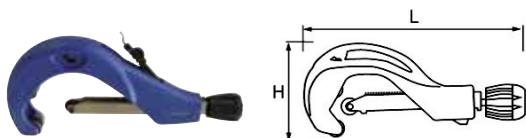

## BORRFIXTUR MED AVGRADARE

Transair®	L	H	Kg	Används till Transair®-rör
6698 03 01	230	98	0,886	Ø16,5 - 25 - 40 - 50 - 63 - 76
EW08 00 03	600	300	2,000	Ø100 - 168

Extrabladd till Transair® rörkap 6698 03 01: EW08 00 99  
Extrabladd till Transair® rörkapr EW08 00 03: EW08 00 04

Ø  
25  
40  
50  
63

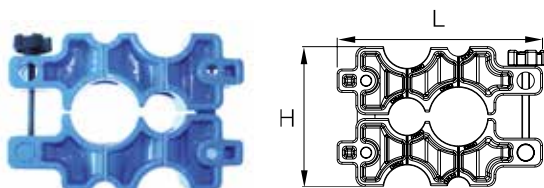

## BORRFIXTUR FÖR HÅRDA ALUMINIUMRÖR

Transair®	L	H	Kg	Används till Transair®-rör
6698 01 03	220	150	2,355	Ø25 - 40 - 50 - 63

Efter borrhning skall grader och spånor rensas bort ur röret.

Ø  
25  
40  
50  
63

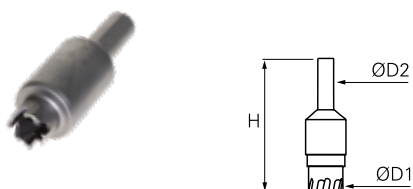

## BORRHUVUD FÖR HÅRDA ALUMINIUMRÖR

Transair®	ØD1	ØD2	H	Kg	Används till Transair®-rör
6698 02 02	16	13	77	0,143	Ø25
6698 02 01	22	13	77	0,154	Ø40 - 50 - 63

Borrhuvudet 6698 02 02 används vid montering av Transair® uttag i Ø25 mm-rör. Borrhuvudet 6698 02 01 används vid montering av Transair® uttag i Ø40- eller Ø63 mm-rör. Det används även till borrhning av de 2 hålen för styrning av klämbylarna i Ø63 mm-rör. Dessa verktyg kan användas med alla typer av bormaskiner, med borrhjula 6698 01 01 eller 6698 01 02, vid en rotationshastighet på högst 650 varv/min. Efter borrhning skall grader och spånor rensas bort ur röret.

Ø  
40  
↓  
168

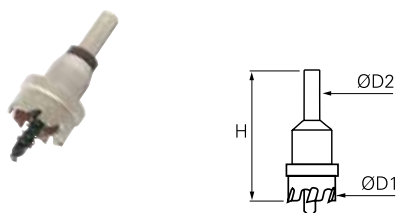

## HÅLSÅG FÖR ALUMINIUMRÖR

Transair®	ØD1	ØD2	H	Kg	Används till Transair®-rör	Utlopp
EW09 00 22	22	13	87	0,120	Ø40 - 50 - 63	Ø25 - 1/2" - 3/4"
EW09 00 30	30	13	86	0,127	Ø76 - 100	1"
EW09 00 51	51	13	83	0,325	Ø76 - 100 - 168	1" 1/2 - 2"
EW09 00 64	64	13	85	0,407	Ø168	2"
EW09 00 70	70	13	83	0,420	Ø168	2" 1/2
EW09 00 90	90	13	86	0,600	Ø168	3"

Borrens utformning gör det möjligt att i vissa fall ersätta borrhuvudet 6698 02 01 med EW09 00 22 utan att använda borrhjula. Båda dessa borrhuvuden kan användas med alla typer av bormaskiner, utan borrhjula, vid en rotationshastighet på högst 450 varv/min. (gäller aluminiumrör). Efter borrhning ska röret rensas från grader och spånor.

Ø 16,5 ↓ 100		<b>AVGRADARE FÖR HÅRDA ALUMINIUMRÖR</b>		
		Transair®	L	Kg
		6698 04 02	140	0,026

Ø 16,5 25 40		<b>AVFASARE FÖR HÅRDA ALUMINIUMRÖR</b>		
		Transair®	H	Kg
		6698 04 01	64	0,104

Ø 16,5 25 40		<b>MARKERINGSVERKTYG FÖR HÅRDA ALUMINIUMRÖR</b>				
		Transair®	H	L1	L2	Kg
		6698 04 03	88	73	33	0,042

Efter kapning av Transair®-rör används markeringsverktyget för att göra nya anslutningsmarkeringar på röret. Dessa markeringar visar hur långt in i anslutningen röret ska sitta för att det ska bli tätt.



Ø 50 63		<b>MONTAGENYCKLAR FÖR DRAGNING AV MUTTRAR Ø50 OCH Ø63</b>	
		Transair®	Kg
		6698 05 03	0,789

Ett set består av två montagenycklar.

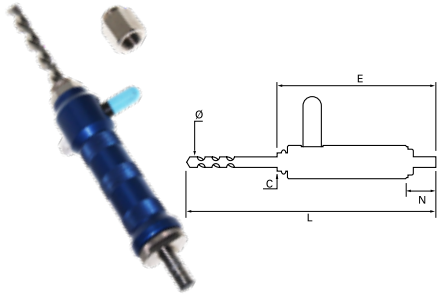
Ø 25 40 50 63		<b>VERKTYG FÖR HÅLTAGNING UNDER TRYCK</b>						
		Transair®	C	ØD	E	L	N	Kg
		EA98 06 00	G1/2	13	330	154	30,5	0,820

Levereras med distans.

Ø  
76  
100  
168



## VÄSKA MED PRESSVERKTYG

Transair®	V	Kg
EW01 00 01	220	9,240
EW01 00 03	110	9,240

Väsikan innehåller: 1 pressverktyg, 1 14,4V batteri, 1 batteriladdare

Ø  
76  
100  
168

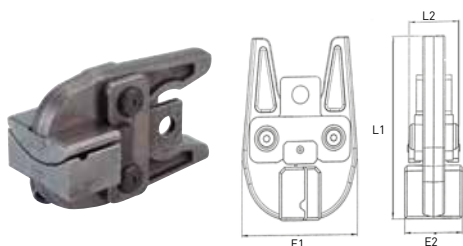

## PRESSBACK

Transair®	ØD	E1	E2	L1	L2	Kg
EW02 L1 00	76	103	52	154	46	2,603
EW02 L3 00	100	103	71	154	46	2,868
EW02 L8 00	168	103	71	154	46	2,800

Ø  
76  
100  
168



## 14.4V BATTERI TILL PRESSVERKTYG

Transair®	Spänning	Typ	Kg
EW03 00 01	14,4V	NiCd	0,690

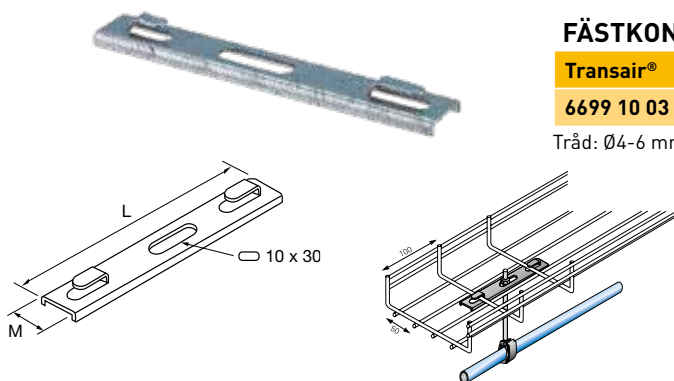

## FÄSTKONSOL FÖR KABELKORG

Transair®	L	M	Kg
6699 10 03	140	22	0,036

Tråd: Ø4-6 mm

# I FÄSTANORDNINGAR OCH TILLBEHÖR

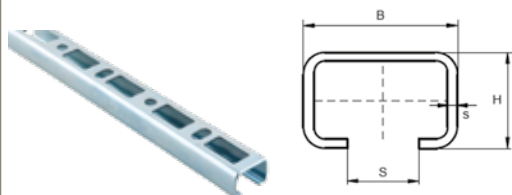

## U-KANAL

Transair®	L	H	B	Kg
6699 01 01	2000	30	30	1,584



## U-FORMAD KONSOL

Transair®	L	H	Kg
6699 01 02	50	123	0,176



## MUTTER TILL U-FORMAS KONSOL

Transair®	L	G	Clip ØD	Kg
6699 01 03	50	M10	50 - 63 - 76 - 100	0,050
6699 01 04	40	M8	16,5 - 25 - 40	0,020



## INFÄSTNING PÅ RSJ FÖR U-FORMAD KONSOLL

Transair®	L	H	Kg
6699 03 02	50	80	0,080



## KONSOL

Transair®	B	H	L	Kg
6699 01 06	500	110	48	0,400

Användningen av denna adapter underlättar upphängningen av Transair® från M10 trådstång.

# FÄSTANORDNINGAR OCH TILLBEHÖR

Ø  
16,5  
↓  
100

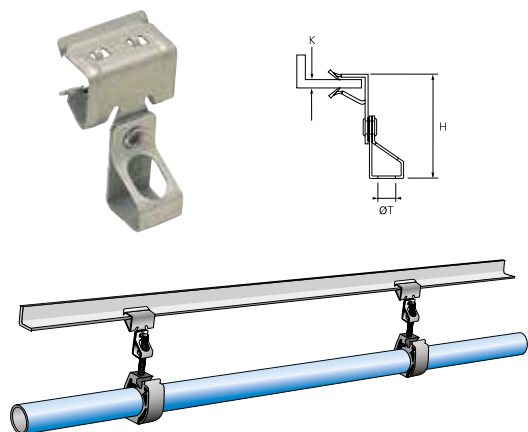

## BALKKLÄMMA

Transair®	H	K	ØT	Max-vikt (kg)	Kg
6699 02 01	44	1,5 à 3	M8	68	0,022
6699 02 02	46	3 à 8	M8	68	0,029
6699 02 03	54	8 à 14	M8	68	0,030
6699 02 04	66	14 à 20	M8	68	0,031
6699 02 05	44	1,5 à 3	M10	68	0,020
6699 02 06	46	3 à 8	M10	68	0,031

Ø  
16,5  
↓  
100

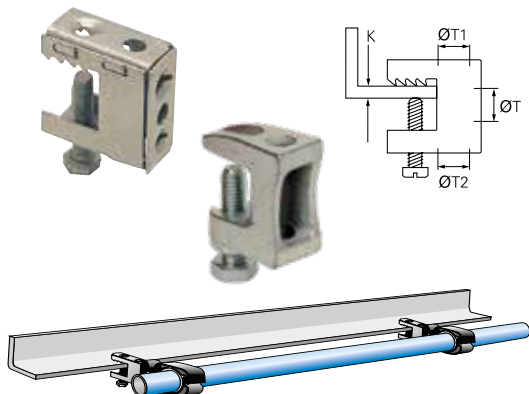

## SKRUVKLÄMMA

Transair®	ØT2	ØT	ØT1	K	Max-vikt (kg)	Kg
6699 03 01	10,7	6,5	10,7	18	45	0,030

Transair®	Skruv	Kg
ER99 06 02	M8	0,080
ER99 06 03	M10	0,140

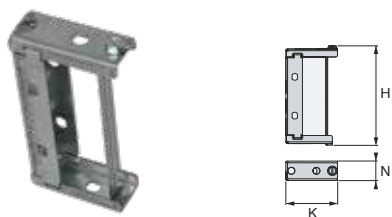

## FÄSTKONSOL FÖR CANALIS

Transair®	Profil	H	K	N	Kg
6699 10 01	KN	118	61	23	0,102
6699 10 02	KS	181,5	151	30	0,120



## GÅNGSTÅNGSFÖRPACKNING

Transair®	C	Kg
ER99 05 02	M8	3,550
ER99 05 03	M10	5,250

Innehåll: 10 gängstänger á 1 m, 50 muttrar och 10 kopplingar

# I LUFT- OCH KONDENSATBEHANDLING (FRL)

Transair®-systemets FRL-enheter är idealiska för användning i luftledningar och ansluts nedströms från kompressorn och vid uttag på arbetsplatser och maskiner.

- I Kvalitet vid FRL-inloppet: torr, fuktig, oljebemängd
- I Transair®-systemets FRL-enheter är garanterat silikonfria
- I Kemiskt beständiga mot kompressoroljor



## FRL-ENHET MED MANOMETER

Transair®	C	Rekommenderat flöde	Avledningsvolym	Max. inloppstryck	Max. utloppstryck	T°C vid 10 bar	Filtrering	Kg
6708 00 13	G1/4	33 m <sup>3</sup> /h	22 cm <sup>3</sup>	16 bar	8 bar	0°C från +50°C	30 µm	0,779
6708 00 21	G1/2	114 m <sup>3</sup> /h	50 cm <sup>3</sup>	16 bar	8 bar	0°C från +50°C	30 µm	1,316

Dubbelautomatisk kondensavledning



## FILTERREGULATOR

Transair®	C	Rekommenderat flöde	Avledningsvolym	Max. inloppstryck	Max. utloppstryck	T°C vid 10 bar	Filtrering	Kg	Används med manometer
6700 00 13	G1/4	33 m <sup>3</sup> /h	22 cm <sup>3</sup>	16 bar	8 bar	0°C från +50°C	30 µm	0,342	6798 00 05
6700 00 21	G1/2	114 m <sup>3</sup> /h	50 cm <sup>3</sup>	16 bar	8 bar	0°C från +50°C	30 µm	0,721	6798 00 06

Dubbelautomatisk kondensavledning



## REGULATOR

Transair®	C	Rekommenderat flöde	Max. inloppstryck	Max. utloppstryck	Temperature	Kg	Används med manometer
6701 00 13	G1/4	33 m <sup>3</sup> /h	16 bar	8 bar	0°C från +60°C	0,315	6798 00 05
6701 00 21	G1/2	114 m <sup>3</sup> /h	16 bar	8 bar	0°C från +60°C	0,420	6798 00 06

# LUFT- OCH KONDENSATBEHANDLING (FRL)

Alla dessa produkter kan enkelt anslutas till Transair® luftledningssystem med hjälp av följande Transair®-komponenter:

I 6605 17 13 eller 6609 17 13 till G1/4" port

I 6605 17 21 eller 6609 / 6619 25 21 till G1/2" port



## FILTERSEPARATOR

Transair®	C	Rekommenderat flöde	Avledningsvolym	Max. inloppstryck	Max. utloppstryck	T°C vid 10 bar	Filtrering	Kg
6702 00 13	G1/4	33m³/h	22cm³	16 bar	8 bar	0°C från +50°C	30 µm	0,275
6702 00 21	G1/2	114m³/h	50cm³	16 bar	8 bar	0°C från +50°C	30 µm	0,510

Dubbelautomatisk kondensavledning



## DIMSMÖRJARE

Transair®	C	Max. inloppstryck	Max. utloppstryck	T°C vid 10 bar	Oljekapacitet	Kg
6703 00 13	G1/4	16 bar	8 bar	0°C från +50°C	45cm³	0,287
6703 00 21	G1/2	16 bar	8 bar	0°C från +50°C	112cm³	0,531

Enbart med maskinoljor  
Dubbelautomatisk kondensavledning



**AUTOMATISKT DRÄNERINGSFILTER MED AVLUFNING**

Transair®	C	Kg
6706 00 21	G1/2	0,340

Automatisk kondensavledning med flottör.

**MANOMETER**

Transair®	C	Ø mm	Kg	Används med FRL-enhet
6798 00 05	G1/8	40	0,077	6700 00 13 - 6701 00 13
6798 00 06	G1/4	50	0,098	6700 00 21 - 6701 00 21

Monteras på framsidan av filterregulatorn 6700, tryckregulatorn 6701.

**SPRÄNGSKYDD**

Transair®	C	Kg
6798 00 07	G1/4	0,070
6798 00 08	G1/2	0,180

Passar till filterregulator, filterseparator och dimsmörjare. Monteras med snäpplös.

**FÄSTELEMENT FÖR FRL-ENHETER**

Transair®	C	Kg
6798 00 01	G1/4	0,141
6798 00 02	G1/2	0,133

För uppfästning mot vägg eller maskin.

Skrudar ingår.

Axelavstånd: 46 mm (kompatibelt med Transair® rörhållare 6697)

**MONTERINGSSATS**

Transair®	C	Kg
6798 00 03	G1/4	0,019
6798 00 04	G1/2	0,029

För montering av flera FRL-enheter.

# SLANGVINDOR - BLÅSPISTOLER - SPIRALSLANG

## Slangvindor

- I Förbättrar säkerheten och gör arbetsplatsen effektivare
- I Man undviker skador som kan uppstå då slang ligger fritt på golvet

## Spiralslang av polyuretan

- I Perfekt anpassad till installationer där det krävs flexibilitet i trånga utrymmen.
- I Lämpligt medium: tryckluft
- I Max. arbetstryck vid +20°C: 10 bar

I Arbetstemperatur: från -15°C till +70°C

## Blåspistoler

- I Renblåsning, kylning och torkning av komponenter
- I Renblåsning av svarvar
- I Renblåsning av maskiner och annan utrustning
- I Max. arbetstryck: 12 bar - Arbetstemperatur: från -20°C till +50°C
- I OSHA-certifierad

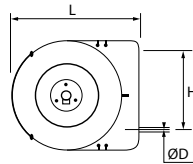

## SLANGVINDA I KAPSLAD TRUMMA

Transair®	ØD	Släng-längd (m)	Släng id (mm)	Max. Tryck (bar)	H	L	Kg
6698 10 01	6	10	8	15	170	350	3,400
6698 10 02	10,5	16	8	15	251	470	6,440

Låsspärr med automatisk upprullning  
Slanglängd uppströms: 1,50 m  
Uttag med 1/4" utv.rörgänga

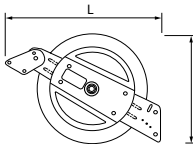
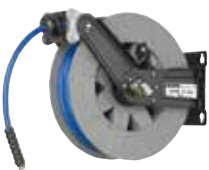

## SLANGVINDA I ÖPPEN TRUMMA

Transair®	Släng-längd (m)	Släng id (mm)	Max. Tryck (bar)	H	L	Kg
6698 11 01	20	10	20	425	480	11,740

Låsspärr med automatisk upprullning.  
Uttag med 1/2" utv.rörgänga.

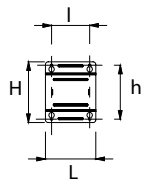

## SVIVLANDE AXEL

Transair®	Till slangvinda	h	H	I	L	Kg
6698 11 98	6698 11 01	196	225	140	185	2,491

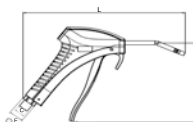

## BLÅSPISTOLER

Transair®	C	DN	H	L	Kg
EA59 00 13	G1/4	3,5	120	223	0,107

## SPIRALSLANG AV POLYURETAN - ARBETSLÄNGD 2M, 4M, 6M

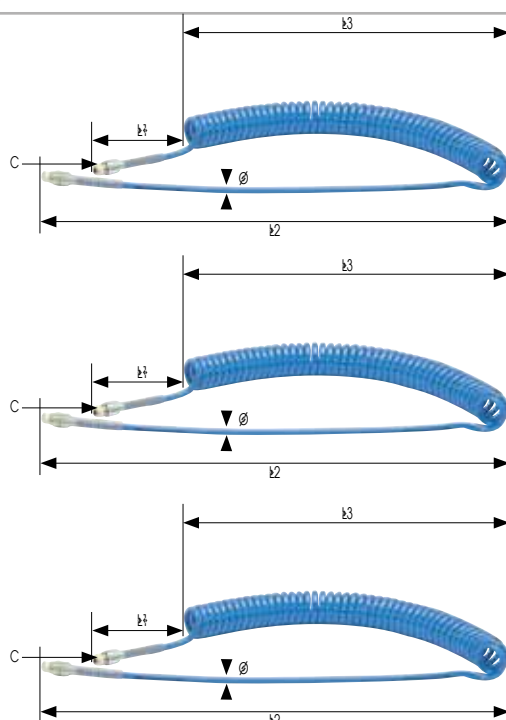

Transair®	yDØ	iDØ	C	L1	L2	L3	Ø	Kg
1470U06 04 13TR	6	4	R1/4	100	300	630	32	0,178
1470U08 04 13TR	8	5	R1/4	100	500	780	42	0,235
1470U10 04 13TR	10	7	R1/4	100	500	780	62	0,448
1470U12 04 17TR	12	8	R3/8	100	500	780	65	0,502

Transair®	yDØ	iDØ	C	L1	L2	L3	Ø	Kg
1471U06 04 13TR	6	4	R1/4	100	300	850	32	0,243
1471U08 04 13TR	8	5	R1/4	100	500	1000	42	0,343
1471U10 04 13TR	10	7	R1/4	100	500	1000	62	0,660
1471U12 04 17TR	12	8	R3/8	100	500	990	65	0,737

Transair®	yDØ	iDØ	C	L1	L2	L3	Ø	Kg
1472U08 04 13TR	8	5	R1/4	100	500	1230	42	0,460
1472U10 04 13TR	10	7	R1/4	100	500	1140	62	0,828
1472U12 04 17TR	12	8	R3/8	100	500	1190	65	0,900

# ISLANG OCH SLANGNIPPEL

## Armerad PVC-slang

- I Mycket tålig och därför lämplig för användning i maskiner, slangvindor etc.
- I Lämpligt medium: tryckluft
- I Max. arbetstryck vid +23°C: 20 bar  
Arbetstemperatur: från -15°C till +60

25 m



### ARMERAD PVC-SLANG 25 M

Transair®	yDØ	iDØ	Böjradie	Kg
1025V12 04 06TR	12	6	50	3,080
1025V14 04 08TR	14	8	65	3,280
1025V16 04 10TR	16	10	75	4,040
1025V20 04 13TR	20	13	90	5,360
1025V24 04 16TR	24	16	125	8,820
1025V28 04 20TR	28	20	170	8,950
1025V34 04 25TR	34	25	219	12,425
1025V41 04 32TR	41	32	350	15,725
1025V50 04 40TR	50	40	420	21,625

### SLANGKLÄMMA FÖR PVC-SLANG

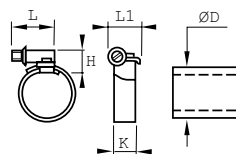

Transair®	ØD	H	K	L	L1	Kg
0697 00 02TR	12-14	12	9	21	13	0,012
0697 00 03TR	16	12	9	24	13	0,014
0697 00 04TR	20	12	9	24	13	0,015
0697 00 05TR	24	12	9	24	13	0,016
0697 00 06TR	28	12	9	24	13	0,016
0697 00 07TR	34	12	9	26	13	0,018
0697 00 08TR	41	12	9	26	13	0,019
0697 00 09TR	50	12	9	26	13	0,021

### SLANGNIPPEL FÖR PVC-SLANG, M UTV.RÖRGÄNGA

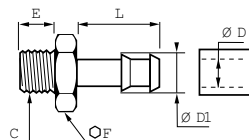



Transair®	ØD	ØDI	C	E	F	L	Kg
EF26 06 01	6	7	G1/8	6	12	20	0,009
EF26 06 02	6	7	G1/4	8	17	21	0,013
EF26 08 02	8	9	G1/4	8	17	21	0,014
EF26 08 03	8	9	G3/8	9	19	21	0,023
EF26 10 02	10	12	G1/4	8	14	20	0,016
EF26 10 03	10	12	G3/8	9	19	20	0,024
EF26 10 04	10	12	G1/2	10	22	20	0,032
EF26 13 02	13	15	G1/4	8	17	21	0,029
EF26 13 03	13	15	G3/8	9	19	22	0,027
EF26 13 04	13	15	G1/2	10	24	25	0,041
EF26 16 03	16	18	G3/8	9	19	21	0,037
EF26 16 04	16	18	G1/2	10	24	25	0,043
EF26 20 06	20	20	G3/4	13	22	37	0,087
EF26 25 08	25	25	G1"	15	28	37	0,130
EF26 32 10	32	32	G1"1/4	17	37	46	0,211
EF26 40 12	40	40	G1"1/2	17	43	46	0,262

Levereras med fast plantätning.  
Används med Transair® PVC-slang.

# SÄKERHETSKOPPLING AV KOMPOSITMATERIAL

- ! För att säkert ansluta och koppla bort enheter och verktyg från Transair® snabbmonteringsfästen eller väggfäste. Mycket stort flöde med mycket små tryckförluster
- ! Låg vikt och robust utförande
- ! Bra grepp tack vare räfflor på kopplingshuset
- ! Snabb avluftning
- ! Kopplingshus med utvändiga gängor levereras med o-ring.

För applikationer med höga tryck rekommenderar vi snabbkopplingar av metall - se sid. (60/61).

ISO B 5,5 mm	KOPPLINGSKAPSEL, UTV. RÖRGÄNGA	KOPPLINGSKAPSEL, INV. RÖRGÄNGA	KOPPLINGSKAPSEL M. SLANGSOCKEL																								
SÄKERHET	 <table border="1"> <thead> <tr> <th>Transair®</th> <th>C</th> </tr> </thead> <tbody> <tr> <td>CP01 U1 02</td> <td>G1/4</td> </tr> <tr> <td>CP01 U1 03</td> <td>G3/8</td> </tr> <tr> <td>CP01 U1 04</td> <td>G1/2</td> </tr> </tbody> </table>	Transair®	C	CP01 U1 02	G1/4	CP01 U1 03	G3/8	CP01 U1 04	G1/2	 <table border="1"> <thead> <tr> <th>Transair®</th> <th>C</th> </tr> </thead> <tbody> <tr> <td>CP14 U1 02</td> <td>G1/4</td> </tr> <tr> <td>CP14 U1 03</td> <td>G3/8</td> </tr> <tr> <td>CP14 U1 04</td> <td>G1/2</td> </tr> </tbody> </table>	Transair®	C	CP14 U1 02	G1/4	CP14 U1 03	G3/8	CP14 U1 04	G1/2	 <table border="1"> <thead> <tr> <th>Transair®</th> <th>ØD</th> </tr> </thead> <tbody> <tr> <td>CP21 U1 06</td> <td>6</td> </tr> <tr> <td>CP21 U1 08</td> <td>8</td> </tr> <tr> <td>CP21 U1 10</td> <td>10</td> </tr> </tbody> </table>	Transair®	ØD	CP21 U1 06	6	CP21 U1 08	8	CP21 U1 10	10
	Transair®	C																									
CP01 U1 02	G1/4																										
CP01 U1 03	G3/8																										
CP01 U1 04	G1/2																										
Transair®	C																										
CP14 U1 02	G1/4																										
CP14 U1 03	G3/8																										
CP14 U1 04	G1/2																										
Transair®	ØD																										
CP21 U1 06	6																										
CP21 U1 08	8																										
CP21 U1 10	10																										
ISO B 8 mm	KOPPLINGSKAPSEL, UTV. RÖRGÄNGA	KOPPLINGSKAPSEL, INV. RÖRGÄNGA	KOPPLINGSKAPSEL M. SLANGSOCKEL																								
SÄKERHET	 <table border="1"> <thead> <tr> <th>Transair®</th> <th>C</th> </tr> </thead> <tbody> <tr> <td>CP01 U2 02</td> <td>G1/4</td> </tr> <tr> <td>CP01 U2 03</td> <td>G3/8</td> </tr> <tr> <td>CP01 U2 04</td> <td>G1/2</td> </tr> </tbody> </table>	Transair®	C	CP01 U2 02	G1/4	CP01 U2 03	G3/8	CP01 U2 04	G1/2	 <table border="1"> <thead> <tr> <th>Transair®</th> <th>C</th> </tr> </thead> <tbody> <tr> <td>CP14 U2 02</td> <td>G1/4</td> </tr> <tr> <td>CP14 U2 03</td> <td>G3/8</td> </tr> <tr> <td>CP14 U2 04</td> <td>G1/2</td> </tr> </tbody> </table>	Transair®	C	CP14 U2 02	G1/4	CP14 U2 03	G3/8	CP14 U2 04	G1/2	 <table border="1"> <thead> <tr> <th>Transair®</th> <th>ØD</th> </tr> </thead> <tbody> <tr> <td>CP21 U2 08</td> <td>8</td> </tr> <tr> <td>CP21 U2 10</td> <td>10</td> </tr> <tr> <td>CP21 U2 13</td> <td>13</td> </tr> </tbody> </table>	Transair®	ØD	CP21 U2 08	8	CP21 U2 10	10	CP21 U2 13	13
	Transair®	C																									
CP01 U2 02	G1/4																										
CP01 U2 03	G3/8																										
CP01 U2 04	G1/2																										
Transair®	C																										
CP14 U2 02	G1/4																										
CP14 U2 03	G3/8																										
CP14 U2 04	G1/2																										
Transair®	ØD																										
CP21 U2 08	8																										
CP21 U2 10	10																										
CP21 U2 13	13																										
EURO 7,2 mm	KOPPLINGSKAPSEL, UTV. RÖRGÄNGA	KOPPLINGSKAPSEL, INV. RÖRGÄNGA	KOPPLINGSKAPSEL M. SLANGSOCKEL																								
SÄKERHET	 <table border="1"> <thead> <tr> <th>Transair®</th> <th>C</th> </tr> </thead> <tbody> <tr> <td>CP01 E4 02</td> <td>G1/4</td> </tr> <tr> <td>CP01 E4 03</td> <td>G3/8</td> </tr> <tr> <td>CP01 E4 04</td> <td>G1/2</td> </tr> </tbody> </table>	Transair®	C	CP01 E4 02	G1/4	CP01 E4 03	G3/8	CP01 E4 04	G1/2	 <table border="1"> <thead> <tr> <th>Transair®</th> <th>C</th> </tr> </thead> <tbody> <tr> <td>CP14 E4 02</td> <td>G1/4</td> </tr> <tr> <td>CP14 E4 03</td> <td>G3/8</td> </tr> <tr> <td>CP14 E4 04</td> <td>G1/2</td> </tr> </tbody> </table>	Transair®	C	CP14 E4 02	G1/4	CP14 E4 03	G3/8	CP14 E4 04	G1/2	 <table border="1"> <thead> <tr> <th>Transair®</th> <th>ØD</th> </tr> </thead> <tbody> <tr> <td>CP21 E4 08</td> <td>8</td> </tr> <tr> <td>CP21 E4 10</td> <td>10</td> </tr> <tr> <td>CP21 E4 13</td> <td>13</td> </tr> </tbody> </table>	Transair®	ØD	CP21 E4 08	8	CP21 E4 10	10	CP21 E4 13	13
	Transair®	C																									
CP01 E4 02	G1/4																										
CP01 E4 03	G3/8																										
CP01 E4 04	G1/2																										
Transair®	C																										
CP14 E4 02	G1/4																										
CP14 E4 03	G3/8																										
CP14 E4 04	G1/2																										
Transair®	ØD																										
CP21 E4 08	8																										
CP21 E4 10	10																										
CP21 E4 13	13																										
ARO 5,5 mm	KOPPLINGSKAPSEL, UTV. RÖRGÄNGA	KOPPLINGSKAPSEL, INV. RÖRGÄNGA	KOPPLINGSKAPSEL M. SLANGSOCKEL																								
SÄKERHET	 <table border="1"> <thead> <tr> <th>Transair®</th> <th>C</th> </tr> </thead> <tbody> <tr> <td>CP01 A1 02</td> <td>G1/4</td> </tr> <tr> <td>CP01 A1 03</td> <td>G3/8</td> </tr> <tr> <td>CP01 A1 04</td> <td>G1/2</td> </tr> </tbody> </table>	Transair®	C	CP01 A1 02	G1/4	CP01 A1 03	G3/8	CP01 A1 04	G1/2	 <table border="1"> <thead> <tr> <th>Transair®</th> <th>C</th> </tr> </thead> <tbody> <tr> <td>CP14 A1 02</td> <td>G1/4</td> </tr> <tr> <td>CP14 A1 03</td> <td>G3/8</td> </tr> <tr> <td>CP14 A1 04</td> <td>G1/2</td> </tr> </tbody> </table>	Transair®	C	CP14 A1 02	G1/4	CP14 A1 03	G3/8	CP14 A1 04	G1/2	 <table border="1"> <thead> <tr> <th>Transair®</th> <th>ØD</th> </tr> </thead> <tbody> <tr> <td>CP21 A1 06</td> <td>6</td> </tr> <tr> <td>CP21 A1 08</td> <td>8</td> </tr> <tr> <td>CP21 A1 10</td> <td>10</td> </tr> </tbody> </table>	Transair®	ØD	CP21 A1 06	6	CP21 A1 08	8	CP21 A1 10	10
	Transair®	C																									
CP01 A1 02	G1/4																										
CP01 A1 03	G3/8																										
CP01 A1 04	G1/2																										
Transair®	C																										
CP14 A1 02	G1/4																										
CP14 A1 03	G3/8																										
CP14 A1 04	G1/2																										
Transair®	ØD																										
CP21 A1 06	6																										
CP21 A1 08	8																										
CP21 A1 10	10																										



SÄKERHET

ISO B 5,5 mm  
ISO 6150 B  
AFNOR NF 49-053  
US.MIL.C4109  
CEJN 310  
RECTUS 23-24

ISO B 8 mm  
ISO 6150 B  
AFNOR NF 49-053  
US.MIL.C4109  
CEJN 430  
RECTUS 30

EURO 7,2 mm  
CEJN 320  
RECTUS 25-26

ARO 5,5 mm  
ARO 210  
CEJN 300  
ORION 44510  
PARKER 50  
RECTUS 14-22

## FLÖDESDIAGRAM - TRYCKFÖRLUST

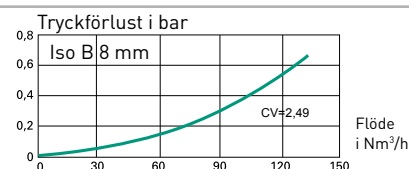
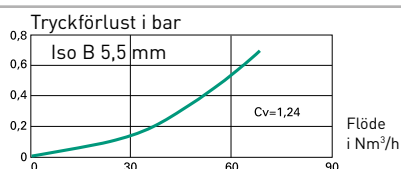

Transair® säkerhetskoppling av kompositmaterial : Urkoppling sker genom att ytterhylsan vrids fram och åter i sidled – en säkerhetsdetalj som visat sig vara den bästa för att undvika oavsiktlig urkoppling - 100% safety - ISO 4414

1. Vrid i pilens riktning: avluftning sker på nippelsidan.



2. Vrid tillbaka i pilens riktning: rekylfri urkoppling sker av hylsa och nippel.

**ISO B  
5,5 mm**



**INSTICKSNIPPEL,  
UTV. RÖRGÄNGA**

Transair®	C
CA87 U1 02	G1/4
CA87 U1 03	G3/8
CA87 U1 04	G1/2

**INSTICKSNIPPEL,  
INV. RÖRGÄNGA**



Transair®	C
CA86 U1 02	G1/4
CA86 U1 03	G3/8
CA86 U1 04	G1/2

**INSTICKSNIPPEL  
M. SLANGSOCKET**



Transair®	ØD
CA94 U1 06	6
CA94 U1 08	8
CA94 U1 10	10

**ISO B  
8 mm**



**INSTICKSNIPPEL,  
UTV. RÖRGÄNGA**

Transair®	C
CA87 U2 02	G1/4
CA87 U2 03	G3/8
CA87 U2 04	G1/2

**INSTICKSNIPPEL,  
INV. RÖRGÄNGA**



Transair®	C
CA86 U2 02	G1/4
CA86 U2 03	G3/8
CA86 U2 04	G1/2

**INSTICKSNIPPEL  
M. SLANGSOCKET**



Transair®	ØD
CA94 U2 08	8
CA94 U2 10	10
CA94 U2 13	13

**EURO  
7,2 mm**



**INSTICKSNIPPEL,  
UTV. RÖRGÄNGA**

Transair®	C
CA87 E4 02	G1/4
CA87 E4 03	G3/8
CA87 E4 04	G1/2

**INSTICKSNIPPEL,  
INV. RÖRGÄNGA**



Transair®	C
CA86 E4 02	G1/4
CA86 E4 03	G3/8
CA86 E4 04	G1/2

**INSTICKSNIPPEL  
M. SLANGSOCKET**



Transair®	ØD
CA94 E4 08	8
CA94 E4 10	10
CA94 E4 13	13

**ARO  
5,5 mm**



**INSTICKSNIPPEL,  
UTV. RÖRGÄNGA**

Transair®	C
CA87 A1 02	G1/4
CA87 A1 03	G3/8
CA87 A1 04	G1/2

**INSTICKSNIPPEL,  
INV. RÖRGÄNGA**



Transair®	C
CA86 A1 02	G1/4
CA86 A1 03	G3/8
CA86 A1 04	G1/2

**INSTICKSNIPPEL  
M. SLANGSOCKET**



Transair®	ØD
CA94 A1 06	6
CA94 A1 08	8
CA94 A1 10	10

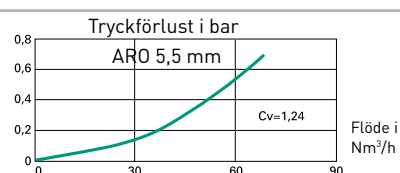
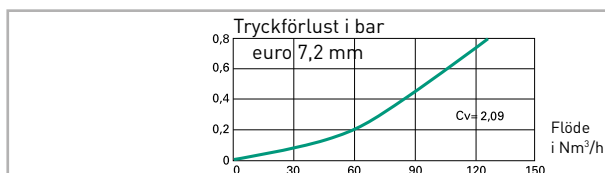

# ISÄKERHETSKOPPLING AV METALL

! Säkerhet: urkoppling i två steg

! Lämpliga medier:

- typ ISO B 6 och 8mm:  
tryckluft, vakuum, argon, kväve
- typ ISO C 6, 8 och 11mm:  
tryckluft, vakuum, argon, kväve

! Max. arbetstryck:

- typ ISO B 6 och 8 mm: 16 bar
- typ ISO C 6, 8 och 11 mm: 12, 10 och 8 bar

**ISO B  
6  
8  
mm**

**KOPPLINGSHUS, UTV. KR-GÅNGA**

Transair®	C	DN
9D05 09 13P4	R1/4	5,5
9D05 09 17P4	R3/8	5,5
9D05 09 21P4	R1/2	5,5
9D05 10 13P4	R1/4	8
9D05 10 17P4	R3/8	8
9D05 10 21P4	R1/2	8

**SÄKERHET**



**KOPPLINGSHUS, INV. KR-GÅNGA**

Transair®	C	DN
9D14 09 13P4	G1/4	5,5
9D14 09 17P4	G3/8	5,5
9D14 09 21P4	G1/2	5,5
9D14 10 13P4	G1/4	8
9D14 10 17P4	G3/8	8
9D14 10 21P4	G1/2	8



**KOPPLINGSHUS, M. SLANGSOCKEL**

Transair®	C	DN
9D21 09 06P4	6	5,5
9D21 09 08P4	8	5,5
9D21 09 10P4	10	5,5
9D21 10 08P4	8	8
9D21 10 10P4	10	8



**ISO C  
6  
8  
11  
mm**

**KOPPLINGSHUS, UTV. RÖRGÅNGA**

Transair®	C	DN
9D01 01 13P483	G1/4	5,5
9D01 01 17P483	G3/8	5,5
9D01 01 21P483	G1/2	5,5
9D01 02 13P483	G1/4	8
9D01 02 17P483	G3/8	8
9D01 02 21P483	G1/2	8

**SÄKERHET**



**KOPPLINGSHUS, INV. KR-GÅNGA**

Transair®	C	DN
9D14 01 13P483	G1/4	5,5
9D14 01 17P483	G3/8	5,5
9D14 01 21P483	G1/2	5,5
9D14 02 13P483	G1/4	8
9D14 02 17P483	G3/8	8
9D14 02 21P483	G1/2	8
9D14 03 17P483	G3/8	11
9D14 03 21P483	G1/2	11



**KOPPLINGSHUS, M. SLANGSOCKEL**

Transair®	C	DN
9D21 01 06P483	6	5,5
9D21 01 08P483	8	5,5
9D21 01 09P483	9	5,5
9D21 01 13P483	13	5,5
9D21 02 10P483	10	8
9D21 02 13P483	13	8
9D21 03 13P483	13	11
9D21 03 16P483	16	11

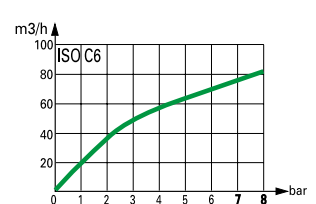
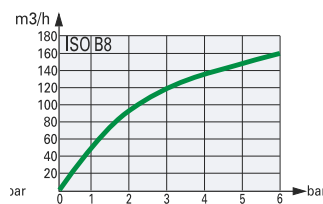
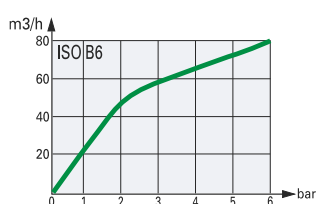
▮ Vakuüm:

- typ ISO B 6 och 8 mm:  
99% (10 mbar i absolut tryck)
- typ ISO C 6, 8 och 11 mm:  
99% (10 mbar i absolut tryck)

▮ Arbetstemperatur:

- typ ISO B 6 och 8 mm säkerhetskoppling:  
från -20°C till +90°C
- typ ISO C 6, 8 och 11 mm säkerhetskoppling:  
från -20°C till +60°C

**ISO B  
5,5 mm**



**INSTICKSNIPPEL,  
UTV. RÖRGÄNGA**

Transair®	C
CA87 U1 02	G1/4
CA87 U1 03	G3/8
CA87 U1 04	G1/2



**INSTICKSNIPPEL,  
INV. RÖRGÄNGA**

Transair®	C
CA86 U1 02	G1/4
CA86 U1 03	G3/8
CA86 U1 04	G1/2



**INSTICKSNIPPEL  
M. SLANGSOCKEL**

Transair®	ØD
CA94 U1 06	6
CA94 U1 08	8
CA94 U1 10	10

**ISO B  
8 mm**



**INSTICKSNIPPEL,  
UTV. RÖRGÄNGA**

Transair®	C
CA87 U2 02	G1/4
CA87 U2 03	G3/8
CA87 U2 04	G1/2



**INSTICKSNIPPEL,  
INV. RÖRGÄNGA**

Transair®	C
CA86 U2 02	G1/4
CA86 U2 03	G3/8
CA86 U2 04	G1/2



**INSTICKSNIPPEL  
M. SLANGSOCKEL**

Transair®	ØD
CA94 U2 08	8
CA94 U2 10	10
CA94 U2 13	13

**ISO C  
6  
8  
11  
mm**



**INSTICKSNIPPEL,  
UTV. RÖRGÄNGA**

Transair®	C	DN
9A87 01 10X099	G1/8	5,5
9A87 01 13X099	G1/4	5,5
9A87 01 17X099	G3/8	5,5
9A87 02 13X099	G1/4	8
9A87 02 17X099	G3/8	8
9A87 02 21X099	G1/2	8
9A87 03 17X099	G3/8	11
9A87 03 21X099	G1/2	11



**INSTICKSNIPPEL,  
INV. RÖRGÄNGA**

Transair®	C	DN
9A86 01 10X099	G1/8	5,5
9A86 01 13X099	G1/4	5,5
9A86 01 70X099	M14 x1,25	5,5
9A86 02 13X099	G1/4	8
9A86 02 17X099	G3/8	8
9A86 02 21X099	G1/2	8
9A86 03 17X099	G3/8	11
9A86 03 21X099	G1/2	11



**INSTICKSNIPPEL M. SLANGSOCKEL**

Transair®	ØD	DN
9A94 01 06X099	6	5,5
9A94 01 08X099	8	5,5
9A94 01 10X099	10	5,5
9A94 01 13X099	13	5,5
9A94 02 06X099	6	8
9A94 02 08X099	8	8
9A94 02 10X099	10	8
9A94 02 13X099	13	8
9A94 03 08X099	8	11
9A94 03 13X099	13	11
9A94 03 16X099	16	11

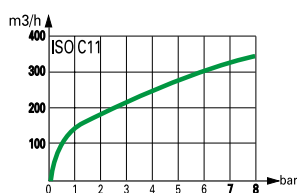
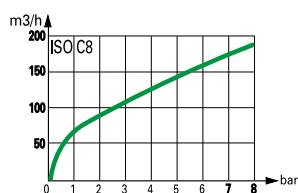

# KOPPLINGSTILLBEHÖR

- I Nickelpläterad mässing
- I BSP parallell och konisk

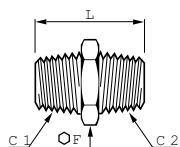

## NIPPEL M.UTV. KR-GÄNGOR, LIKSIDIG EL. OLIKSIDIG

Transair®	C1	C2	F	L	Kg
EF00 00 02	R1/4	R1/4	14	27	0,018
EF00 02 03	R1/4	R3/8	17	27,5	0,026
EF00 02 04	R1/4	R1/2	22	30,5	0,046
EF00 03 04	R3/8	R1/2	22	31	0,046
EF00 00 04	R1/2	R1/2	22	33,5	0,045
EF00 04 06	R1/2	R3/4	27	37,5	0,084
EF00 00 06	R3/4	R3/4	27	40	0,090
EF00 06 08	R3/4	R1"	34	43	0,143
EF00 00 08	R1"	R1"	34	45,5	0,153

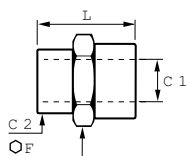

## NIPPEL M.INV. RÖRGÄNGOR, LIKSIDIG EL. OLIKSIDIG

Transair®	C1	C2	F	L	Kg
EF02 00 02	G1/4	G1/4	17	22	0,020
EF02 02 03	G1/4	G3/8	22	23	0,031
EF02 00 03	G3/8	G3/8	22	24	0,034
EF02 02 04	G1/4	G1/2	27	27	0,032
EF02 03 04	G3/8	G1/2	27	27,5	0,036
EF02 00 04	G1/2	G1/2	27	30	0,050
EF02 04 06	G1/2	G3/4	30	30	0,077
EF02 00 06	G3/4	G3/4	30	32	0,079



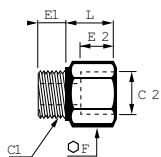

**FÖRSTORING M.UTV. KR- TILL INV. RÖRGÄNGA**

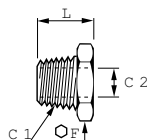
Transair®	C1	C2	E1	E2	F	L	Kg
EF06 02 03	R1/4	G3/8	8	11,5	22	14,5	0,031
EF06 02 04	R1/4	G1/2	8	15	27	18	0,036
EF06 03 04	R3/8	G1/2	9	15	27	18	0,053
EF06 04 06	R1/2	G3/4	11,5	10,5	29	24	0,043
EF06 04 08	R1/2	G1"	11,5	12	36	26,5	0,069
EF06 06 08	R3/4	G1"	13	12,5	36	28	0,074
EF06 08 10	R1"	G1"1/4	15	14	45	32	0,120

**REDUCERING M.UTV. KR- TILL INV. RÖRGÄNGA**

Transair®	C1	C2	F	L	Kg
EF04 01 02	R1/4	G1/8	14	16	0,010
EF04 02 03	R3/8	G1/4	17	16,5	0,014
EF04 02 04	R1/2	G1/4	22	19,5	0,036
EF04 03 04	R1/2	G3/8	22	19,5	0,027
EF04 04 06	R3/4	G1/2	27	23,5	0,050

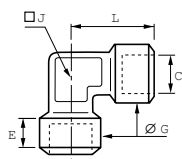
# I KOPPLINGSTILLBEHÖR



## VINKELKOPPLING M.INV. RÖRGÄNGOR

Transair®	C	E	G	J	L	Kg
EF12 00 04	G1/2	14	26	21	33,5	0,105

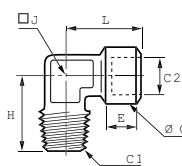

## VINKELKOPPLING M.INV.RÖRGÄNGA, UTV.KR-GÄNGA

Transair®	C1	C2	E	G	H	J	L	Kg
EF13 00 02	R1/4	G1/4	11	17	23,5	13	25,5	0,034
EF13 00 04	R1/2	G1/2	14	26	31	21	33,5	0,089

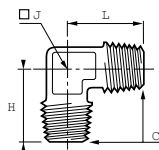

## VINKELKOPPLING M.UTV. KR-GÄNGOR

Transair®	C	H	J	L	Kg
EF14 00 04	R1/2	31	21	31	0,070

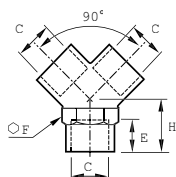

## Y-KOPPLING M.INV. RÖRGÄNGOR

Transair®	C	E	F	H	Kg
EF10 00 04	G1/2	14	25	19	0,089

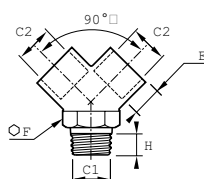

## Y-KOPPLING M.INV. RÖRGÄNGA, UTV. KR-GÄNGA

Transair®	C1	C2	E	F	H	Kg
EF11 00 04	R1/2	G1/2	14	25	19	0,101

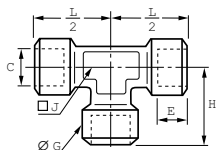
**T-KOPPLING M.INV. RÖRGÄNGOR**

Transair®	C	E	G	H	J	L/2	Kg
EF15 00 04	G1/2	14	26	33,5	21	33,5	0,144

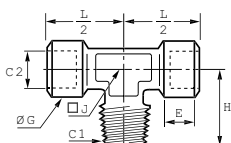
**T-KOPPLING M.INV. RÖRGÄNGA, UTV.KR-GÄNGA, OLIKSIDIG**

Transair®	C1	C2	E	G	H	J	L/2	Kg
EF16 00 04	R1/2	G1/2	14	26	31	21	33,5	0,129

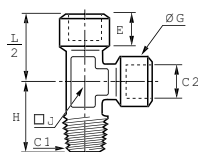

**L-KOPPLING M.INV. RÖRGÄNGA, UTV.KR-GÄNGA, OLIKSIDIG**

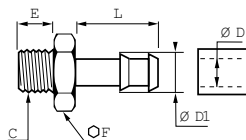
Transair®	C1	C2	E	G	H	J	L/2	Kg
EF17 00 02	R1/4	G1/4	11	17	23,5	13	25,5	0,051
EF17 00 04	R1/2	G1/2	14	26	31	21	33,5	0,127

**SLANGNIPPEL FÖR PVC-SLANG, M UTV.RÖRGÄNGA**

Transair®	ØD	ØDI	C	E	F	L	Kg
EF26 06 01	6	7	G1/8	6	12	20	0,009
EF26 06 02	6	7	G1/4	8	17	21	0,013
EF26 08 02	8	9	G1/4	8	17	21	0,014
EF26 08 03	8	9	G3/8	9	19	21	0,023
EF26 10 02	10	12	G1/4	8	14	20	0,016
EF26 10 03	10	12	G3/8	9	19	20	0,024
EF26 10 04	10	12	G1/2	10	22	20	0,032
EF26 13 02	13	15	G1/4	8	17	21	0,029
EF26 13 03	13	15	G3/8	9	19	22	0,027
EF26 13 04	13	15	G1/2	10	24	25	0,041
EF26 16 03	16	18	G3/8	9	19	21	0,037
EF26 16 04	16	18	G1/2	10	24	25	0,043
EF26 20 06	20	20	G3/4	13	22	37	0,087
EF26 25 08	25	25	G1"	15	28	37	0,130
EF26 32 10	32	32	G1"1/4	17	37	46	0,211
EF26 40 12	40	40	G1"1/2	17	43	46	0,262

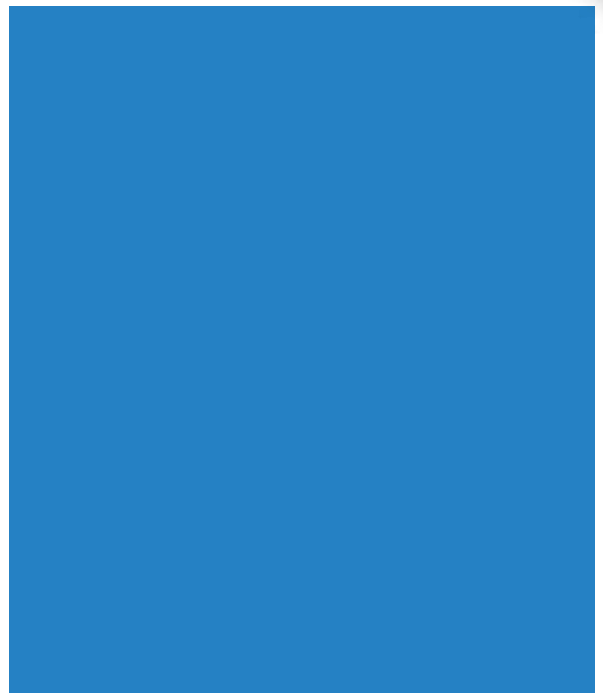
Levereras med fast plantätning. Används med Transair® PVC-slang (sidan 57 i denna katalog).



# TRANSAIR®:S ALUMINIUM- SORTIMENT

## INSTALLATIONSHANDLEDNING

<b>Installationshandledning</b>	<b>68 till 69</b>
Installationshandledning	68
Goda råd för optimalt utnyttjande av ledningsnätet	69
<b>Aluminiumrör</b>	<b>70 till 75</b>
Allmänt	70
Aluminiumrör	72
<b>Skarvanslutningar och kopplingar</b>	<b>76 till 87</b>
Allmänt	76
Montering/demontering	78
Praktiska exempel	81
Gör så här/Gör inte så här	86
<b>Snabbuttag</b>	<b>88 till 92</b>
Allmänt	88
Montering av en svanhals	89
Praktiska exempel	92
<b>Mjuka slangar</b>	<b>93 till 97</b>
Allmänt	93
Montering	94
Gör så här/Gör inte så här	97
<b>Fäst- och stödanordningar</b>	<b>98 till 103</b>
Transair® fästänordningar	98
Fäst- och stödanordningar för Transair® tryckluftssystem	102
<b>Praktiska råd</b>	<b>104 till 111</b>
<b>Z-dimensioner</b>	<b>104</b>
<b>Utvidgning/sammandragning</b>	<b>107</b>
<b>Böjning av Transair® aluminiumrör</b>	<b>110</b>
<b>Testa ett system</b>	<b>111</b>



# INSTALLATIONSHANDLEDNING

## Installationshandledning

### I Användningsområden

Förbered installationen av ditt Transair-luftdistribueringsystem genom att planera installation av adekvat luftfiltrering och torkning. En flexibel Transair®-slang kan installeras i början av systemet för att undvika vibrationer och underlätta underhållet.

Vid underhåll eller modifiering av ett Transair®-system ska relevant sektion ventileras innan driften återupptas.

Montörer ska endast använda komponenter och tillbehör från Transair®, det gäller i synnerhet klämmor och fästklämmor. De tekniska egenskaperna hos Transair®:s komponenter, i enlighet med beskrivningen i Transair®:s katalog, måste följas.

### I Driftsättning av installationen

När Transair®-installationen är klar, skall installatören före överlämnandet utföra alla de tester, kontroller och undersökningar som avtalats. Dessa skall ske dels enligt instruktioner i denna handledning och dels enligt gällande allmänna regler för installation av tryckluft. Anvisningarna för den slutliga driftsättningen finns på sidan 111 i denna katalog.

### I Transair®-rör

Vid risk för slag och stötar mot Transair®-ledningen skall erforderligt skydd installeras – det är särskilt viktigt i närheten av verktyg, maskiner eller annan rörlig utrustning. Rör, rörhållare, väggfästen och övriga fästordningar får ej installeras så att de kommer i rörelse med ofrivillig demontering som följd. Transair®-rören får ej blåstras eller svetsas.

Flexibla Transair®-slangar ska användas i enlighet med rekommendationerna i installationsanvisningarna i denna katalog (sidorna 93 till 97).

OBS! Information om hur man böjer ett Transair®-aluminiumrör finns på sidan 110 i denna katalog.

### I Sammandragning/utvidgning

Rätt kompenserad innebär sammandragning/utvidgning ingen förändring av Transair®-installationens prestanda. Sammandragning och utvidgning i Transair®-systemet skall beräknas enligt föreskrifterna i denna handledning.

### I Montering av komponenter

Tillsammans med Transair®-komponenterna levereras även monteringsanvisningar som noggrant skall följas. De metoder och rekommendationer som anges där skall respekteras.

### I Transair® installationer - förbjudna situationer

- I Ingjutning i material som betong, plast, glasfiberskum etc.
- I Uppfästning på Transair®-rör av föremål som inte ingår i installationen.
- I Användning av Transair®-systemet som stöd för elektrisk eller annan utrustning.
- I Utnyttjande av kemiska produkter som ej kan användas med materialen i Transair®-systemet. Kontakta oss för mer information.
- I Användning av komponenter som inte har godkänts av Transair®.

## Goda råd för optimalt utnyttjande av ledningsnätet

I Vid installation av Transair®-systemet skall arbetet utföras enligt god installations-sed.

- I Böjning och förbipassering resulterar ofta i tryckförluster. För att undvika detta, använd de speciella komponenter som finns för sådana ändamål.
- I Undvik i möjligaste mån ledningsdragning i tvära vinklar, som också är en källa till tryckförluster.

I Se till att tryckluften är av god och jämn kvalitet – vi rekommenderar ett filter direkt vid kompressorns utlopp.

- I Ledningens längd påverkar maskinernas prestanda.
- I Välj den dimension som ger önskat flöde och minsta tryckfall.

I Bygg inte in ledningarna utan montera dem fritt så att de är lätt åtkomliga vid underhållsarbeten.

I Montera nedtagen så nära arbetsplatsen som möjligt.

# TRANSAIR® ALUMINIUMRÖR

## Allmänt

### PRESENTATION



Ø16,5  
AVGRADAT  
OCH AVFASAT RÖR



Ø25  
AVGRADAT  
OCH AVFASAT RÖR

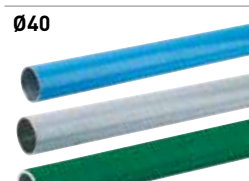

Ø40  
AVGRADAT  
OCH AVFASAT RÖR



Ø50  
RÖR SOM ÄR FÖRBORRAT I  
VAR ÄNDE MED TVÅ  
Ø22 MM HÅL, AVGRADAT  
OCH AVFASAT



Ø63  
RÖR SOM ÄR FÖRBORRAT I VAR  
ÄNDE MED TVÅ Ø22 MM HÅL,  
AVGRADAT OCH AVFASAT



Ø76  
RÖR MED KRAGE I VAR ÄNDE,  
AVGRADAT OCH AVFASAT



Ø100  
RÖR MED KRAGE I VAR ÄNDE,  
AVGRADAT OCH AVFASAT

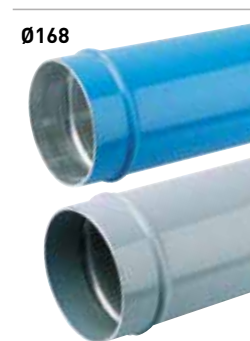

Ø168  
RÖR MED KRAGE I VAR ÄNDE,  
AVGRADAT OCH AVFASAT

Transair® aluminiumrör levereras färdiga att användas. Rören levereras i fasta längder färdiga för användning – ingen kapning, gradning eller avfasning behöver göras.

På grund av hårdheten i Transair® aluminiumrör, reduceras risken för sammandragning/utvidgning. Transair®-ledningen behåller sin form – och därmed även sin funktionsduglighet – över tiden, och risken för tryckfall på grund av friktion minskas. Transair® aluminiumrör är kalibrerade och passar perfekt till de olika Transair®-komponenterna.

Varje komponent är säkrad och tätningen optimal. Användning av Transair® aluminiumrör begränsar invändiga rostskador i ledningsnätet (en invändig beläggning förhindrar uppkomst av aluminiumoxid).

Transair® aluminiumrör är lackerat (QUALICOAT-certifierat) och skyddas därigenom från utvändig påverkan.

Färgen hjälper till att identifiera rörledningen och ger ett rent och snyggt intryck.

Följande standardfärger finns:

- blått (RAL 5012/BS1710)
- grått (RAL 7001)
- grön (RAL 6029)

(Kontakta oss för uppgift om andra färger.)

Transair® aluminiumrör finns i 8 diameter och 2 längder: 3 meter och 6 meter (4,5 meter för Ø16,5 - kontakta oss för andra längder).

### APPLIKATIONER

Transair®-dimensionerna med Ø16,5 – Ø25 – Ø40 – Ø50 – Ø63 – Ø76 – Ø100 – Ø168 mm aluminiumrör har valts speciellt för att kunna fungera som stam- resp. sekundärledningar med tryckluft, vakuüm och neutrala gaser (t ex argon och kväve. Kontakta oss för uppgift om andra medier).



**MÄRKNING**

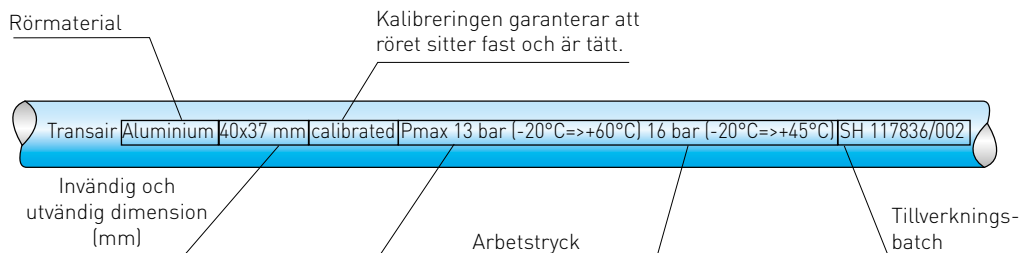

**IDENTIFIERING**

Mediet i ledningen kan genast identifieras via rörens färg. Exempel:

Blå rör → Tryckluft  
 Grå rör → Vakuum  
 Grönt rör → Kväve

Rören kan också märkas med självhäftande dekaler.

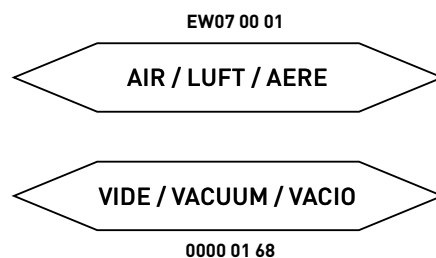

**MÄRKNING PÅ RÖRET FÖR ANSLUTNINGSNIVÅ**

**ENDAST PÅ ALUMINIUMRÖR Ø16,5 - Ø25 - Ø40**



Märkning på röret för anslutningsnivå

**STRECKAD MITTLINJE FÖR KORREKT BORRNING**

**ENDAST PÅ ALUMINIUMRÖR Ø16,5 - Ø25 - Ø40 - Ø50 - Ø63**

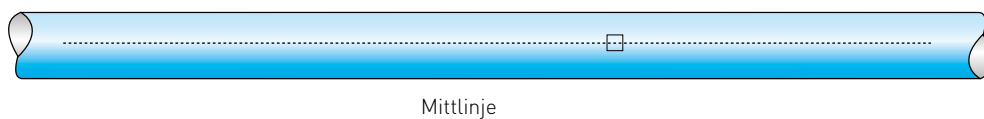

Mittlinjen används för att rikta in Transair®-uttaget rätt. Det finns två mittlinjer på varje rör, så att två uttag kan sitta mitt emot varandra.

# TRANSAIR® ALUMINIUMRÖR

## Aluminiumrörsektion

Ø16,5  
Ø25 - Ø40

### VERKTYG



RÖRKAP  
FÖR ALUMINIUMRÖR  
ART. 6698 03 01



AVFASARE  
FÖR ALUMINIUMRÖR  
ART. 6698 04 01



AVGRADARE  
FÖR ALUMINIUMRÖR  
ART. 6698 04 02



MARKERINGSVERKTYG  
FÖR ALUMINIUMRÖR  
ART. 6698 04 03

### BRUKSANVISNING

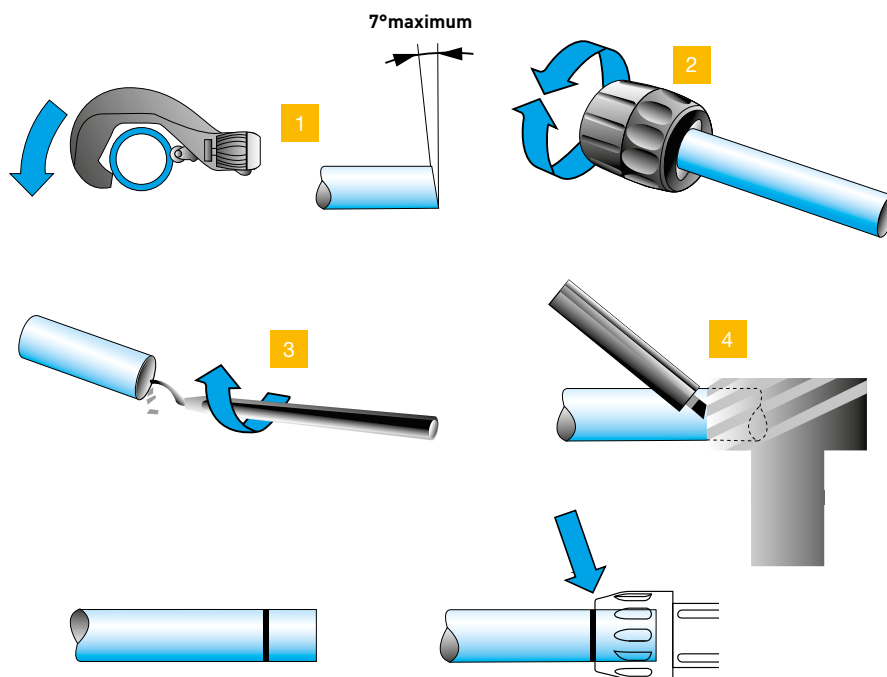

1 - Kapa röret:

- sätt in röret i rörkapen
- lägg an kniven mot röret
- vrid rörkapen runt röret samtidigt som trycket ökas varsamt med ratten.

2 - Fasa av rörets kanter noggrant.

- 3 - Grada av rörändarna.
- 4 - Markeringsverktyget används för att visa hur långt in i anslutningen röret ska sitta.

Rör i dimensionerna Ø16,5 - Ø25 - Ø40 ska sitta 25 mm - 27 mm - 45 mm in i anslutningen, med undantag för slutstycket - art. 6625 - där avståndet ska vara 39 mm - 42 mm - 64 mm.

Ø50 - Ø63

VERKTYG



RÖRKAP  
FÖR ALUMINIUMRÖR  
ART. 6698 03 01

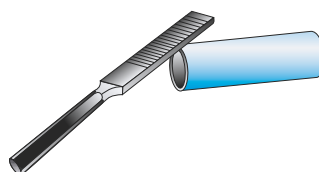

FIL



AVGRADARE  
FÖR ALUMINIUMRÖR  
ART. 6698 04 02



PRESSBACK  
FÖR ALUMINIUMRÖR  
ART. 6698 01 03



BORRHUVUD  
FÖR ALUMINIUMRÖR  
ART. 6698 02 01

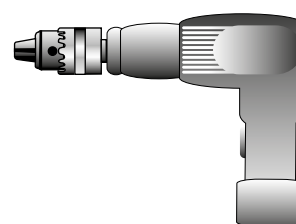

BORRMASKIN

BRUKSANVISNING

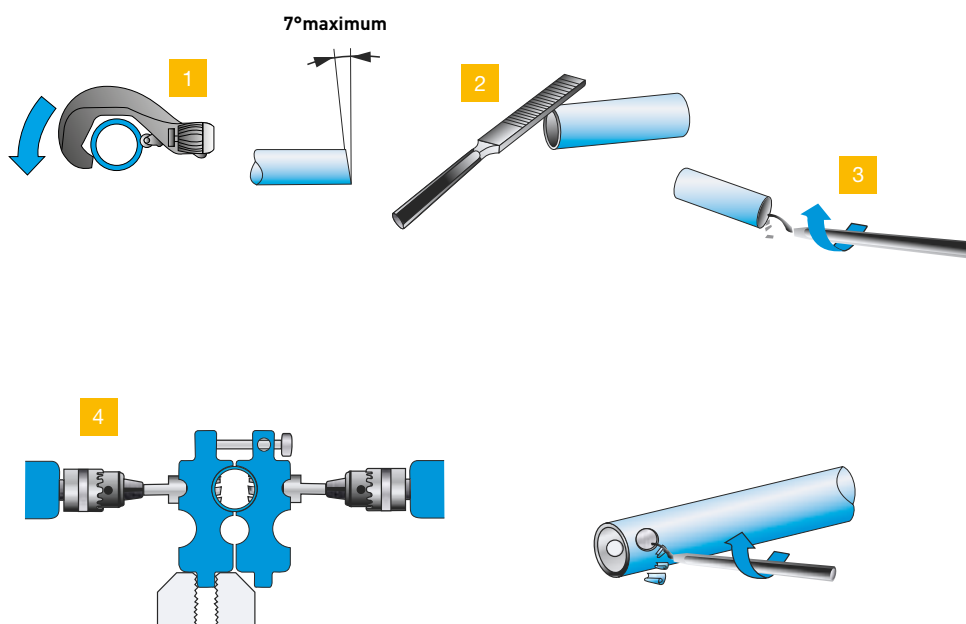

- 1 - Kapa röret:
- sätt in röret i rörkapen
  - lägg an kniven mot röret
  - vrid rörkapen runt röret samtidigt som trycket ökas varsamt med ratten.
- 2 - Fasa av rörets kanter noggrant.
- 3 - Grada av rörändarna.

- 4 - Borra de två hålen för SnapRing med borrstängan (6698 01 03) och borrverktyget Ø22 mm (6698 02 01). Ta bort röret och grada hålen. Se till att grader och spånor rensas bort ur röret.

# TRANSAIR® ALUMINIUMRÖR

## Aluminiumrör

Ø76 - Ø100 - Ø168

### VERKTYG



RÖRKAP  
FÖR ALUMINIUMRÖR  
ART. 6698 03 01 (Ø76)  
ART. EW08 00 03  
(Ø100 och Ø168)

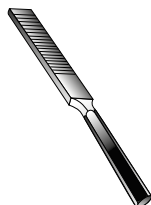

FIL



PRESSVERKTYG,  
BATTERIDRIVET,  
ART. EW01 00 01 (220V)  
ELLER  
EW01 00 03 (110V)



PRESSBACK TILL  
PRESSVERKTYG  
ART. EW02 L1 00 (Ø76)  
EW02 L3 00 (Ø100)  
EW02 L8 00 (Ø168)

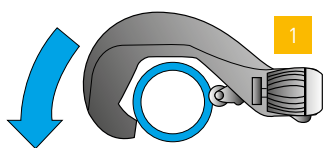

- 1 - Kapa röret:
- sätt in röret i rörkapen
  - lägg an kniven mot röret
  - vrid rörkapen runt röret under varsam åtdragning av skruven.

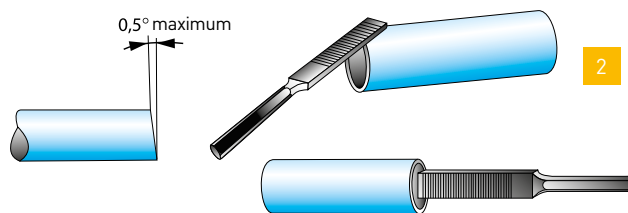

- 2 - Fila noggrant till de inre och yttre kanterna på röret.

- 3 Formpressning av ett kapat Ø76, Ø100 eller Ø168 aluminiumrör



Öppna pressverktygets låspinne på framsidan genom att trycka på \*knappen.



Sätt in pressbacken i verktyget.



Lås fast pressbacken genom att sätta i låspinnen.

### BRUKSANVISNING

4

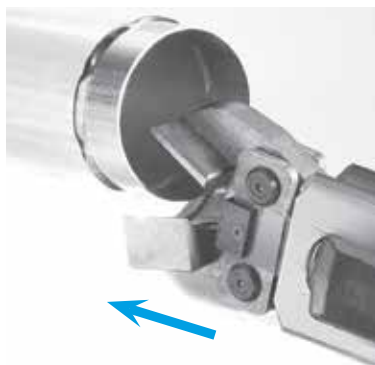

Öppna pressbacken. Sätt in aluminiumröret i pressbacken så långt det går.

V

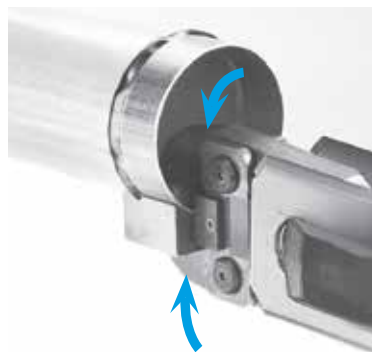

Stäng pressbacken. Tryck in startknappen på pressverktyget och håll den intryckt tills ett klickande ljud hörs.

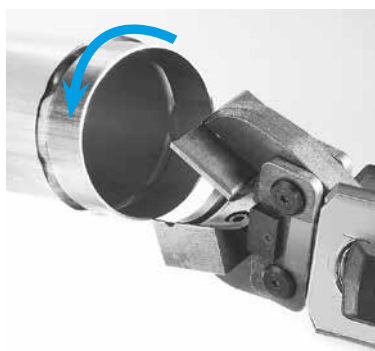

Öppna pressbacken igen och flytta röret genom att vrida det i sidled. Vrid röret något.

V



Upprepa detta tills rätt antal formpressningar för respektive dimension uppnåtts.

BRUKSANVISNING

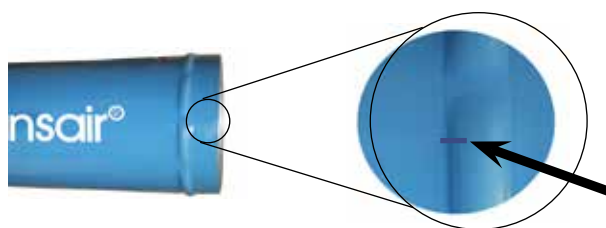

	Ø76	Ø100	Ø168
Minsta antal formpressningar efter kapning	6	7	10

**OBS! FORMPRESSNINGARNA FÅR EJ ÖVERLAPPAS!**

# TRANSAIR® SKARVANSLUTNINGAR

## Allmänt

### SKARVANSLUTNING MED GRIPRING

Ø16,5  
Ø25  
Ø40

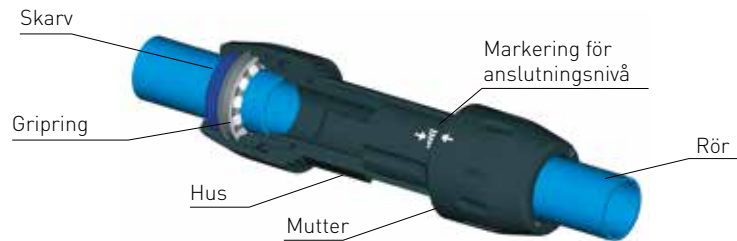

Skarvanslutningarna i dimensionerna Ø16,5 – Ø25 – Ø40 ansluts direkt till Transair® aluminiumrör – tryck in röret i anslutningen fram till markeringen.

Anslutningens tätning aktiveras, och monteringen är klar.

### SNAPRING SNABBKOPPLING

Ø50  
Ø63



Ø50 och Ø63-anlutningarna är snabbt fastsatta i Transair® aluminiumrör med hjälp av SnapRing vilket gör anslutningen helt integrerad med röret.

Efter manuell monterning dras muttrarna åt med montagenycklarna.

### FORMPRESSNINGARNA & KLÄMMA SNABBKOPPLING

Ø76  
Ø100  
Ø168

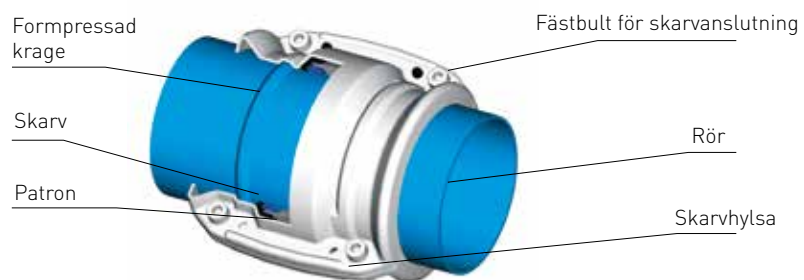

Skarvanslutningen i dim. Ø76 och Ø100 tätar genast mot Transair® aluminiumrör. Sätt det förborrade röret mot Transair®-patronen, som fungerar som en tätning.

Stäng skarvhylsan för att låsa monteringen och dra åt de fyra skruvarna.

Flera sorters märkningar finns på hus och muttrar i dimensionerna  $\varnothing 16,5$  -  $\varnothing 25$  -  $\varnothing 40$ . De visas som pilar – ifyllda eller som silhuett – och markerar åtdragningsmomentet. Vid tillverkning av Transair® skarvanslutningar ställs muttrarna in på ett förutbestämt åtdragningsmoment.

Detta åtdragningsmoment garanterar anslutningens tätning och säkerhet.

FÄRDIGINSTÄLLDA  
MARKERINGAR FÖR  
 $\varnothing 16,5$   
 $\varnothing 25$   
 $\varnothing 40$   
SKARVANSLUTNINGAR

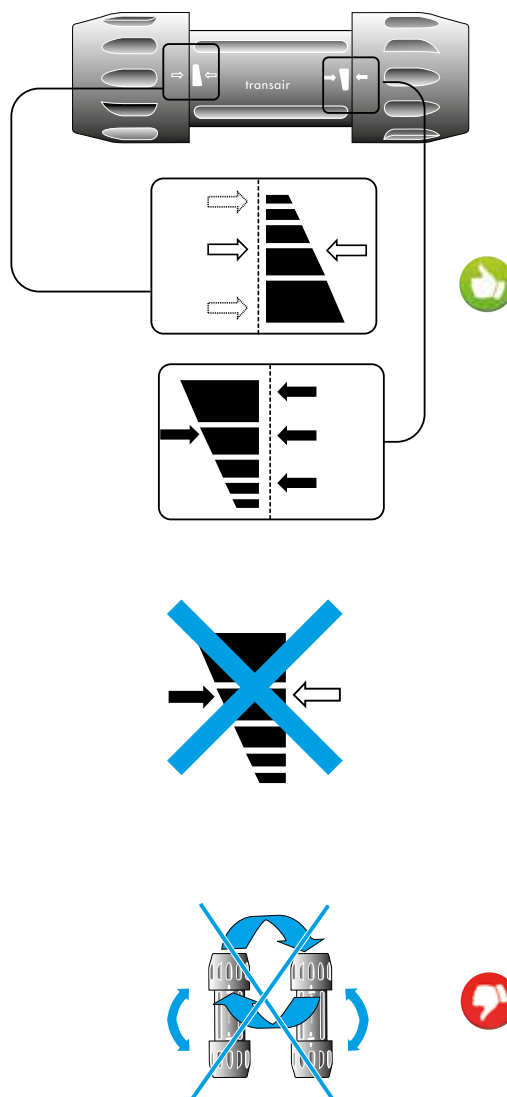

Montering sker utan att muttrarna behöver lossas i dimensionerna  $\varnothing 16,5$  -  $\varnothing 25$  -  $\varnothing 40$ .

**Byt inte ut muttrarna.**

**Använd inte en mutter på någon annan koppling.**

# TRANSAIR® SKARVANSLUTNINGAR

## Montering/demontering

### MONTERING

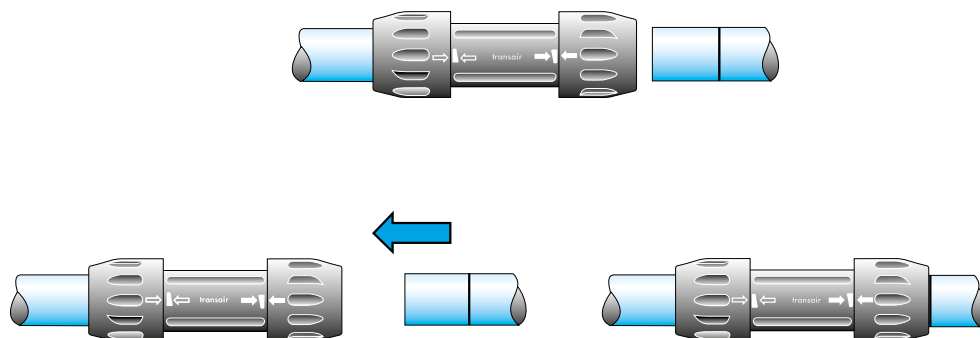

Ø16,5

Ø25

Ø40

### DEMONTERING

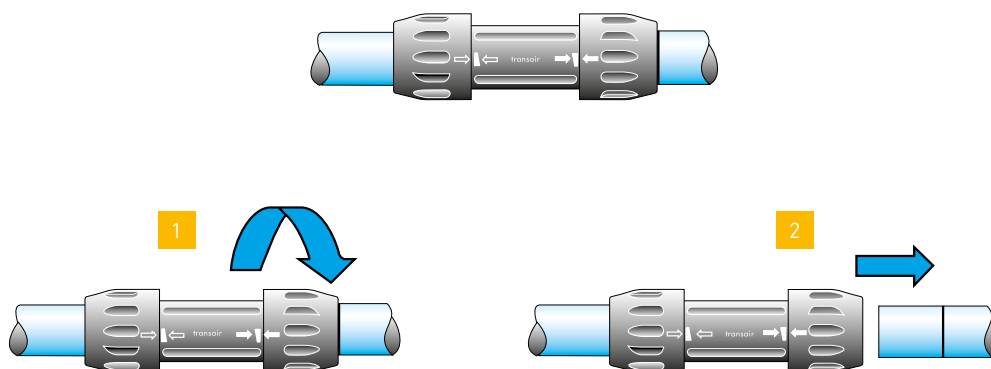

Röret trycks in i anslutningen in till nivåmarkeringen.  
Vid demontering skruvas muttern ca ett varv motsols, varvid röret lossnar och kan dras ut.

Utbyte av ett rör utan ändring av övriga ledningar – se sid. 84 i denna handledning.

**Observera –  
angående slutstycke  
(art. 6625)**

Längden på insticket ska vara större på slutstycket än på övriga Transair® anslutningar. Nivåmarkeringen överförs till röret med märkpena och märktejp enligt följande mått:

- Ø16,5: 39 mm
- Ø25: 42 mm
- Ø40: 64 mm



## MONTERING

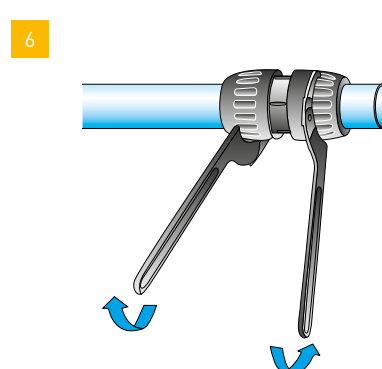
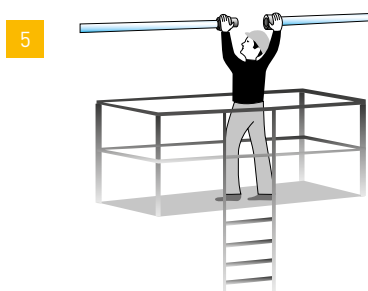
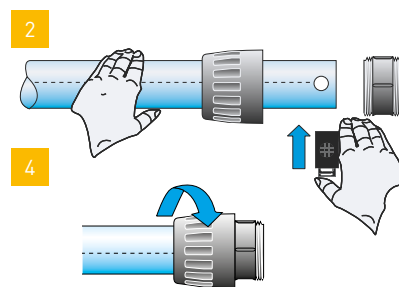
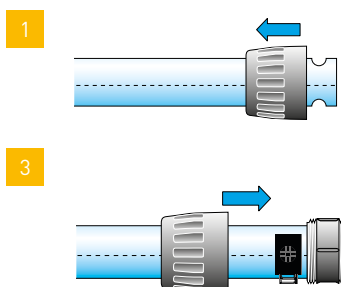

Ø50  
Ø63

## DEMONTERING

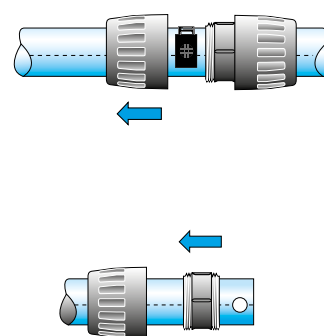
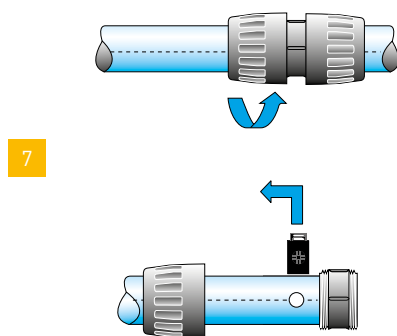

- 1 - Skruva av anslutningens muttrar och trä dem över röret.
- 2 - Placera SnapRing i lämpliga höljen (2 hål i rörets ände). Placera SnapRing manuellt **med en hand**.
- 3 - Trä på muttern och därefter huset på röret och dra dem emot klämygeln från var sitt håll.
- 4 - Dra åt muttrarna.
- 5 - Sätt ihop de två rören.
- 6 - Avsluta med att dra ett halvt varv med montagenycklar art. 6698 05 03.
- 7 - Demontering sker på samma sätt fast baklänges.

Utbyte av ett rör utan ändring av övriga ledningar – se sid. 84 i denna handledning.

# TRANSAIR® SKARVANSLUTNINGAR

## Montering/demontering

### MONTERING

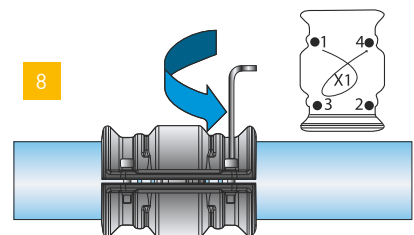
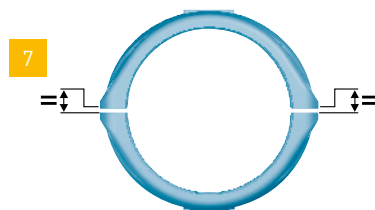
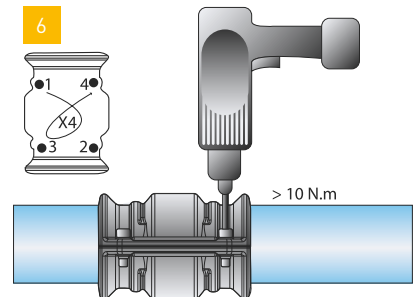
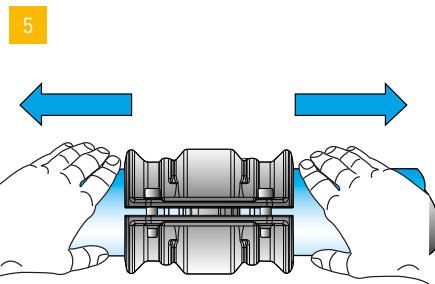
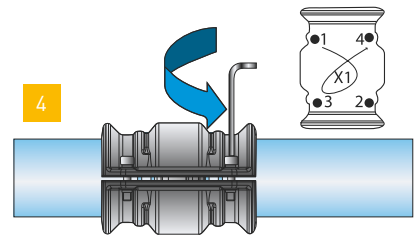
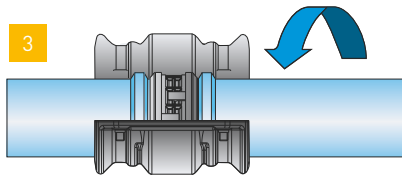
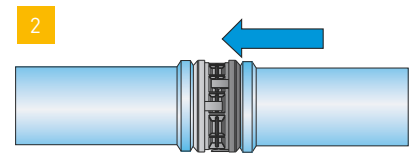
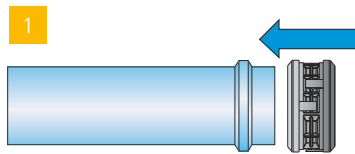
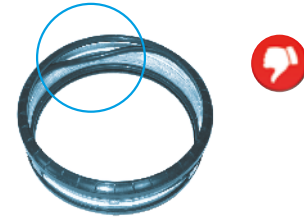
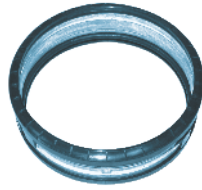

Se installationsguiden





- 1 - Trä patronen över ena änden av det ena röret så att det bottnar mot formpressningskragen.
- 2 - Trä i det andra röret i patronen så att den bottnar mot kragen.
- 3 - Sätt skarvhylsan mitt utanpå patronen.
- 4 - Skruva fast hylsan löst med en sexkantsnyckel. (6 mm för Ø76 and Ø100, 8 mm för Ø168).
- 5 - Skruva fast hylsan löst med en sexkantsnyckel.

- 6 - Dra åt skruven i skarvhylsan ordentligt. Minsta åtdragningsmoment: 10 N.m  
Maximalt åtdragningsmoment: 40 N.m
- 7 - För att åtdragningen ska bli jämn, är det viktigt att skifta från ena sidan till den andra enligt schema ovan.
- 8 - Kontrollera manuellt med en insexnyckel att skruvarna är ordentligt spända

Demontering sker på samma sätt fast baklänges.

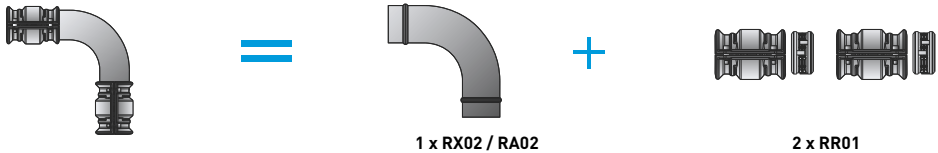
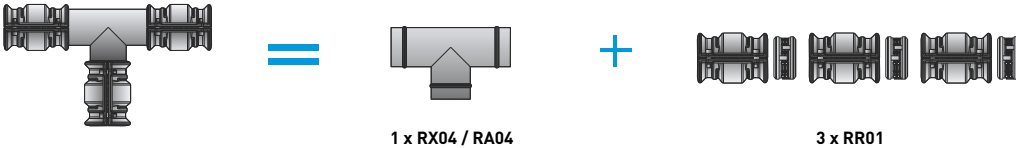
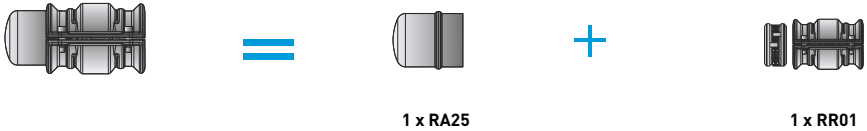
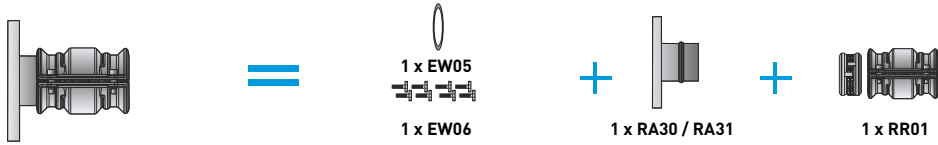
Ø76  
Ø100  
Ø168

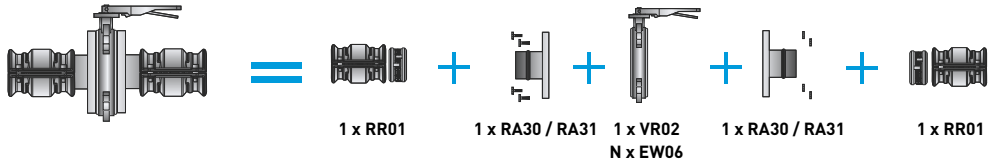
# Praktiska exempel

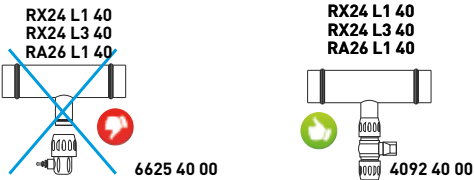
Ø76 - Ø100 MM - MONTERING MED OLIKA KOMPONENTER	
<p>ÄNDRA LEDNINGENS RIKTNING MED EN 90° VINKEL</p>	 <p>1 x RX02 / RA02      2 x RR01</p>
<p>ÄNDRA LEDNINGENS RIKTNING MED EN T-SKARV</p>	 <p>1 x RX04 / RA04      3 x RR01</p>
<p>MONTERA PÅ ETT SLUTSTYCKE</p>	 <p>1 x RA25      1 x RR01</p>
<p>MONTERA PÅ EN RUND FLÄNS OCH EN SKARVANSLUTNING</p>	 <p>1 x EW05 1 x EW06      1 x RA30 / RA31      1 x RR01</p>
<p>REDUCERING</p>	 <p>Ø100 Ø168      Ø76 Ø100      1 x RR01      1 x RX66 / RA66      1 x RR01</p>
<p>MONTERA PÅ EN VENTIL MED FJÄRILSVRED</p>	 <p>1 x RR01      1 x RA30 / RA31      1 x VR02      1 x RA30 / RA31      1 x RR01 N x EW06</p>
<p>MONTERA PÅ EN GUMMISLANG OCH EN FLÄNS</p>	 <p>1 x EW05      1 x RA30 / RA31      1 x RR01      1 x FP01 / FX01 N x EW06</p>
<p>ENDAST FÖR RX24 L1 40, RX24 L3 40 OCH RA26 L1 40. ANVÄND EN KULVENTIL, INTE EN PLUGG FÖR ATT BLOCKERA UTTAGET.</p>	 <p>RX24 L1 40 RX24 L3 40 RA26 L1 40</p> <p>6625 40 00      4092 40 00</p>

# TRANSAIR® SKARVANSLUTNINGAR

## Praktiska exempel

MONTERA IHOP ETT TRANSAIR® Ø76 ELLER Ø100 LEDNINGSNÄT TILL ETT TRANSAIR® Ø63, Ø50, Ø40, Ø25, Ø16,5 LEDNINGSNÄT

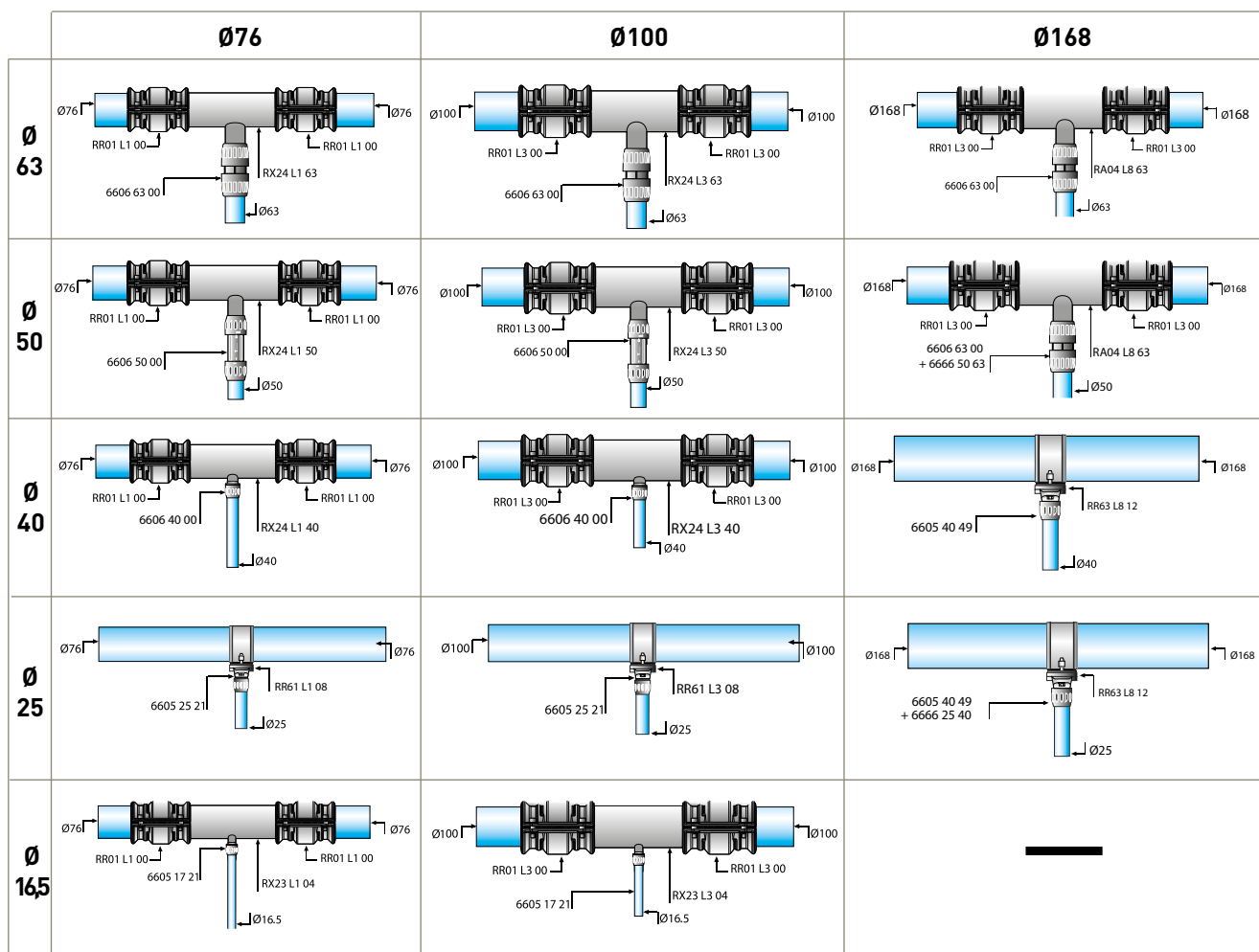

Minsta centrumavstånd från rör till vägg för T-skarv Ø76 - Ø100 - Ø168

ØD1 (mm)	ØD2 (mm)	A (mm)	B mini (mm)
100	100	90	470
100	76	80	470
100	63	90	327
100	40	46	225
100	25	46	215
100	16,5	46	200
76	76	80	420
76	63	90	314
76	40	46	212
76	25	46	202
76	16,5	46	187

Minsta centrumavstånd från rör till vägg för snabbuttag Ø76 - Ø100 - Ø168

ØD1 (mm)	ØD2 (mm)	A (mm)	B mini (mm)
168	50	90	510
168	40	46	410
100	25	46	250
76	25	46	240

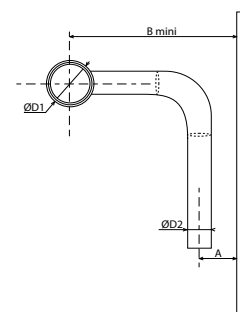

MODIFIERING AV  
LEDNINGSNÄTET

GÄLLER ENDAST Ø16,5 - Ø25 - Ø40

UTBYTE AV  
SKARVANSLUTNING  
MOT  
T-ANSLUTNING

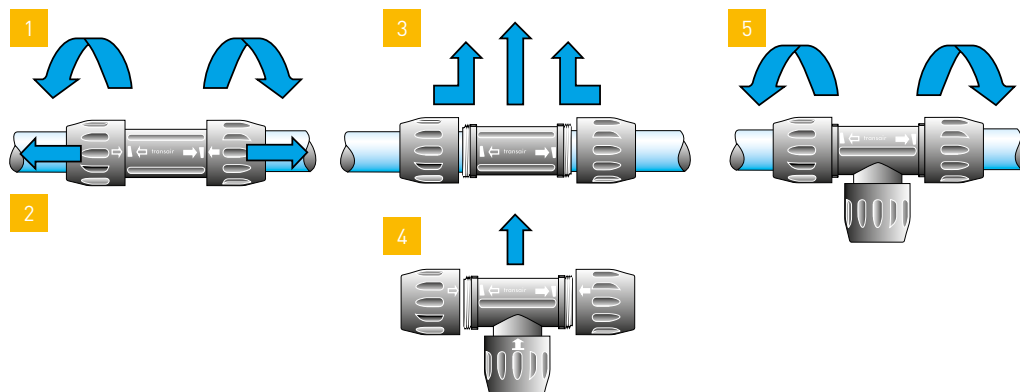

- 1 - Lossa på de två muttrarna.
- 2 - Dra dem över röret på varsin sida om anslutningen
- 3 - Ta bort skarvanslutningen (både hus och muttrar). Dra åt muttrarna på kontakten på nytt för ytterligare användning.
- 4 - Sätt på T-anslutningens muttrar på röret. Placera T-huset mellan de två rören och kontrollera att pilarna stämmer ihop (fylld mot fylld, silhuett mot silhuett).
- 5 - Skruva på muttrarna igen och dra så att pilarna återigen stämmer ihop.

GÄLLER ENDAST Ø16,5 - Ø25 - Ø40

UTBYTE AV  
SKARVANSLUTNING  
MOT KULVENTIL

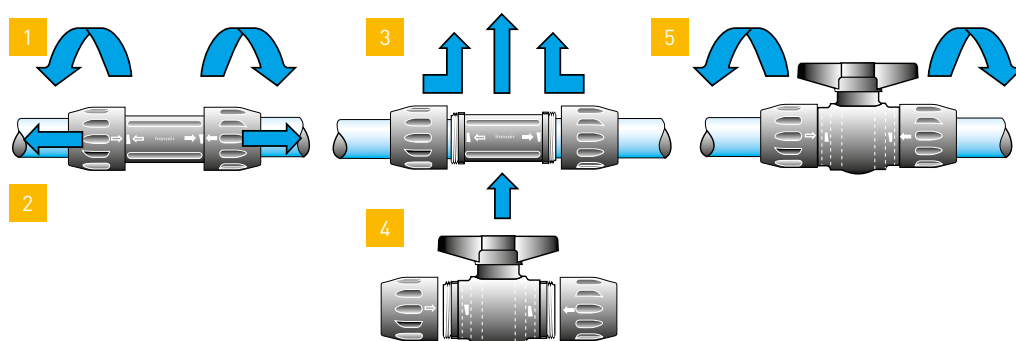

- 1 - Lossa på de två muttrarna.
- 2 - Dra dem över röret på var sida om anslutningen.
- 3 - Ta bort skarvanslutningen (både hus och muttrar).
- 4 - Sätt på kulventilens muttrar på röret. Placera ventilhuset mellan de två rören och kontrollera att pilarna stämmer ihop (fylld mot fylld, silhuett mot silhuett)
- 5 - Skruva på muttrarna igen och dra så att pilarna återigen stämmer ihop.

# TRANSAIR® SKARVANSLUTNINGAR

## Praktiska exempel

UTBYTE AV RÖR UTAN  
ATT ANGRÄSANDE  
LEDNINGAR ÄNDRAS

Ø16,5  
Ø25  
Ø40

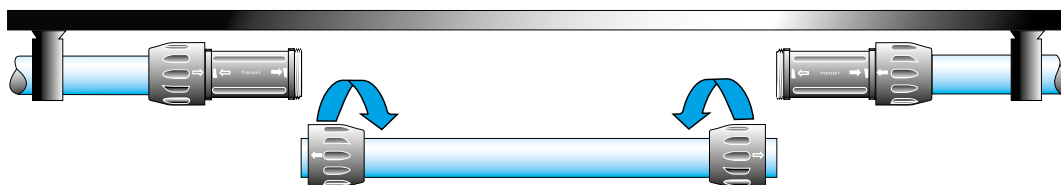

Lossa muttrarna vid var sida om det rör som ska bytas ut. Dra dem inåt på utbytesröret och ta ner alltihop.

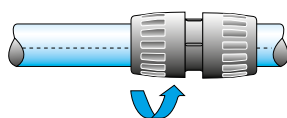

1

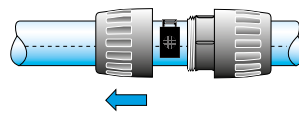

2

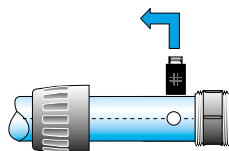

3

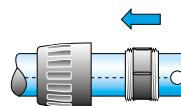

4

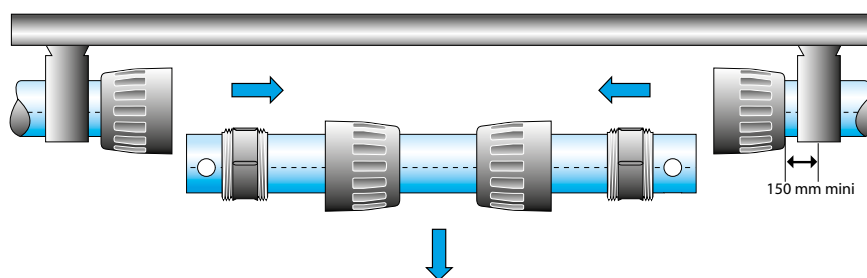

1 - Lossa den ena muttern vid sidan om det rör som ska bytas ut.  
2 - Dra dem inåt på utbytesröret.  
3 - Ta bort klämbygeln.

4 - Dra klämbygeln och huset inåt på utbytesröret.  
5 - Gör likadant på rörets andra ände och ta ner alltihop.

**TRANSAIR®  
PILOTSTYRD  
AVSTÄNGNINGSVENTIL**

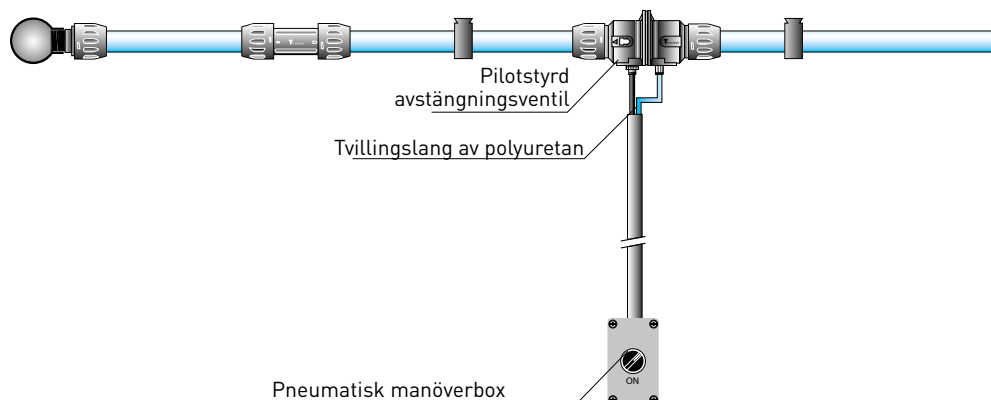

**APPLIKATION**

Transair® avstängningsventil i dimension Ø40 monteras enkelt på aluminiumröret och gör det möjligt att från golvet snabbt och säkert öppna eller stänga ledningsnätet.

Transair® avstängningsventil med manöverbox ger följande fördelar:

- Personsäker, eftersom ventilen kan manövreras utan klättring.
- Tidsbesparande: inga lyft, ingen klättring eller flytt av utrustning behövs.

**FUNKTION**

Enkelverkande ventil, normalt stängd.

**För tryckluftsledningar:**

Luft till manöverboxen tas från avstängningsventilens primärsida. Ingen extra strömtillförsel behövs, utan styrsignalen från manöverboxen ans-luts på sekundärsidan.

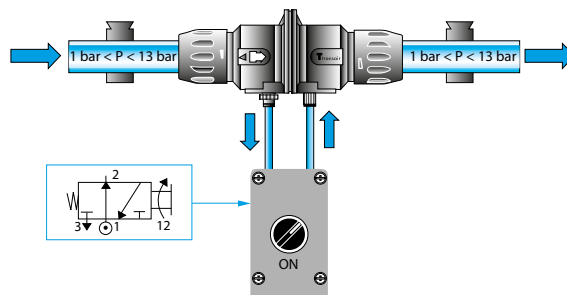

**För vakuumledningar:**

Här krävs extern tillförsel av tryckluft utanför manöverboxen, och motsvarande port på ventilen måste pluggas.

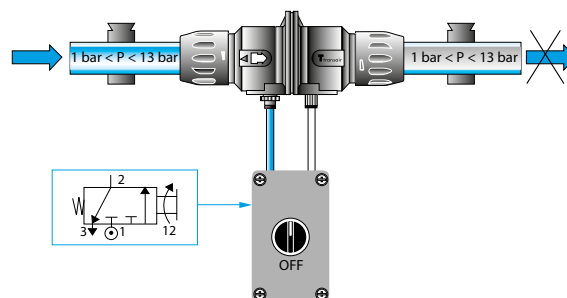

# TRANSAIR® SKARVANSLUTNINGAR

Gör så här

Ø16,5 - Ø25 - Ø40



**MONTERING**

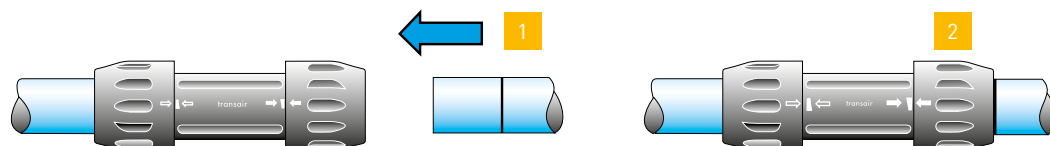

**ANVÄND RÖRKAPEN**

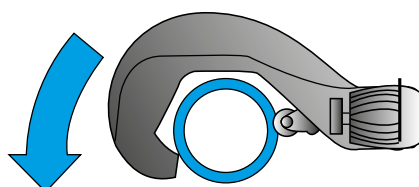

**VAR NOGA MED  
ATT GRADA OCH  
FASA AV RÖRET  
EFTER KAPNING  
ELLER BORRNING**

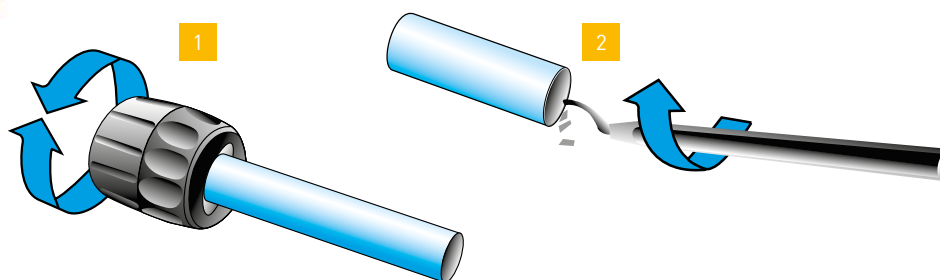

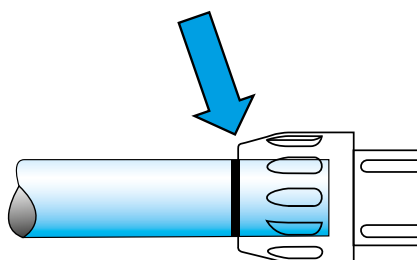

**KONTROLLERA  
ATT  
RÖRET SITTE  
RÄTT I  
SKARVANSLUTNINGEN**



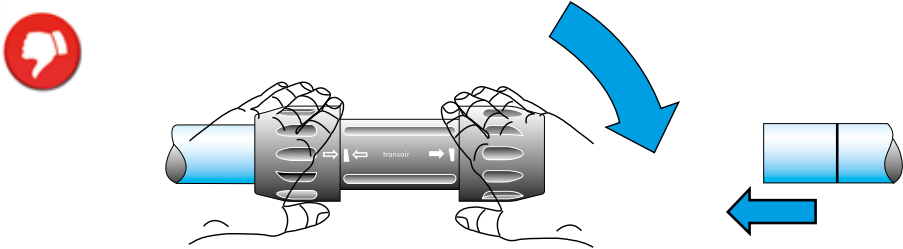
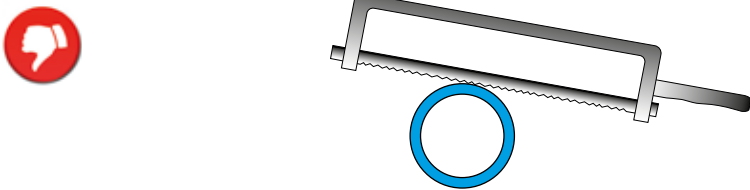
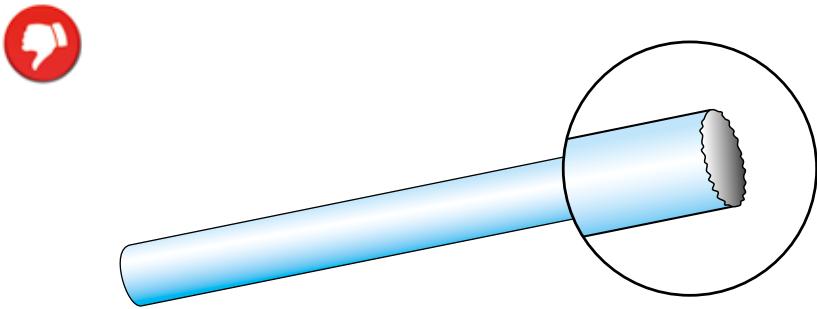
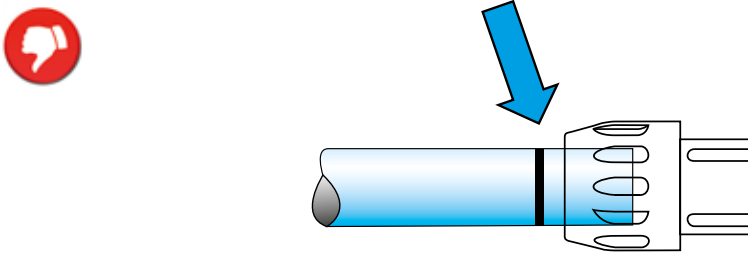
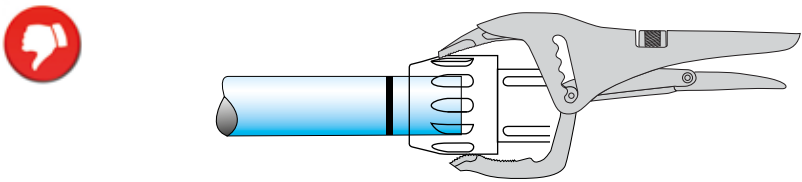

## Gör inte så här

<p>Ø16,5 - Ø25 - Ø40</p>	
<p>LOSSA INTE PÅ MUTTRARNA UNDER MONTERING</p>	
<p>ANVÄND INTE SÅG FÖR ATT KAPA RÖRET</p>	
<p>ANVÄND INTE OGRADAT RÖR!</p>	
<p>KONTROLLERA ATT RÖRET ÄR RÄTT INSATT I SKARVANSLUTNINGEN</p>	
<p>ÖVERDRA INTE MED RÖRTÅNG SKRUVA INTE BORTOM MÄRKENA</p>	
<p>BYT INTE MUTTRARNA MED EN ANNAN KOPPLING, ÅTDRAGNINGEN ÄR INDIVIDUELL FÖR VAR KOPPLING</p>	

# TRANSAIR® UTTAG

## Allmänt

I ett ledningsnät kan det bli nödvändigt att installera ett uttag eller göra en riktningsändring på ett rör som redan är monterat.

Transair® snabbuttag är konstruerat för att monteras utan att röret behöver kapas.

Snabbuttaget har en inbyggd "svanhals" som håller undan kondensvattnet. Tack vare små yttermått kan Transair® snabbuttag användas även i trånga utrymmen. Uttag kan göras både horisontellt och vertikalt.

### Vertikal droppe

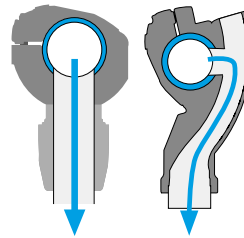

### Horisontell droppe

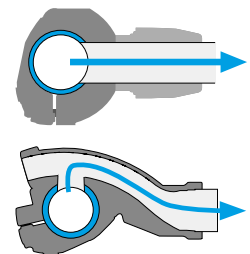

### INSTRUKTIONER FÖR MONTERING AV

#### UTTAG

#### TILL

Ø25

Ø40

Ø50

Ø63

RÖR

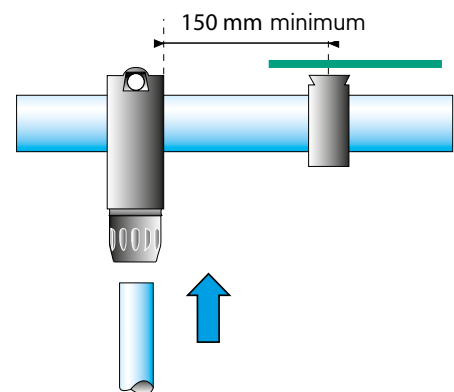
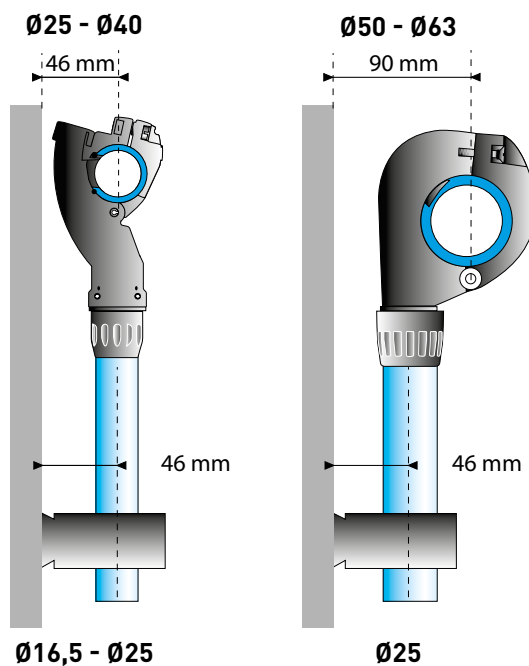

För Transair snabbuttag 25 och 40 mm, är axelavståndet rör-vägg, 46 mm.

För Ø50 och Ø63 Transair® snabbuttag är axelavståndet rör-vägg 90 mm och axelavståndet för Ø25 och Ø40 är 46 mm.

För att rätt kunna kompensera för aluminiumrörets sammandragning/utvidgning, får avståndet mellan fästklammer och snabbuttag inte understiga 150 mm.

# Montering av en svanhals

TILL  
Ø25  
Ø40  
Ø50  
Ø63  
RÖR

## VERKTYG



BORRHUVUD FÖR ALUMINIUMRÖR  
ART. 6698 02 02 FÖR Ø25 OCH 6698 02 01 FÖR Ø40, Ø50 OCH Ø63.

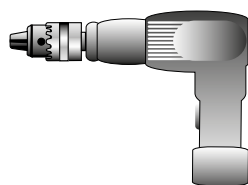

BORRMASKIN



BORRFIXTUR FÖR ALUMINIUMRÖR  
ART. 6698 01 03



AVGRADARE FÖR ALUMINIUMRÖR  
ART. 6698 04 02



VATTENFAST MÄRKPENNA

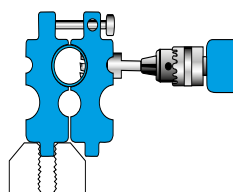

1

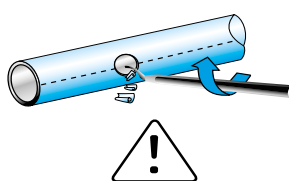

2

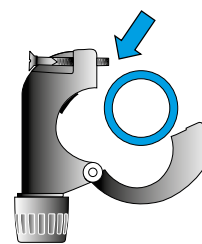

3

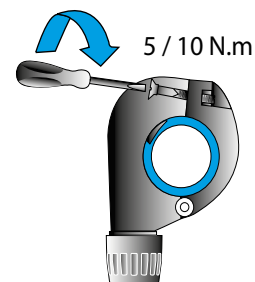

4

## BRUKSANVISNING

1 - Märk röret där snabbtaget ska sitta. Markeringen skall sitta mitt över den streckade mittlinjen längs röret med tanke på eventuellt behov av flera uttag. För att borra ett Ø40 mm hål, ta först bort backen med en sexkantsnyckel. Placera röret i borrarfixturen.

Kontrollera att märkningen som gjorts stämmer överens med mittlinjen: Stäng borrarfixturen och borra ett hål med rätt borrhuvud:

- Ø25: Ø16 hål > art. 6698 02 02 borrhuvud
- Ø40 - Ø50 - Ø63: Ø 22 hål > art. 6698 02 01 borrhuvud

Rekommenderad rotationshastighet: 650 varv/min.  
OBS! Borra utan någon smörjning.

2 - Ta bort röret, grada det och rensa röret från grader och spånor. Gör om proceduren för varje svanhals som önskas.

3 - Placera svanhalsen rätt med hjälp av centrumskruven.

4 - Dra åt skruven (5 mm).

# TRANSAIR® SVANHALSAR

## Montering av en svanhals

### TILL ETT

Ø76  
Ø100  
Ø168  
RÖR



BORRHUVUD  
FÖR ALUMINIUMRÖR  
ART.  
EW09 00 30  
EW09 00 51  
EW09 00 64  
EW09 00 70  
EW09 00 90



AVGRADARE  
FÖR ALUMINIUMRÖR  
ART. 6698 04 02

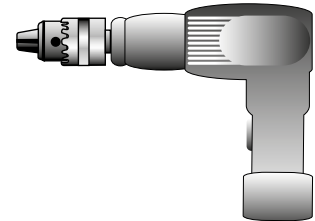

BORRMASKIN

### VERKTYG

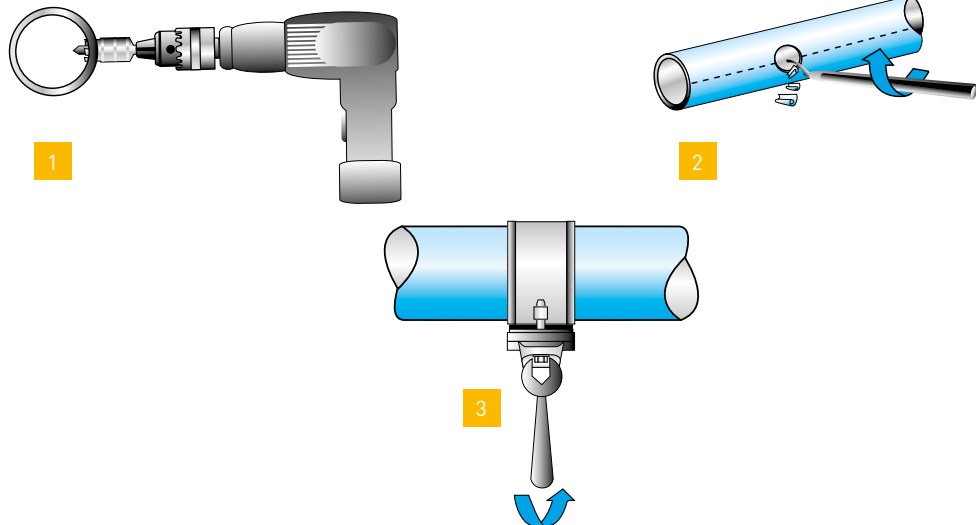

### BRUKSANVISNING

1 - Borra aluminiumröret på önskat ställe med borrhuvud art.

- Ø76 - Ø 100: gänga 1"  
> borrarverktyg **EW09 00 30**
- Ø168: gänga 1 1/2"  
> borrarverktyg **EW09 00 51**
- Ø168: gänga 2"  
> borrarverktyg **EW09 00 64**
- Ø168: gänga 2 1/2"  
> borrarverktyg **EW09 00 70**
- Ø168: gänga 3"  
> borrarverktyg **EW09 00 90**

2 - Dra försiktigt av röret och ta bort aluminiumskäret och borrarspånorna.  
3 - Ställhållare RR61 / RR63 och dra åt de två skruvarna helt.

Åtdragningsmoment 50 N.m

MONTERING  
AV SVANHALSAR  
I RAD,  
VERTIKALT  
ELLER HORIZONTELLT

MED EN MITTLINJE

MONTERING AV  
YTTERLIGARE  
EN SVANHALS  
PÅ SAMMA NIVÅ

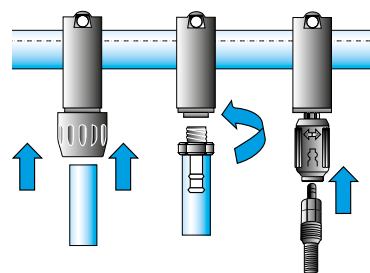

MONTERING AV EN SVANHALS PÅ VERTIKAL LINJE

MONTERING AV  
EN SVANHALS  
PÅ VERTIKAL LINJE

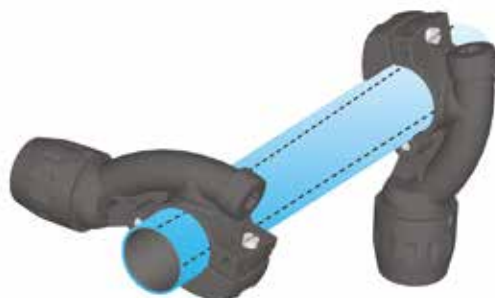
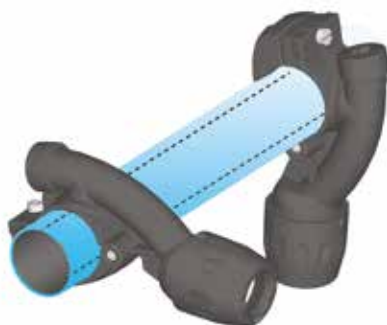

# TRANSAIR® SVANHALSAR

## Praktiska exempel

MONTERING AV  
ETT UTTAG I ETT  
LEDNINGSNÄT UNDER  
TRYCK

VERKTYG

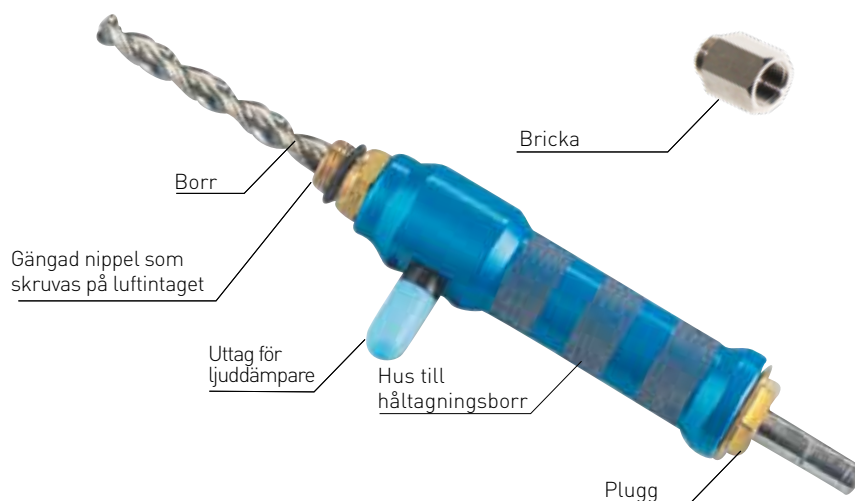

Borr för håltagning av nya snabbuttag med bibehållet arbetstryck i ledningen. Borrhuvudet passar till vanliga bormaskiner (EA98 06 00).



1



2



3



4

- 1 - Placera uttaget på plats och dra åt de två skruvarna helt.
- 2 - Skruva på mellanstycket på kulventilen.
- 3 - Dra ut borrhuvudet och stäng kulventilen

- 4 - Demontera håltagningsborren.

Observera : För dimensionerna 25 och 40 krävs ytterligare en åtgärd mellan steg 1 och 2.

BRUKSANVISNING



1-1

- 1-1 Skruva fast verktyget på kulventilen.  
Säkerställ att ventilen är öppen.

Kopplingar för håltagning under tryck.

- Ø25: EA98 06 01
- Ø40: EA98 06 02
- Ø50: EA98 06 04
- Ø63: EA98 06 03

# TRANSAIR® MJUK GUMMISLANG

## Allmänt

### APPLIKATIONER

Transair® mjuka gummislang monteras lätt och snabbt ihop med övriga Transair® komponenter. Den är färdig att användas utan bearbetning eller kapning. Tack vare liten böjradie får den plats även i trånga utrymmen och kan användas i många sammanhang. Den är robust och flamsäker och tål syntetiska kompressoroljor.

Ø (mm)	Längd (mm)	Artikelnummer	Rmini (mm)
25	570	1001E25 00 01	100
25	1500	1001E25 00 03	100
25	2000	1001E25 00 04	100
40	1150	1001E40 00 02	400
40	2000	1001E40 00 04	400
40	3000	1001E40 00 05	400
50	1270	1001E50 00 09	280
50	2000	1001E50 00 04	280
63	1400	1001E63 00 08	300
63	3000	1001E63 00 05	650
63	4000	1001E63 00 06	650
76	1500	FP01 L1 01	350
76	2000	FP01 L1 02	350
100	2000	FP01 L3 02	450
100	3000	FP01 L3 03	450
168	3200	FX01 L8 02	900

Nivåförändringar

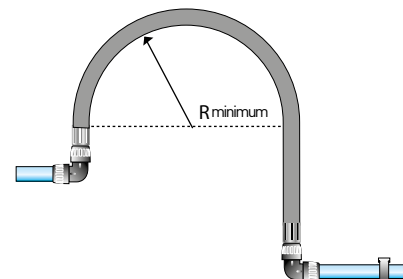

Passage förbi diverse hinder



Tar upp utvidgning

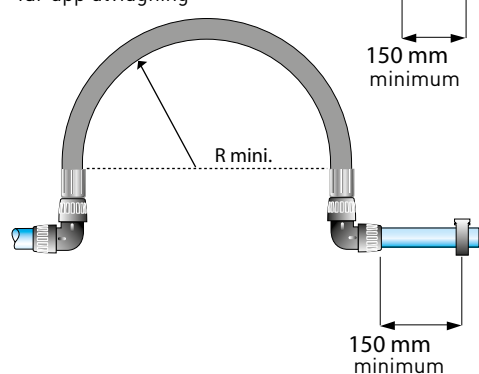

### SÄKERHET

#### Säkerhetsvajer



För att eliminera olycksrisk, rekommenderas användning av Transair® säkerhetsvajer tillsammans med gummislangen. Den fästs på varsin sida om anslutningspunkterna och stoppar eventuella rekylslag i händelse av

Ø25 till 100: 6698 99 03  
Ø168: 6698 99 07

att gummislangen skulle brytas, t ex efter nötning. Denna typ av säkerhetsutrustning rekommenderas i den internationella normen ISO 4414.

# TRANSAIR® MJUK GUMMISLANG

## Montering

Ø25  
Ø40

- 1 - Lossa muttern på den gängade kopplingen.
- 2 - Ta bort muttern.
- 3 - Sätt slangens öppna gänga mot kopplingens öppna gänga.
- 4 - Dra åt slangens mutter.

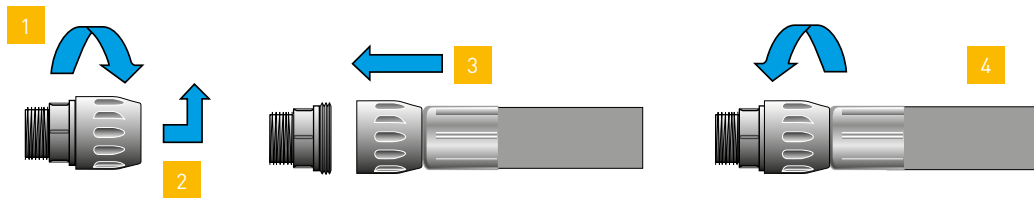

GÄNGAD KOPPLING

SKARVANSLUTNING

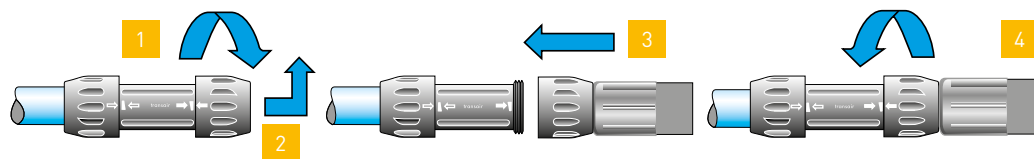

VINKEL 90°

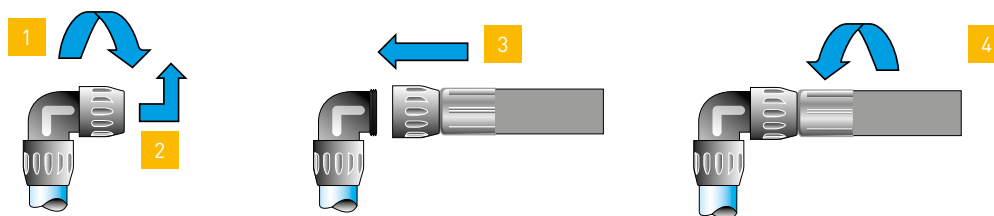



## Montering

Ø50 - Ø63

GÄNGAD  
KOPPLING

- 1 - Lossa muttern på den gängade kopplingen.
- 2 - Dra den över änden på gummislangen.
- 3 - Sätt fast klämbygeln i styrhålen på slangens.
- 4 - Dra tillbaka muttern mot slangens ände tills den ligger an mot klämbygeln.
- 5 - Dra åt muttern - avsluta med ett halvt varv med Ø63-dimensionens montagenycklar.

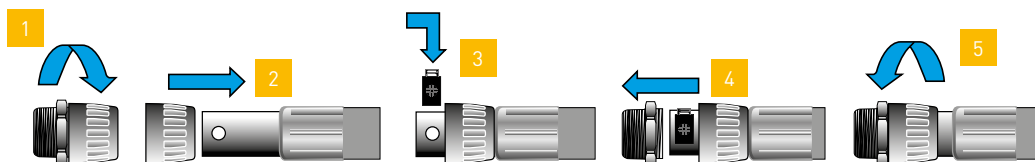

SKARVANSLUTNING

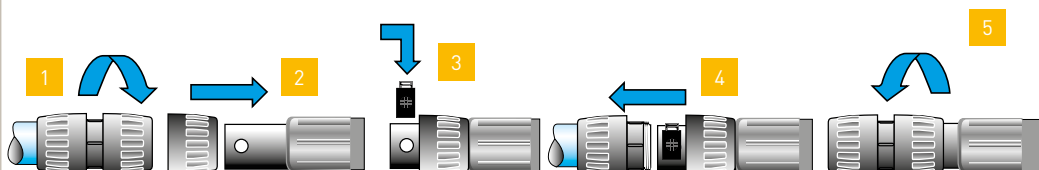
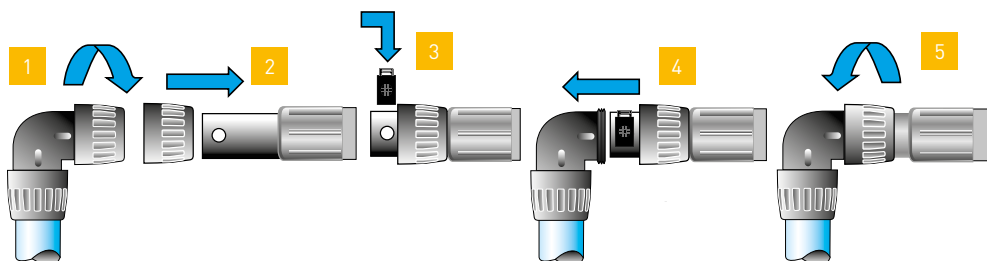
VINKELSKARV  
90°

# TRANSAIR® MJUK GUMMISLANG

## Montering

Ø76 - 100 - 168

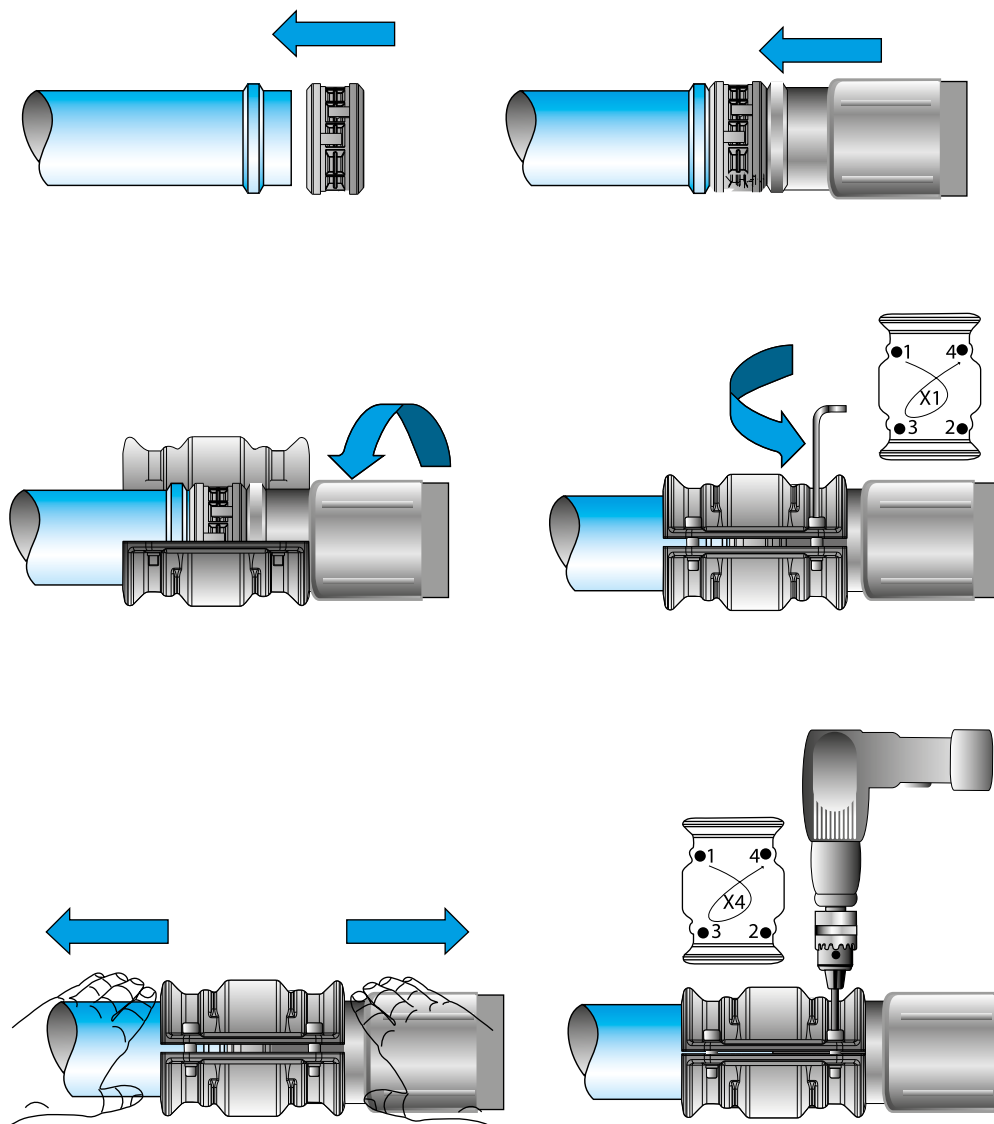

SKARVANSLUTNING

Gör så här/Gör inte så här

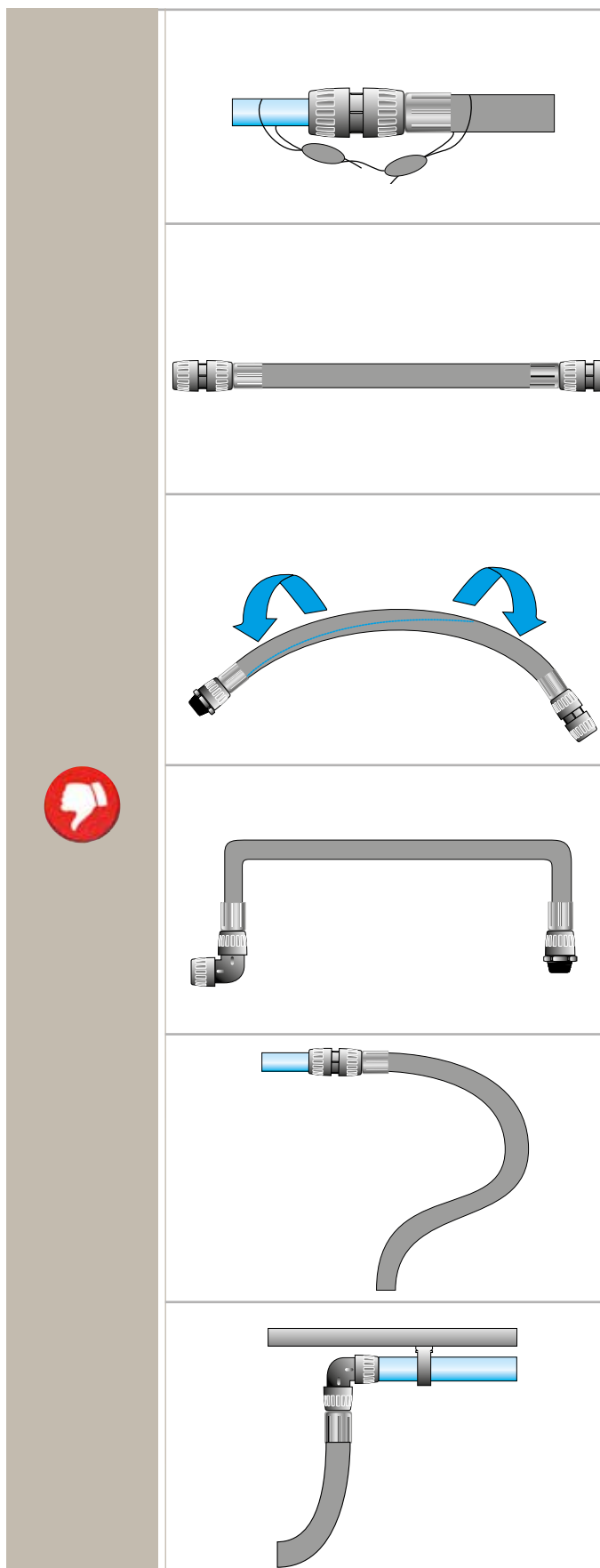
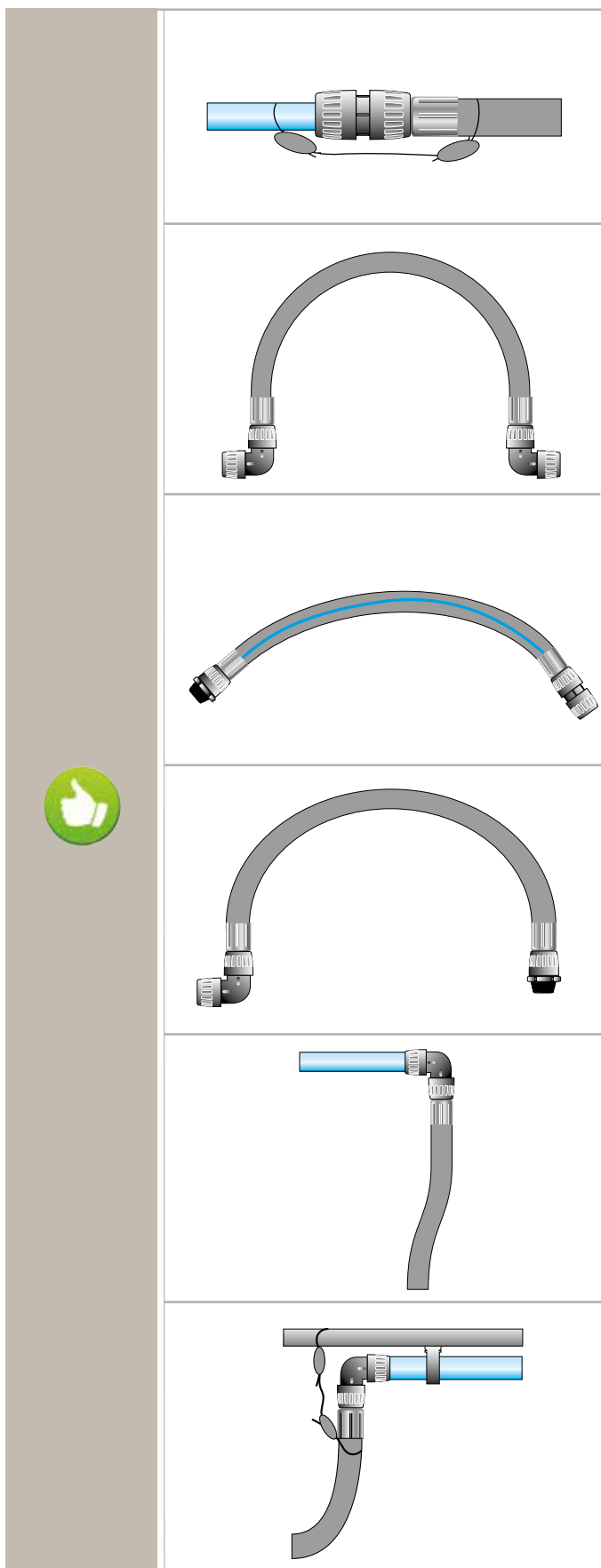

# FÄST- OCH STÖDANORDNINGAR

## Transair® fästordningar

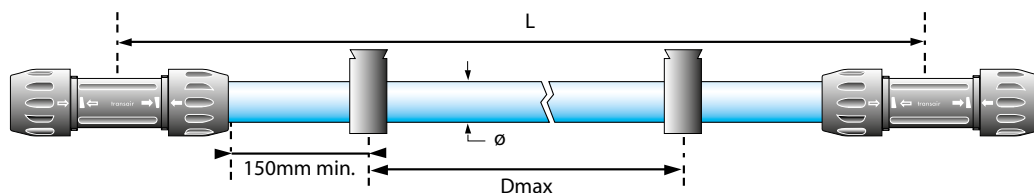

### TRANSAIR® RÖRHÅLLARE

Ø16,5  
Ø25  
Ø40  
Ø50  
Ø63

Transair® rörhållare är den viktigaste komponenten för att sätta fast Transair® aluminiumrör i dimensionerna Ø16,5 - Ø25 - Ø40 - Ø50 - Ø63. Den monteras så att rörelsefrihet finns för sammandragning och utvidgning av ledningarna.

För att få ett stabilt ledningsnät rekommenderar vi minst två hållare per rör. Transair® aluminiumrör får endast fästas med denna rörhållare och på det sätt som anges i denna handledning.

Ø	L (m)	Dmax (m)
16,5	3	2,5
16,5	4,5	3
25	3	2,5
25	6	3
40	3	2,5
40	6	4
50	3	2,5
50	6	4
63	3	2,5
63	6	4

### TEKNISKA UPPGIFTER

- Transair® rörhållare för Ø16,5 - Ø25 - Ø40: skruvar M6 M8
  - Transair® rörhållare för Ø50 - Ø63: skruvar M10
- Transair® fästadapter för gängad stång 6697 00 02 gör att du kan pendla ner med en M10 gängad stång.

### BRUKSANVISNING

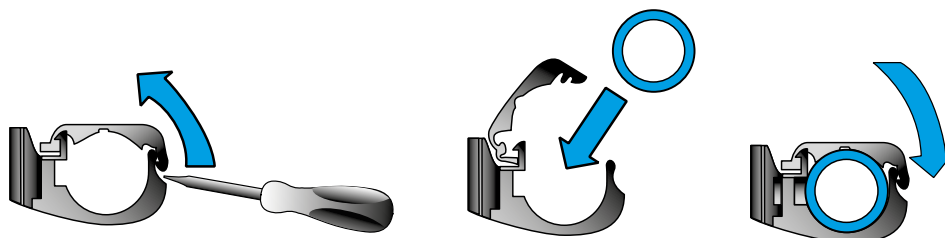

- 1 - Fäst upp rörhållaren på avsedd plats och öppna den med en skruvmejsel.
- 2 - Sätt in röret i hållaren.
- 3 - Stäng hållaren.

# Transair® fästordningar

## MELLANSTYCKE

FÖR  
 Ø16,5  
 Ø25  
 Ø40

Transair® 6697 00 03 mellanstycke används för att nivåanpassa aluminiumrör med olika dimensioner vid montering.



## EXEMPEL:

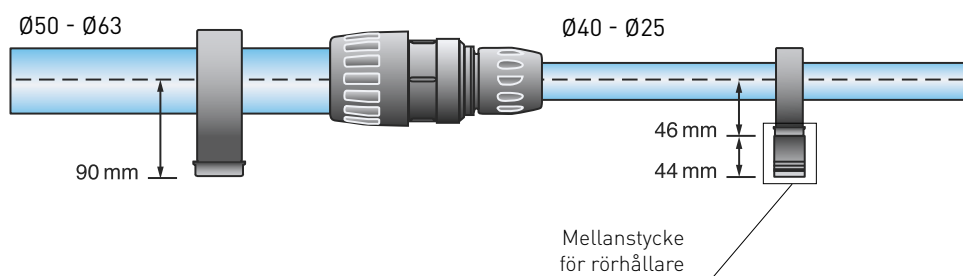

## TRANSAIR® RÖRHÅLLARE

FÖR  
 Ø76  
 Ø100  
 Ø168

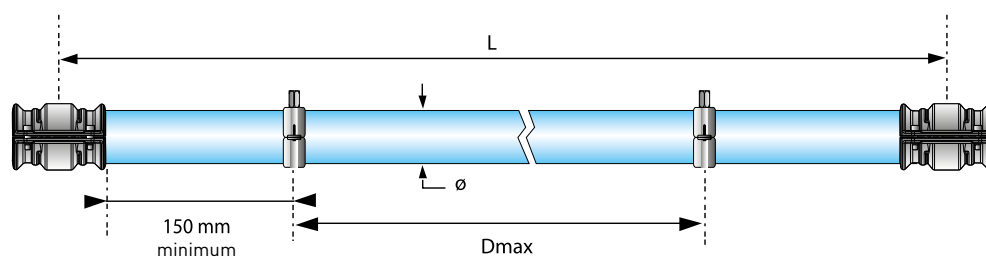

Ø	L (m)	Dmax (m)
76	3	2,5
76	6	5
100	3	2,5
100	6	5
168	3	2,5
168	6	5

För att få ett stabilt ledningsnät rekommenderar vi minst två hållare per rör. Transair® rörhållare för Ø76, Ø100 och Ø168 mm rör har skruvar med M8/M10 gänga.

# FÄST- OCH STÖDANORDNINGAR

## Fäst- och stödordningar för Transair®

### PÅ VÄGGEN

### DIREKT MOT VÄGGEN

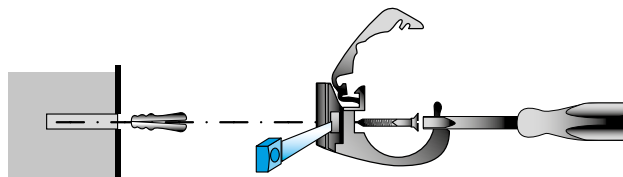

1

1 - Ta bort gänginsatsen vid basen av rörhållaren - använd en skruvmejsel.

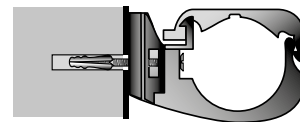

2

2 - Fäst den på väggen - använd lämplig skruv.

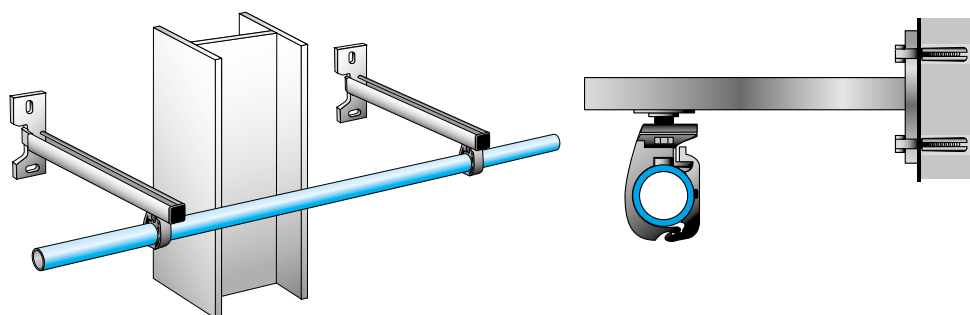

### ANVÄNDNING AV U-SKENA

Transair® U-skena används för att dra ledningen förbi olika hinder eller ojämna väggar, sneda hörn osv. U-skenan art. 6699 01 01 kan kapas till lämplig längd och monteras med Transair® fästelement 6699 01 02 (gäller dimensionerna  $\varnothing 16,5 - \varnothing 25 - \varnothing 40$ ).

För liknande montering av de större dimensionerna  $\varnothing 63 - \varnothing 76 - \varnothing 100$  rekommenderar vi användning av fästelement art. 6699 01 03. I detta fall sätter man fästelementet i den öppna sidan av U-skenan.

$\varnothing 16,5, \varnothing 25, \varnothing 40 >$  Fästelement till U-skena, 6699 01 04

$\varnothing 50, \varnothing 63, \varnothing 76, \varnothing 100$  och  $\varnothing 168 >$  Fästelement till U-skena, 6699 01 03.

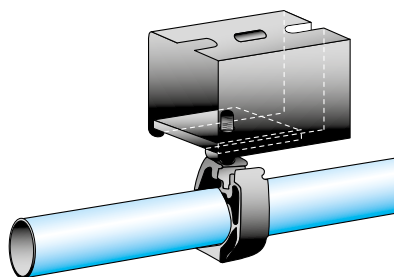

$\varnothing 50 - \varnothing 63$

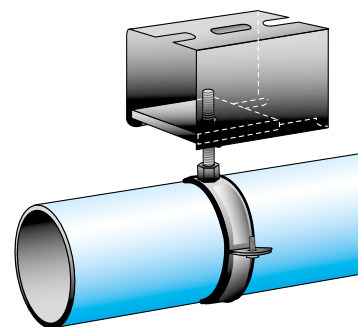

$\varnothing 76 - \varnothing 100 - \varnothing 168$

## Fäst- och stödanordningar för tryckluftssystem

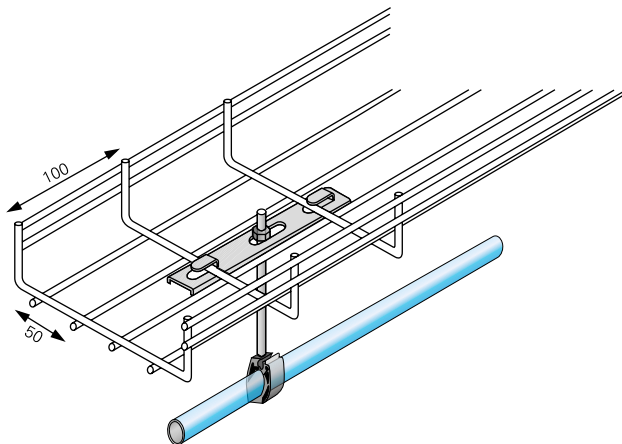
UNDER  
EN KABELKORG

Använd fästkonsollen för kabelkorg, art. 66991030. Den ovala öppningen är 10x30mm och passar för en gängstång upp till storlek M10.

Denna fästkonsol kan användas för upphängning av rörledningar från  $\varnothing$  16,5 till  $\varnothing$  100.

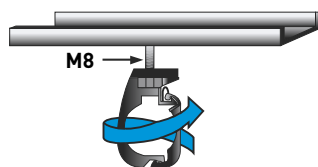
FÄSTADAPTER  
TILL GÄNGSTÅNG

$\varnothing$ 16,5 -  $\varnothing$ 25 -  $\varnothing$ 40

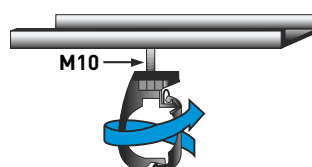

$\varnothing$ 50 -  $\varnothing$ 63

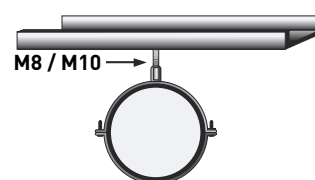

$\varnothing$ 76 -  $\varnothing$ 100 -  $\varnothing$ 168

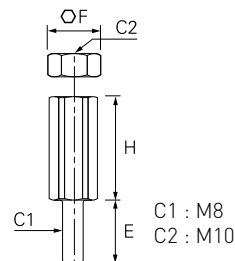

C1 : M8  
C2 : M10

**Tips!**

Med denna adapter 6697 00 02 kan Transair® rörhållare i dimensionerna  $\varnothing$ 16,5 -  $\varnothing$ 25 -  $\varnothing$ 40 enkelt fästas under en M10 gängstång.

# FÄST- OCH STÖDANORDNINGAR

## Fäst- och stödordningar för Transair® tryckluftssystem

### UPPFÄSTNING PÅ BALK

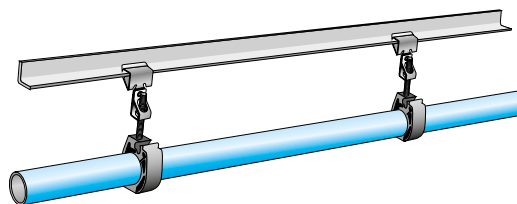

BALKKLÄMMA

Fäst balkklämman art. 6699 02 xx på balken och art. 6699 03 xx - kontrollera vilket mellanrum och antal meter som gäller för respektive Transair®-dimension!

### BALKKLÄMMA OCH SKRUVKLÄMMA

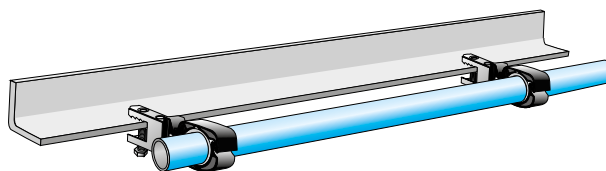

SKRUVKLÄMMA

### UPPFÄSTNING PÅ IPE-BALK

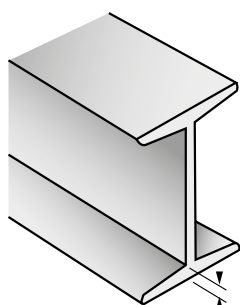

11 MM MAXIMUM

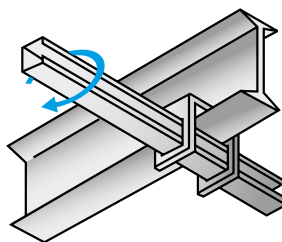

HORISONTELL MONTERING

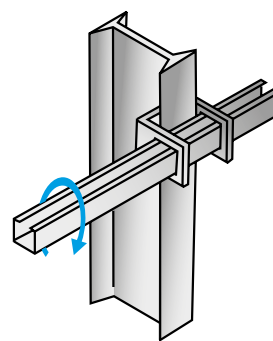

VERTIKAL MONTERING

Skruva fast fästelementet art. 6699 03 02 på varsin sida om balkens kant och skjut in IPE-balken.

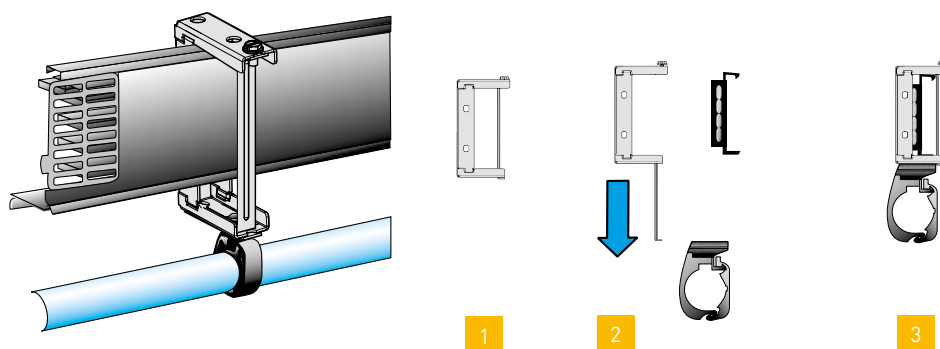

## Fäst- och stödanordningar för Transair® tryckluftssystem

UPPFÄSTNING UNDER  
KABELSKENA  
TYP CANALIS®

## Canalis KS

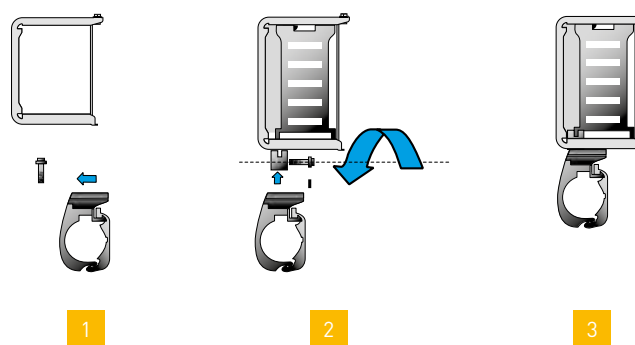

- 1 - Sätt fast Transair® rörhållare på fästkonsollen Canalis KS-skenan.
- 2 - Fäst Canalis KN-skenan i fästkonsollen och stäng.
- 3 - Färdig att använda.

Canalis KN: fixtur 6699 10 01  
Canalis KS: fixtur 6699 10 02

# I PRAKTISKA RÅD

## Z-dimensioner

6606/6676	Z (mm)
Ø16,5	35
Ø25	48
Ø40	57
Ø50	25
Ø63	25

6602/RX02/RA02	Z (mm)
Ø16,5	31
Ø25	40
Ø40	62
Ø50	56
Ø63	61
Ø76	189
Ø100	221
Ø168	185

6612/RX12/RA12	Z (mm)
Ø25	32
Ø40	45
Ø50	38
Ø63	37
Ø76	122
Ø100	138
Ø168	147

6604	Z1 (mm)	Z2 (mm)
Ø16,5	34	31
Ø25	48	40
Ø40	57	57
Ø50	56	56
Ø50 -> Ø25	56	111
Ø50 -> Ø40	56	107
Ø63	61	61
Ø63 -> Ø40	61	116
Ø63 -> Ø50	61	117

	Z1 (mm)	Z2 (mm)
Ø76 -> Ø100	161	149
Ø100 -> Ø168	194	161

RA04 + 6606	Z1 (mm)	Z2 (mm)
Ø63-> Ø76	224	142

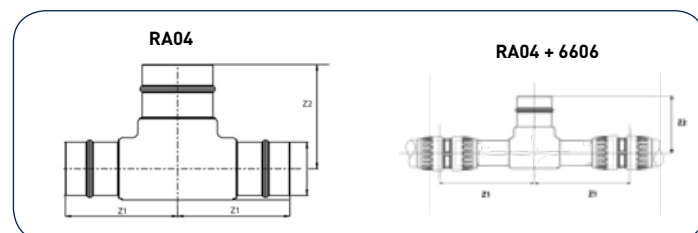
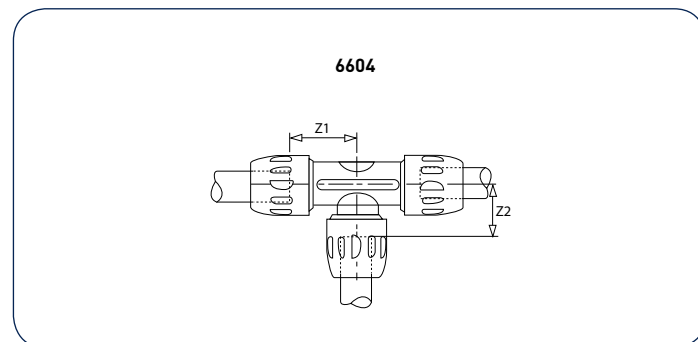
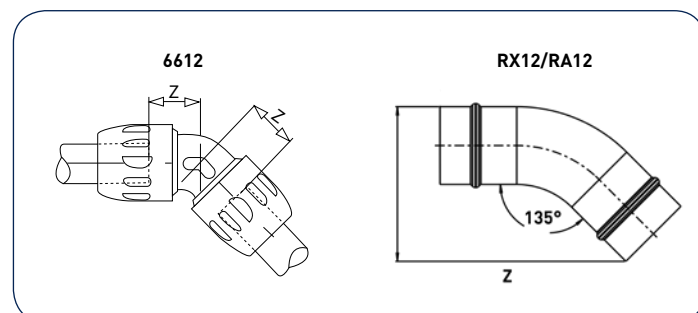
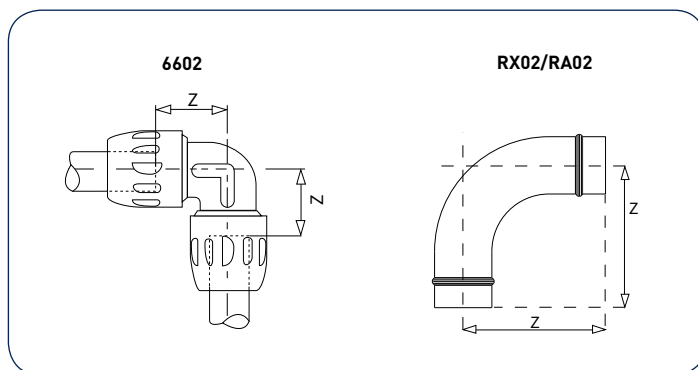
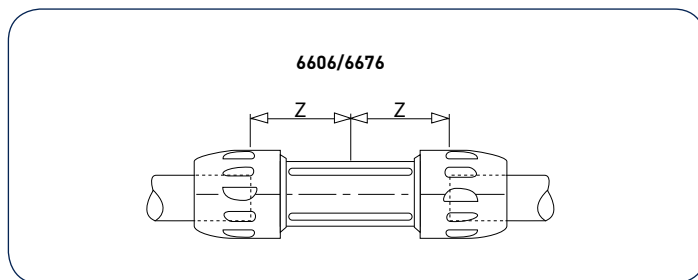

RA69	Z (mm)	6662	Z (mm)
Ø25 -> Ø16,5	47	Ø25 -> Ø16,5	82
Ø40 -> Ø25	63	Ø25 -> Ø25	74
Ø50 -> Ø25	66	Ø40 -> Ø16,5	89
Ø63 -> Ø25	72	Ø40 -> Ø25	82
		Ø50 -> Ø25	58
		Ø63 -> Ø25	65

RX04/RA04	Z1 (mm)	Z2 (mm)
Ø76	146	146
Ø100	156	136
Ø168	180	185
Ø100 -> Ø76	156	136
Ø168 -> Ø76	180	185
Ø168 -> Ø100	180	185

RX24/RA04 + 6606	Z1 (mm)	Z2 (mm)
Ø76 -> Ø40	146	219
Ø76 -> Ø50	146	210
Ø76 -> Ø63	146	213
Ø100 -> Ø40	156	232
Ø100 -> Ø50	156	223
Ø100 -> Ø63	156	226
Ø168 -> Ø63	180	220

6666	Z (mm)	RX64/RA66	Z (mm)
Ø25 -> Ø16,5	51	Ø76 -> Ø50	270
Ø40 -> Ø25	71	Ø76 -> Ø63	280
Ø50 -> Ø25	70	Ø100 -> Ø50	393
Ø50 -> Ø40	66	Ø100 -> Ø63	300
Ø63 -> Ø40	75	Ø100 -> Ø76	193
Ø63 -> Ø50	65	Ø168 -> Ø76	210
		Ø168 -> Ø100	210

6651	Z (mm)	6652	Z (mm)
Ø25	107	Ø25	204
Ø40	61	Ø40	217

6609	Z1 (mm)	Z2 (mm)	6619	Z1 (mm)	Z2 (mm)
Ø16,5 -> 1/4	31	41	Ø16,5 -> 1/4	32	42
Ø16,5 -> 1/2	31	46	Ø16,5 -> 1/2"	32	42
Ø25 -> 1/2	40	53	Ø25 -> 1/2"	32,5	44
Ø25 -> 3/4	40	53	Ø25 -> 3/4	45	58
Ø25 -> 1"	40	55	Ø25 -> 1"	45	64
Ø40 -> 1"	62	75	Ø40 -> 1"	45	64
Ø40 -> 1"1/4	62	81	Ø40 -> 1"1/4	45	64
Ø40 -> 1"1/2	62	81	Ø40 -> 1"1/2	38	80
Ø40 -> 2"	62	81	Ø40 -> 2"	38	82
Ø50 -> 1"1/2	56	97	Ø50 -> 1"1/2	37	81
Ø50 -> 2"	56	99	Ø50 -> 2"	37	82
Ø63 -> 2"	61	105			
Ø63 -> 2"1/2	61	104			

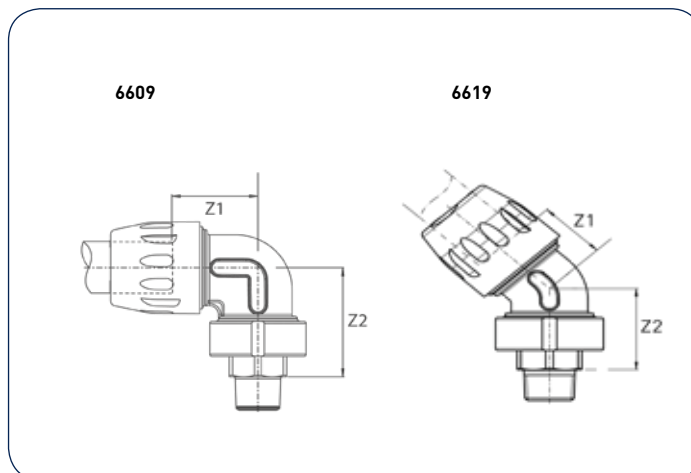
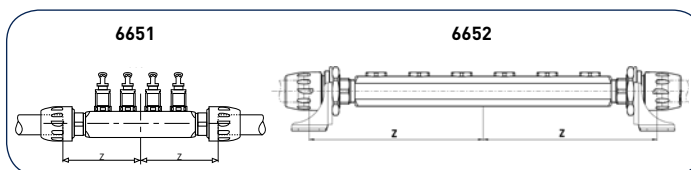
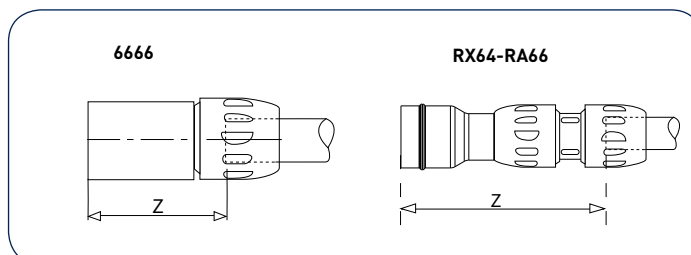
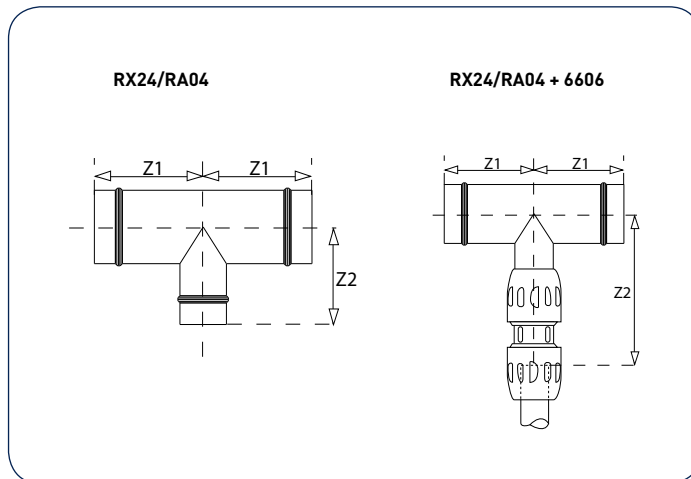
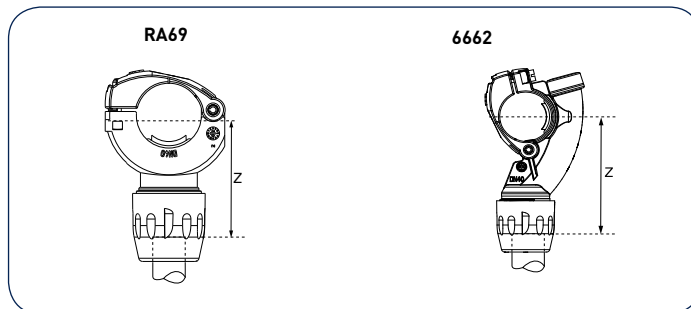

# PRAKTISKA RÅD

## Z-dimensioner

RA26	Z1 (mm)	Z2 (mm)	Z3 (mm)
Ø63	280	252	280
Ø76	260	106	260
Ø100	280	116	280
Ø100 -> Ø76	280	116	280
Ø168	350	126	350
Ø168 -> Ø100	330	86	306

RA26 + 6606	Z1 (mm)	Z2 (mm)	Z3 (mm)
Ø76 -> Ø40	344	106	260
Ø76 -> Ø50	330	106	260
Ø76 -> Ø63	330	106	260
Ø100 -> Ø63	330	116	280

RA07 + 6606	Z (mm)
Ø40	240
Ø50	228
Ø63	232

RA07	Z (mm)
Ø76	149
Ø100	161
Ø168	191

RA07 ... 45	Z1 (mm)	Z2 (mm)
Ø76 -> DN80	207	149
Ø100 -> DN100	219	161
Ø168 -> DN150	258	191

RA44 ... 45	Z1 (mm)	Z2 (mm)
Ø76 -> DN80	207	149
Ø100 -> DN100	219	161
Ø168 -> DN150	258	191

4092	Z1 (mm)	Z2 (mm)
Ø16,5	29	43
Ø25	41	57
Ø40	56	58
Ø50	43	60
Ø63	66	77

VR02	Z (mm)
Ø76	100
Ø100	103
Ø168	128

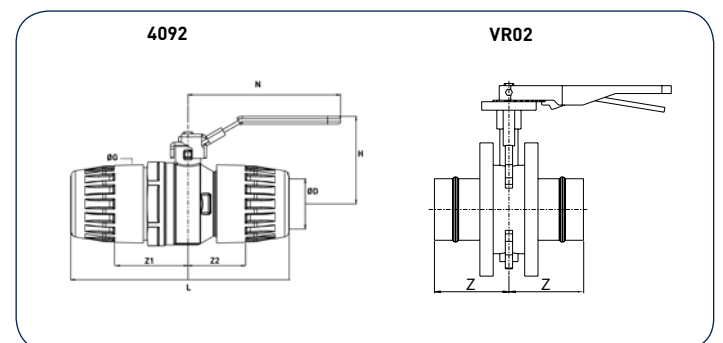
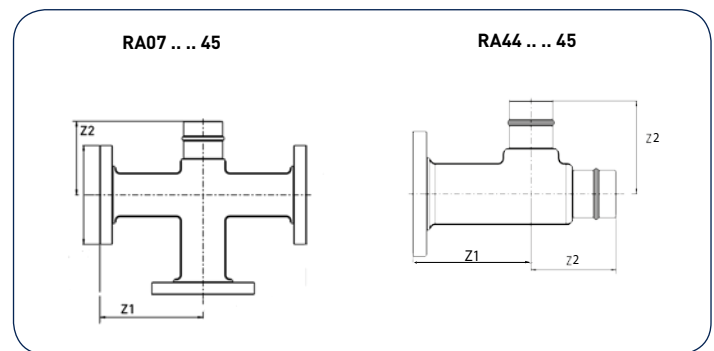
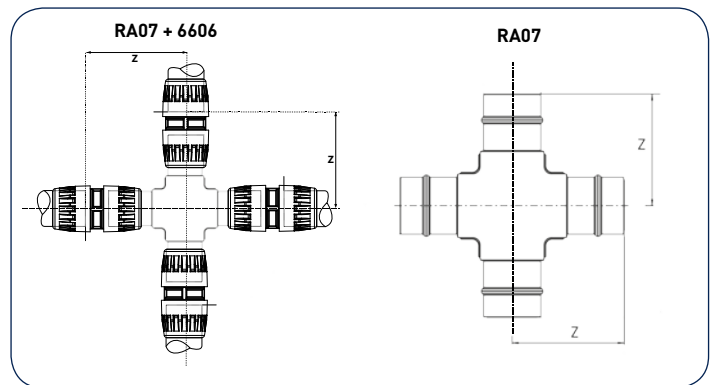
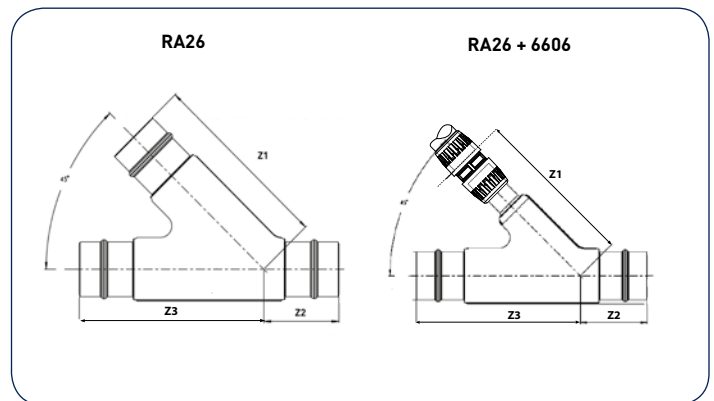

# Utvidgning/sammandragning

För att få bästa möjliga prestanda även vid temperaturväxlingar o dyl, är det viktigt att rätt beräkna och kompensera för utvidgning/sammandragning i Transair® ledningsnät.

## UTVIDGNING BERÄKNING

L: längden på en rak Transair® ledning som ska monteras (i meter)  
 $\Delta T$ : skillnad mellan monterings- och arbetstemperatur (i °C)  
 $\Delta L$ : variation på ledningens längd (i mm)  
 För Transair® aluminiumledningar  $\emptyset$ -16,5 -  $\emptyset$ 25 -  $\emptyset$ 40 -  $\emptyset$ 50 -  $\emptyset$ 63 -  $\emptyset$ 76 -  $\emptyset$ 100 -  $\emptyset$ 168:  
 $\Delta L = (a \times L) + (0,024 \times L \times \Delta T)$



1 - Utvidgning på grund av rörets rörelse i kopplingen  
 2 - Utvidgning på grund av temperaturväxlingar

	$\emptyset$ 16,5	$\emptyset$ 25	$\emptyset$ 40	$\emptyset$ 50	$\emptyset$ 63	$\emptyset$ 76	$\emptyset$ 100	$\emptyset$ 168
<b>3 m rör</b>	a=0,06	a=0,20	a=0,40	a=0,68	a=0,68	a=1,0	a=1,0	a=1,34
<b>6 m rör</b> (4,5 m för $\emptyset$ 16,5)	a=0,045	a=0,10	a=0,20	a=0,34	a=0,34	a=0,50	a=0,50	a=0,67

## ÄNDRAD RIKTNING

- För Transair® ledningsnät med aluminiumrör  $\emptyset$ 16,5 -  $\emptyset$ 25 -  $\emptyset$ 40 -  $\emptyset$ 50 -  $\emptyset$ 63

$$\Delta L1 = H \times 20$$

H m,  $\Delta L1$  mm

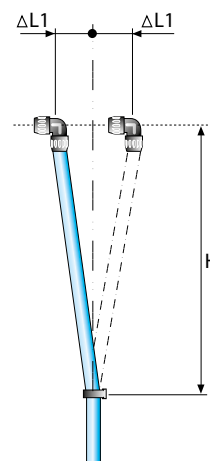

## ANVÄNDNING AV VINKEL

- För Transair® ledningsnät med aluminiumrör  $\emptyset$ 76 -  $\emptyset$ 100 -  $\emptyset$ 168

$$\Delta L1 = H \times 13,33$$

## ANVÄNDNING AV SNABBUTTAG

- För Transair® ledningsnät med aluminiumrör  $\emptyset$ 16,5 -  $\emptyset$ 25 -  $\emptyset$ 40 -  $\emptyset$ 50 -  $\emptyset$ 63

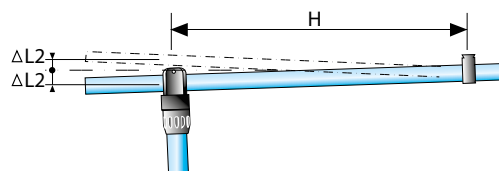

$$\Delta L2 = H \times 8,67$$

$$\Delta L3 = H \times 8,67$$

H m,  $\Delta L2$  och  $\Delta L3$  mm

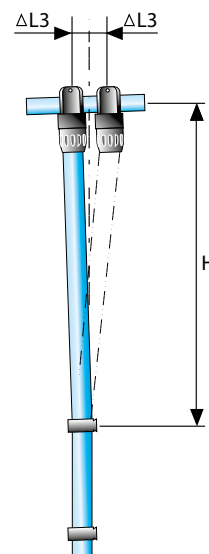

## Utvidgning/sammandragning

- För Transair® ledningsnät med aluminiumrör Ø76 - Ø100 - Ø168

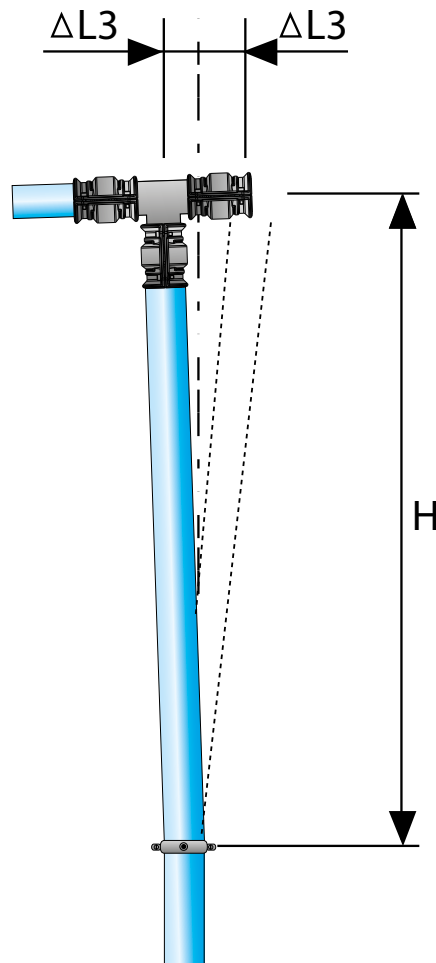
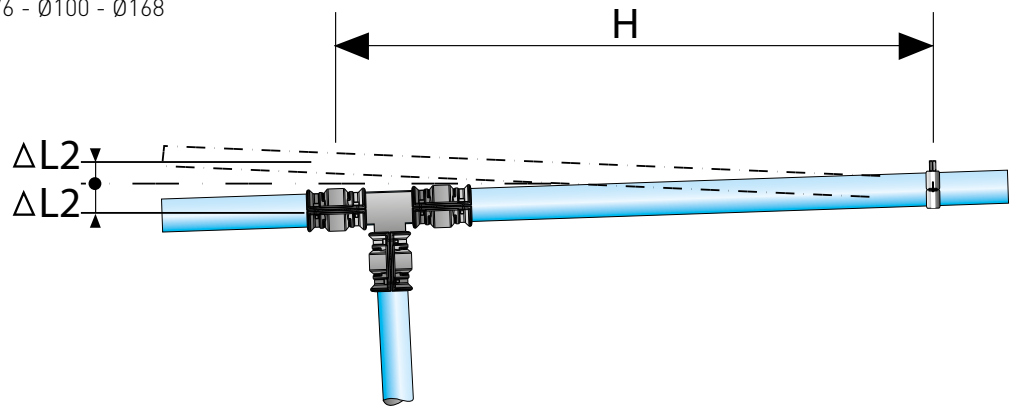

$$\Delta L2 = H \times 6.67$$
$$\Delta L3 = H \times 6.67$$

H m,  $\Delta L2$  och  $\Delta L3$  mm

ÄNDRING AV  
RIKTNING  
MED  
T-SKARVANSLUTNING

## EXPANSIONSLÖP

- Maximal ersättning:  
Ø16,5 mm till Ø63 mm:

$$\Delta L \text{ (mm)} = H \text{ (m)} \times 40$$

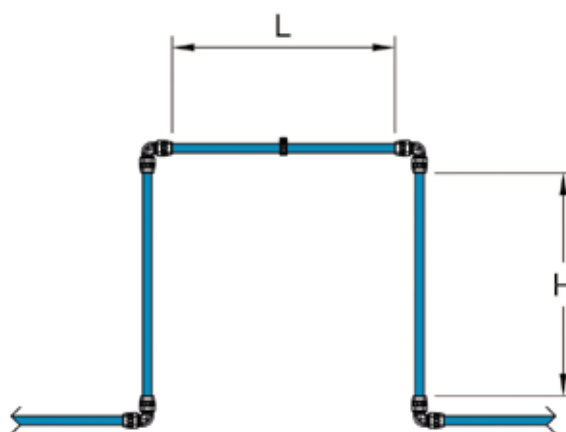

Ø76 mm till Ø168 mm

$$\Delta L \text{ (mm)} = H \text{ (m)} \times 27$$

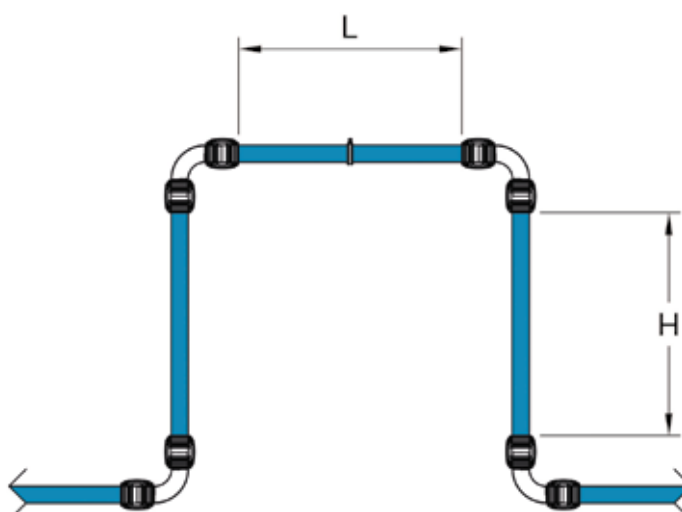

# BÖJNING TRANSAIR® ALUMINIUMRÖR

## Alla diametrar

Tack vare dess tekniska egenskaper kan Transair® aluminiumrör böjas enligt följande specifikationer:

Transair®	R min. (mm)	L min. (mm)
Ø16,5	102	185
Ø25	154	185
Ø40	250	185
Ø50	300	185
Ø63	394	185
Ø76	317	185
Ø100	423	185
Ø168	700	185

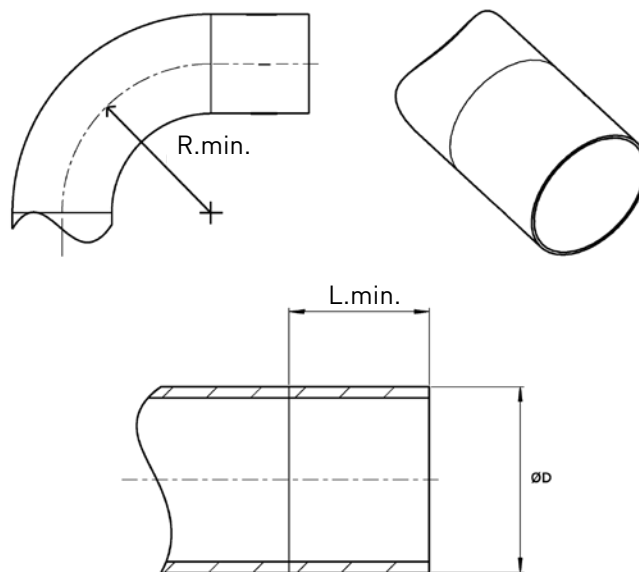



# TESTA ETT SYSTEM

## Driftsättning

### I Transair® Råd inför driftsättning av ett system för tryckluft

#### Exempel – för system som körs med ett tryck på 6 bar

1. Kör kompressorn med ett tryck på 3 bar för att kontrollera att Transair®-systemet är komplett och att kompressorerna fungerar korrekt.
2. Låt rörsystemet stå under tryck i 12 timmar över natten. Under denna period ska Transair®-systemet vara avskilt från maskiner och verktyg (droppventiler ska vara stängda).
3. Vid kontroll av systemet efter 12 timmar kan kompressorn uppvisa ett tryckfall på 0,3 bar (från 3 bar till 2,7 bar med en konstant temperatur).
4. Öka systemtrycket till driftstryck (6 bar i det här exemplet) i ytterligare 4 timmar igen (utan något läckage registreras från Transair®-systemet).
5. Systemtrycket ökas sedan till 9 bar (1,43 x det maximala drifttrycket) under 1 timme utan ytterligare problem (OBS! I detta test kan trycket i systemet överskrida maximalt arbetstryck).
6. Rensa systemet så att du kan börja arbeta.

### I Juridiska krav för installatörer enligt PED 2014/68/EU – BILAGA I – Viktiga säkerhetsföreskrifter

#### 3.2. Slutkontroll:

Tryckbärande anordningar ska genomgå en slutkontroll enligt beskrivningen nedan.

##### 3.2.1. Slutkontroll:

Tryckbärande anordningar ska genomgå en slutkontroll då överensstämmelse med kraven i direktivet ska fastställas genom visuell inspektion och granskning av den medföljande dokumentationen. Test som utförs under tillverkningen kan beaktas.

##### 3.2.2. Tryckkontroll:

Slutkontrollen av den tryckbärande anordningen ska innefatta en hållfasthetskontroll som normalt utförs som en vätsketryckprovning vid ett tryck minst lika med det maximalt tillåtna trycket multiplicerat med koefficienten 1,43, då det är tillämpligt.

**För serietillverkade tryckbärande anordningar i kategori I kan denna kontroll utföras på statistisk grund.**

**För serietillverkade tryckbärande anordningar enligt artikel 4.3 är detta test inte nödvändigt.**

Transair®-systemet definieras kategorin enligt diametern och arbetstrycket:

	1 bar	7 bar	10 bar	13 bar	16 bar
Ø16,5	Artikel 4.3	Artikel 4.3	Artikel 4.3	Artikel 4.3	Artikel 4.3
Ø25	Artikel 4.3	Artikel 4.3	Artikel 4.3	Artikel 4.3	Artikel 4.3
Ø40	Artikel 4.3	Artikel 4.3	Artikel 4.3	Artikel 4.3	Artikel 4.3
Ø50	Artikel 4.3	Artikel 4.3	Artikel 4.3	Artikel 4.3	Artikel 4.3
Ø63	Artikel 4.3	Artikel 4.3	Artikel 4.3	Artikel 4.3	Artikel 4.3
Ø76	Artikel 4.3	Artikel 4.3	Artikel 4.3	Artikel 4.3	Kategori I
Ø100	Artikel 4.3	Artikel 4.3	Artikel 4.3	Kategori I	Kategori I
Ø168	Artikel 4.3	Kategori I	Kategori I	Kategori I	Kategori I

### I Begärd dokumentation för Kategori I – Utrustning

För att uppfylla direktivet om tryckbärande anordningar finns här en lista över vilka dokument du ska ge till slutanvändaren och hur man får tillgång till dem för Transair®.

- **Monteringsguide:** Den levereras med Transair®-rör eller kopplingar för varje diameter.
- **CE-märkning:** Transair® uppfyller kraven för det europeiska tryckkärlsdirektivet PED 2014/68/UE för artikel 4.3 och kategori I. Kontakta Parker Transair för den senaste versionen.
- **ISO 9001-certifikat:** Det här dokumentet har ett giltighetsdatum. Kontakta Parker Transair för den senaste versionen.
- **Materialcertifikat B3.1B för rör:** Detta intygar att det aluminium som används överensstämmer med tillämpliga krav (enligt NF EN 10204). Be om det här dokumentet när du gör en beställning. Om det behövs kan du också begära det efter leveransen med serienumret märkt på rören (se exempel på denna bild).
- **Materialcertifikat för kopplingar:** Certifikatet 2.2 intygar kvalitetskontrollerna som genomförts under produktion (enligt NF EN 10204). Be om det här dokumentet när du gör beställningen – det kan inte utfärdas i efterhand eftersom kundens namn och ordernummer måste anges på certifikatet.
- **Isometrisk ritning för systemet:** Om det behövs kan Transair®-offertjänst hjälpa dig att göra en ritning av systemet (transair.quotation@parker.com).
- **Beräkningsanteckningar:** Transair®-aluminiumrör tillverkas enligt EN 755-2, som definierar de mekaniska egenskaperna, och TÜV-certifikatet som inkluderar kontroll av konstruktion och av säkerhetsfaktorer. Kontakta Parker Transair för mer information.



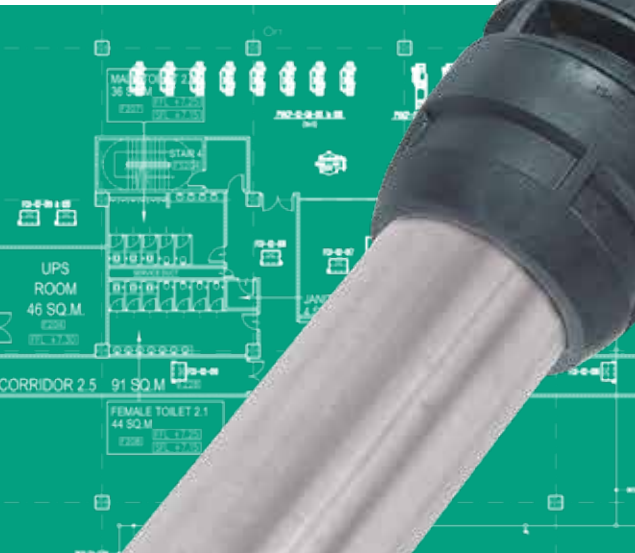

# TRANSAIR® S SORTIMENT I ROSTFRITT STÅL

FÖR INDUSTRIELLT VATTEN OCH OLJA,  
TRYCKLUFT, VAKUUM OCH INERTA GASER

## Tekniska information 114 till 119

Tekniska uppgifter	114
Kemisk kompatibilitet	115
Dimensionering	116
Standarder och certifieringar för Transair®	117
Material	118
Transair®-teknologin	119

## Produktkatalog 121 till 133

Rostfria stålror	122
Skarvkopplingar och gängade kopplingar	124
Vägguttag	129
Kulventiler och vridspjällsventiler	130
Verktyg	132
Fästanordningar och tillbehör	133

## Installationshandledning 135 till 151

Viktiga anvisningar	136
Rostfria stålror	138
Skarvkopplingar och gängade kopplingar	142
Praktiska råd	146
Fästanordningar och tillbehör	147
Montera ett fäste	148
Böjning av en rostfritt stålror	149
Praktiska råd	150

## Uttag i rostfritt stål. 152 till 153

<b>Parker: Produkter från kompressorrummet till produktionen</b>	<b>154</b>
<b>Index</b>	<b>158</b>

# TEKNISKA UPPGIFTER

## Lämpliga medier

- Industriellt vatten
- System som är kompatibelt med tillsatser (glykol eller inhibitorer) som förhindrar att det bildas alger eller svamp (en lista kan fås på begäran)
- Smörjoljor
- Tryckluft (torr, våt, smord)
- Vakuum
- Inerta gaser (argon, kväve)
- Andra: kontakta oss.

## Max. arbetstryck enligt temperaturen

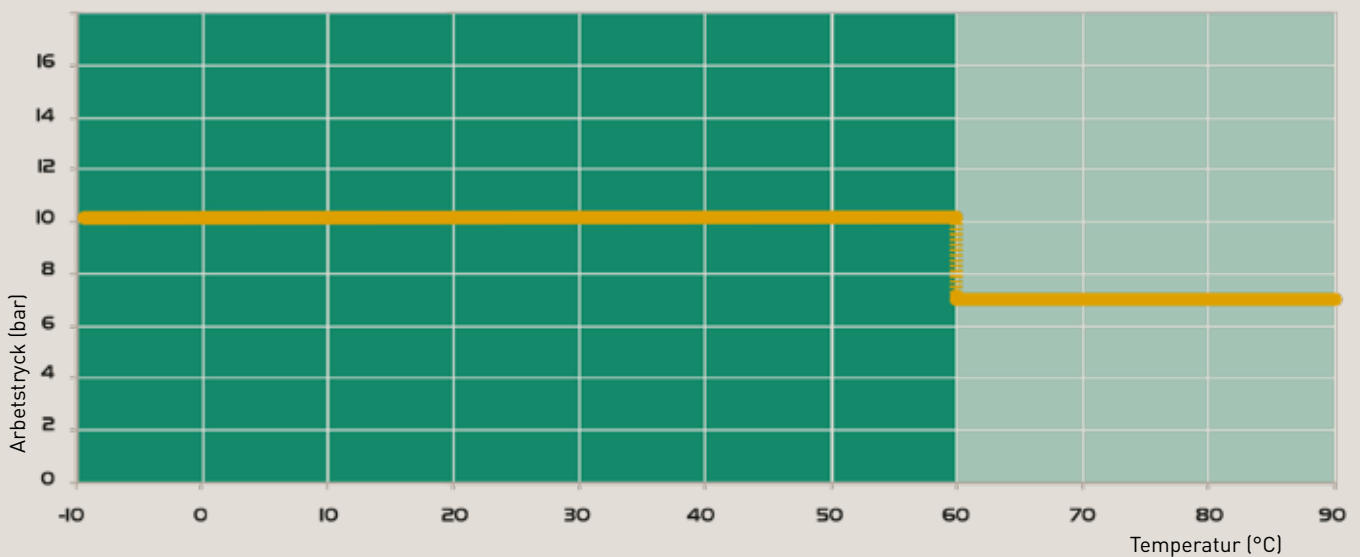

## Arbetstryck

- 10 bar från -20°C till +60°C
- 7 bar från -20°C till +90°C

## Utvidningskoefficient

- Det rostfria stålriret har en utvidningskoefficient på 0,016 mm per meter och grad.

## Motståndskraft

- Mot korrosion
- Mot aggressiva miljöer
- Mot mekaniska stötar
- Mot termiska variationer
- Mot U.V.

## Miljöanpassat

Transair® material är 100% återvinningsbara.

## Vattenhammare

Ø22, Ø28: överensstämmer med normen BS, 7291 part 1  
Ø42, Ø60, Ø76, Ø100: överensstämmer med normen NF T54-091

# KEMISK KOMPATIBILITET

1 Acceptabel				2 Acceptabel (utom för diametrarna 22–28 mm i brons)				3 Använd ej			
KEMISK PRODUKT	SYMBOL	TÄTNINGSSORTIMENT		KEMISK PRODUKT	SYMBOL	TÄTNINGSSORTIMENT					
		EPDM	FKM			EPDM	FKM				
• Acetaldehyd, Etanal	C2H4O	2	3	• Metanol, metylalkohol (MKB, MEK, MIBK)		1	3				
• Ättiksyra (10%, 20°C)	CH3COOH	2	3	• Metylalkohol	CH4O	1	3				
• Ättiksyra (50%, 20°C)	CH3COOH	3	3	• Mineralolja		3	1				
• Aceton, 2-propanon	C3H6O	1	3	• Motorolja		3	1				
• Luft (torr)		1	1	• MPG, monopropylenglykol	C3H8O2	2	2				
• Luft (smord)		3	1	• Nafta		3	1				
• Ammoniakvätska	NH3 + H2O	2	3	• Salpetersyra	HNO3	3	3				
• Ammoniakhydroxid	NH4OH	3	3	• Kväve (gas)	N	1	1				
• Ammoniaknitrat		2	2	• Olja ASTM nr 1		3	1				
• Ammoniakfosfat		3	2	• Olja ASTM nr 2		3	1				
• Argon (gas)	Ar	1	1	• Olja ASTM nr 3		3	1				
• Borsyra (23°C)	H3BO3	1	1	• Oxalsyra (10%, 23°C)	HOOC-COOH	2	2				
• Saltvatten	NaCl + H2O	2	2	• Syre (> 20%)	O	3	3				
• Kalciumhydroxid, släckt kalk	Ca(OH)2	1	1	• Ozon	O	2	2				
• Karbolsyra		3	3	• Perklorsyra (70%)		3	3				
• Kolmonoxid (60°C)	CO	1	1	• Fosfatersterhydraulvätska, Skydrol		1	3				
• Koldioxid (torr)	CO <sub>2</sub>	1	1	• Fosforsyra, ortofosforsyra	H3PO4	2	2				
• Koldioxid (vät eller 60°C)	CO <sub>2</sub>	3	2	• Kaliumhydroxid (50%, 85°C)	KOH	2	3				
• Kolsulfid		3	2	• Havsvatten	H2O, NaCl	2	2				
• Klorin (havsklorinerad vätska)		3	3	• Silikonemulsioner		1	1				
• Citronsyra (50%)	C6H8O7	2	2	• Natriumbikarbonat, bakpulver (23°C)		1	1				
• Diacetonalkohol	C6H12O2	1	3	• Natriumkarbonat		1	1				
• Etan-diol, monoetylen	C2H6O2	2	2	• Natriumhydroxid, kaustiksoda (50%)	NAOH	2	3				
• Glykol, MEG	C2H4 (OH)2	1	1	• Natriumnitrit		2	2				
• Etylenglykol	CH2O2	3	3	• Natriumperoxid	Na2O2	3	3				
• Myrsyra, metanoisk syra	C7H6O5	1	1	• Natriumfosfat	NA3PO4	2	2				
• Gallussyra (5%)		1	1	• Natriumsulfat	Na2SO4	1	1				
• Glykol		3	3	• Utspädd lösning av rengöringsmedel		2	2				
• Glykolsyra (50%)	He	1	1	• Svavelsyra (10%, 20°C)	H2SO4	3	3				
• Helium (gas)	-	3	1	• Vinsyra (50%, 23°C)		3	2				
• Hydraulvätska – mineralolja	-	3	1	• Trikloretylen, trikloridetylen	C2HCl3	3	3				
• Hydraulvätska – oljebaserad	-	1	1	• Trietanolamin, TEA	C6H15O3N	2	3				
• Hydraulvätska – silikonbaserad	HF	3	3	• Vatten, demineraliserat	H2O	2	2				
• Fluorvätesyra	HBr	3	3	• Vatten, drickbart	H2O	3	3				
• Vätebromid (20%)	H2O2	3	1	• Vatten, industriellt	H2O	1	1				
• Väteperoxid (30%)	H2S	3	3	• Vatten med klor (5%, 23°C)	H2O, Cl, NaOCl	3	3				
• Vätessulfid	HCl	3	3								
• Saltsyra (3%), väteklorid											

Kontakta vår teknikavdelning för mer information och särskilda användningsförhållanden.

# DIMENSIONERING

För att välja rätt dimension på Transair®-systemet, utgår man från önskat flöde och det tryckfall som kan accepteras.

Beräknade värden för en ringledning vid 4 bars arbetstryck och mindre än 10% tryckfall. Flödes hastighet: 4 m/s.

Beräknat flöde				Ledningens längd									
				32.8 ft	65.6 ft	98.4 ft	131.2 ft	164 ft	246 ft	328 ft	492 ft	656 ft	984 ft
m <sup>3</sup> /h	l/s	l/min	cfm	10 m	20 m	30 m	40 m	50 m	75 m	100 m	150 m	200 m	300 m
0,5	0,14	8	0,3	22	22	22	22	22	22	22	22	22	28
1	0,28	17	0,6	22*	22*	22*	22*	22*	28	28	28	28	42
2,5	0,69	42	1,5	22*	28*	28*	28*	42	42	42	42	42	42
3,5	0,97	58	2,1	28	28	42	42	42	42	42	42	42	60
5	1,39	83	3	28*	42*	42*	42*	42*	42*	42*	60	60	60
10	2,77	167	6	42*	42*	42*	60*	60*	60*	60*	60*	76	76
15	4,17	250	9	42*	60*	60*	60*	60*	60*	76	76	76	76
20	5,56	333	12	60*	60*	60*	60*	60*	76*	76*	76*	100	100
30	8,33	500	18	60*	60*	76*	76*	76*	76*	100*	100*	100*	100*
40	11,11	667	24	76*	76*	76*	76*	76*	100*	100*	100*	100*	
50	13,89	833	29	76*	76*	76*	100*	100*	100*	100*			
75	20,83	1250	44	100*	100*	100*	100*	100*					
80	22,22	1333	47	100*	100*	100*	100*	100*					
100	27,78	1667	59	100*	100*	100*	100*						

\* Vid analys av dessa värden, ska hänsyn tas till den praxis som gäller för industriella kylvattenledningar. För att skydda reglerutrustning och annan ömtålig utrustning krävs att vattenhammareffekten elimineras – t ex med ett expansionskärl.

## Exempel (med ovanstående värden)

- Huvudledningens längd (ringledning): 50 meter
- Önskat flöde: 15 m<sup>3</sup>/h
- Arbetstryck: 4 bar
- Tryckfall: <10 %
- Flödes hastighet: 4 m/s
- Den lämpliga dimensionen på Transair® är Ø60 mm.

## DIN 1988

Tryckfallet för varje dimension är givet vid en viss flödes hastighet och vid en temperatur på +20°C. För mer information, kontakta oss.

# I STANDARDER OCH CERTIFIERINGAR FÖR TRANSAIR®

Transair®:s certifieringar för sortimentet i rostfritt stål ingår i de standarder och regelverk som beskrivs på sidorna 8 och 9 i denna katalog.

## Standarder för Transair®-rör i rostfritt stål



I Transair®-sortimentet i rostfritt stål överensstämmer med standarderna nedan som relaterar till mekaniska och kemiska egenskaper per diameter.

	Ø22 - Ø28	Ø42 - Ø60	Ø76 - Ø100
<b>Tillverkningsstandarder</b>	EN 10217-7	EN 10217-7	EN 10217-7
<b>Klass</b>	EN 10088-2, 4404, AISI 316L	1,4301 / AISI 304	1,4301 / AISI 304
<b>Svetsningsstandarder</b>	DIN 17 457, EN 10217-7	DIN 17 457, EN 10217-7	DIN 17 457, EN 10217-7
<b>Toleranser</b>	DVGW - W541	EN 1127D4/T3	EN 1127D4/T3

Kvaliteten och konsistensen på det rostfria stål som används gör att Transair®-rör i rostfritt stål kan böjas i enlighet med bästa praxis, på det sätt som beskrivs på sidan 149 i denna katalog.

## Tillämpningar



### I FDA-certifikat – CFR 21

De Transair®-brunnar i rostfritt stål med en diameter på 22 mm som visas på sidorna 152 och 153 i denna katalog överensstämmer med kraven i FDA – CFR 21.

## Säkerhet



### I UL94 HB Grade certifikat

Alla Transair®-komponenter är icke-antändliga utan flamspridning. Rör-till-rörkopplingar, kulventiler och fjärlsventiler överensstämmer med UL 94 HB Grade-standarderna.

Ovan nämnda certifikat finns tillgängliga på begäran.

# MATERIAL FÖR TRANSAIR®-RÖR I ROSTFRITT STÅL

	Ø22 - Ø28	Ø42 - Ø60	Ø76 - Ø100
<b>RÖR</b>	Rostfritt stål 316L	Rostfritt stål 304	Rostfritt stål 304
<b>KOPPLINGAR</b>	Kopplingskropp: brons Gripring: rostfritt stål Tätning: ring: polymerplast O-ring: EPDM-gummi	Kopplingskropp: polymerplast Mutter: polymerplast Bygel: polymerplast	Bygel: ytbehandlat stål Patron: polymerplast & rostfritt stål
<b>90° VINKEL-KOPPLING</b>	Kopplingskropp: brons Gripring: rostfritt stål Tätning: ring: polymerplast O-ring: EPDM-gummi	Kopplingskropp: polymerplast Mutter: polymerplast	Rostfritt stål 304
<b>45° VINKEL-KOPPLING</b>	-	Rostfritt stål 304	Rostfritt stål 304
<b>180° VINKEL-KOPPLING</b>	-	Rostfritt stål 304	-
<b>T-KOPPLING</b>	Kopplingskropp: brons Krympring: rostfritt stål Tätning: ring: polymerplast	Kopplingskropp: polymerplast Mutter: polymerplast	Rostfritt stål 304
<b>T-REDUCERING</b>	Kopplingskropp: brons Krympring: rostfritt stål Tätning: ring: polymerplast	-	Rostfritt stål 304
<b>GÄNGAD T-KOPPLING</b>	Kopplingskropp: brons Krympring: rostfritt stål Tätning: ring: polymerplast	Ytbehandlad mässing	Rostfritt stål 304
<b>SLUTSTYCKE</b>	Kopplingskropp: brons Krympring: rostfritt stål Tätning: ring: polymerplast	Rostfritt stål 304	Rostfritt stål 304
<b>RAK GÄNGAD KOPPLING</b>	Kopplingskropp: brons Krympring: rostfritt stål Tätning: ring: polymerplast	-	-
<b>ADAPTER UTV. GÄNGA</b>	-	Ytbehandlad mässing	Ytbehandlad mässing
<b>VÄGGFÄSTE</b>	Ytbehandlad mässing	-	-
<b>VRIDSPJÄLLS-VENTIL</b>	-	Kopplingskropp: järn/ Spjäll och vred: aluminium	Kopplingskropp & handtag: järn Spjäll och vred: rostfritt stål/ Handtag: aluminium
<b>FLÄNS</b>	-	Järn och ytbehandlat stål	Järn och ytbehandlat stål
<b>FLÄNS</b>	-	Rostfritt stål 304	Rostfritt stål 304
<b>VENTIL</b>	Kopplingskropp: förnicklad mässing Tätning: PTFE		
<b>RÖRHÅLLARE</b>	Rostfritt stål 304		
<b>RÖRHÅLLARE</b>	Armering: zinkpläterat stål    Infodring: elastomer		
<b>GÄNGSTÅNG</b>	Stål		
<b>SKRUVKLÄMMA</b>	Formgjutet stål		

Alla tätningar finns i EPDM eller FKM (om inte annat anges).



# I TRANSAIR®-TEKNOLOGIN

Transair-teknologin tar hänsyn till de specifika krav som finns för varje diameter och ger användaren högsta möjliga säkerhetskoefficient och en enkel anslutning.

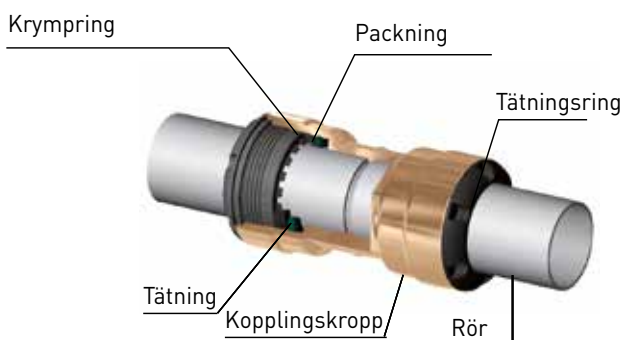

## Ø22 - Ø28 mm

Skarvkopplingar och gängade kopplingar i dimensionerna 22 och 28 mm monteras snabbt ihop med Transair®-röret : tryck bara in röret i kopplingen ända fram till markeringen. Gripringen i kopplingen aktiveras automatiskt och anslutningen är klar.



## Ø42 - Ø60 mm

Skarvkopplingar och gängade kopplingar i dimensionerna 42 och 60 mm monteras snabbt ihop med Transair®-röret med hjälp av dubbla klämbyglar. På detta sätt säkras anslutningen mellan muttern och röret, när muttern har dragits åt, är monteringen klar.

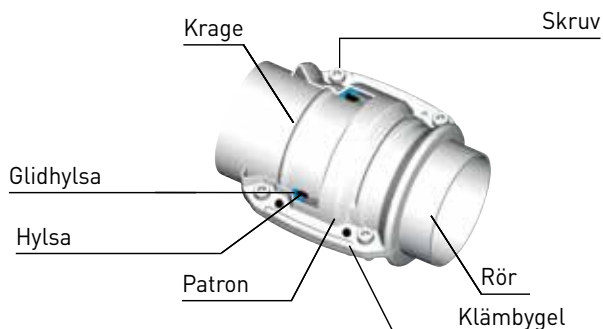

## Ø76 - Ø100 mm

Skarvkopplingar och gängade kopplingar i dimensionerna 76 och 100 mm monteras snabbt ihop med Transair®-röret. Placera röret i rätt läge i patronen (det är patronen som tätar monteraget) och stäng klämbygeln (det är klämbygeln som låser ihop monteraget).



# TRANSAIR®S SORTIMENT I ROSTFRITT STÅL

PRODUKTSORTIMENT



Rör i rostfritt stål



122

Skarvkopplingar och gängade kopplingar



124

Svanhalskopplingar och väggfästen



129

Kulventiler och vridspjällsventiler



130

Verktyg



132

Fästanordningar och tillbehör



133

# ROSTFRIA STÅLRÖR

Ø  
22  
28

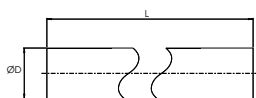
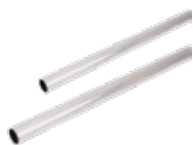

## ROSTFRIA STÅLRÖR AISI 316L

Transair®	ØD	Øext	Øint	L (m)	Kg
TF03 N7 00	22	22	19,6	3	1,860
TF06 N7 00	22	22	19,6	6	3,720
TF03 N9 00	28	28	25,6	3	2,430
TF06 N9 00	28	28	25,6	6	4,860

Ø  
42  
60

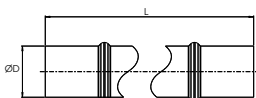

## ROSTFRIA STÅLRÖR AISI 304

Transair®	ØD	Øext	Øint	L (m)	Kg
TX03 M4 00	42	42,3	39,1	3	4,902
TX06 M4 00	42	42,3	39,1	6	9,804
TX03 M6 00	60	60,3	57,1	3	7,053
TX06 M6 00	60	60,3	57,1	6	14,106

Ø  
76  
100

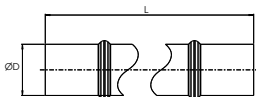

## ROSTFRIA STÅLRÖR AISI 304

Transair®	ØD	Øext.	Øint.	L(m)	Kg
TX03 L1 00	76	76,1	72,9	3	8,955
TX06 L1 00	76	76,1	72,9	6	17,910
TX03 L3 00	100	101,6	97,6	3	14,964
TX06 L3 00	100	101,6	97,6	6	29,928

Angående förberedelser av röret – se kapitlet "Installationshandledning" (s.138).

## NORMER

	Ø22 - Ø28	Ø42 - Ø60	Ø76 - Ø100
Tillverkningsnormer	EN 10217-7	EN 10217-7	EN 10217-7
Material	EN 10088-2, 1.4404 / AISI 316 L	1.4301 / AISI 304	1.4301 / AISI 304
Svetsnorm	DIN 17 457, EN 10217-7	DIN 17 457, EN 10217-7	DIN 17 457, EN 10217-7
Toleranser	DVGW - W541	EN 1127 D4 / T3	EN 1127 D4 / T3

## VOLYM OCH VIKT

Ø ext (mm)	Ø int (mm)	Värden för 1 meter rör		
		Volym (l)	Rörets vikt (kg)	Vikt vattenfyllt system (kg)
22	19,6	0,30	0,627	0,929
28	25,6	0,51	0,808	1,323
42,3	39,1	1,20	1,616	2,817
60,3	57,1	2,56	2,331	4,892
76,1	72,9	4,17	2,958	7,132
101,6	97,6	7,48	4,944	12,425

## | FIXTUR OCH TILLBEHÖR

Ø  
22  
↓  
100



### FÄSTKLÄMMA

Transair®	ØD	C
ER01 N7 00	22	M8 / M10
ER01 N9 00	28	M8 / M10
ER01 M4 00	42	M8 / M10
ER01 M6 00	60	M8 / M10
ER01 L1 00	76	M8 / M10
ER01 L3 00	100	M8 / M10

Maximal tillåten statisk belastning: 210 daN

Ø  
42  
60  
76  
100

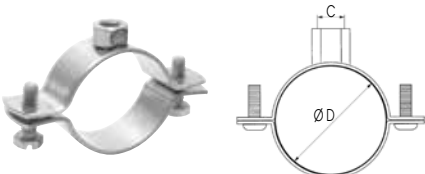

### ROSTFRITT STÅLKLÄMMA

Transair®	ØD	C
EX01 M4 00	42	M8 / M10
EX01 M6 00	60	M8 / M10
EX01 L1 00	76	M8 / M10
EX01 L3 00	100	M8 / M10

Maximal tillåten statisk belastning: 200 daN

# SKARVKOPPLINGAR OCH GÄNGADE KOPPLINGAR

Sortimentet av Transair® rör-till-rör och skarvkoppling ger mångsidighet i designen.

- I Snabb anslutning
- I Demonerbart och återanvändbart
- I Fullt genomlopp (konsekvent inre diameter för både rör och kontakter)

Ø  
22  
28

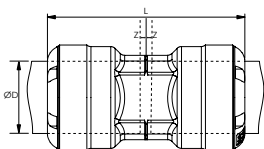

## SKARVKOPPLING

Transair®	Tätning	ØD	L	Z	Kg
RR06 N7 01	EPDM	22	63,2	1,2	0,125
RR06 N9 01	EPDM	28	85,5	1,2	0,245
RR06 N7 02	FKM	22	63,2	1,2	0,125
RR06 N9 02	FKM	28	85,5	1,2	0,245

Ø  
42  
60

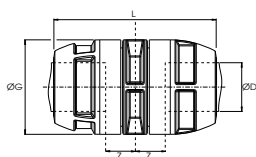



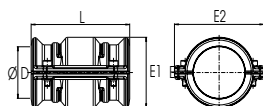

Transair®	Tätning	ØD	ØG	L	Z	Kg
RP06 M4 01	EPDM	42	82	155	2,6	0,493
RP06 M6 01	EPDM	60	100	156	2,6	0,656
RP06 M4 02	FKM	42	82	155	2,6	0,493
RP06 M6 02	FKM	60	100	156	2,6	0,656



Ø  
76  
100

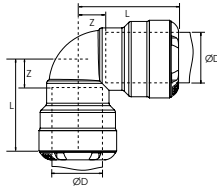

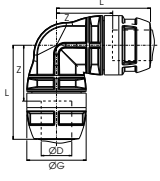
## SKARVKOPPLING (BYGEL OCH PATRON)

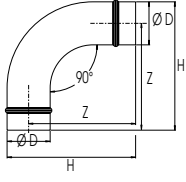
Transair®	Tätning	ØD	L	E1	E2	M	N	Kg
RR01 L1 01	EPDM	76	146	104	132	88,7	51,4	1,131
RR01 L3 01	EPDM	100	146	128	157	125	52,7	1,480
RR01 L1 02	FKM	76	146	104	132	88,7	51,4	1,131
RR01 L3 02	FKM	100	146	128	157	125	52,7	1,480

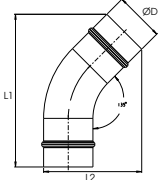
<p>Ø 22 28</p>			<b>90° VINKELSKARVKOPPLING</b>																																				
			<table border="1"> <thead> <tr> <th>Transair®</th> <th>Tätning</th> <th>ØD</th> <th>L</th> <th>Z</th> <th>Kg</th> </tr> </thead> <tbody> <tr> <td>RR02 N7 01</td> <td>EPDM</td> <td>22</td> <td>43,6</td> <td>13,2</td> <td>0,160</td> </tr> <tr> <td>RR02 N9 01</td> <td>EPDM</td> <td>28</td> <td>56</td> <td>14,5</td> <td>0,266</td> </tr> <tr> <td>RR02 N7 02</td> <td>FKM</td> <td>22</td> <td>43,6</td> <td>13,2</td> <td>0,160</td> </tr> <tr> <td>RR02 N9 02</td> <td>FKM</td> <td>28</td> <td>56</td> <td>14,5</td> <td>0,266</td> </tr> </tbody> </table>	Transair®	Tätning	ØD	L	Z	Kg	RR02 N7 01	EPDM	22	43,6	13,2	0,160	RR02 N9 01	EPDM	28	56	14,5	0,266	RR02 N7 02	FKM	22	43,6	13,2	0,160	RR02 N9 02	FKM	28	56	14,5	0,266						
Transair®	Tätning	ØD	L	Z	Kg																																		
RR02 N7 01	EPDM	22	43,6	13,2	0,160																																		
RR02 N9 01	EPDM	28	56	14,5	0,266																																		
RR02 N7 02	FKM	22	43,6	13,2	0,160																																		
RR02 N9 02	FKM	28	56	14,5	0,266																																		
<p>Ø 42 60</p>																																							
			<table border="1"> <thead> <tr> <th>Transair®</th> <th>Tätning</th> <th>ØD</th> <th>ØG</th> <th>L</th> <th>Z</th> <th>Kg</th> </tr> </thead> <tbody> <tr> <td>RP02 M4 01</td> <td>EPDM</td> <td>42</td> <td>82</td> <td>130</td> <td>55</td> <td>0,599</td> </tr> <tr> <td>RP02 M6 01</td> <td>EPDM</td> <td>60</td> <td>100</td> <td>139</td> <td>64</td> <td>0,825</td> </tr> <tr> <td>RP02 M4 02</td> <td>FKM</td> <td>42</td> <td>82</td> <td>130</td> <td>55</td> <td>0,599</td> </tr> <tr> <td>RP02 M6 02</td> <td>FKM</td> <td>60</td> <td>100</td> <td>139</td> <td>64</td> <td>0,825</td> </tr> </tbody> </table>	Transair®	Tätning	ØD	ØG	L	Z	Kg	RP02 M4 01	EPDM	42	82	130	55	0,599	RP02 M6 01	EPDM	60	100	139	64	0,825	RP02 M4 02	FKM	42	82	130	55	0,599	RP02 M6 02	FKM	60	100	139	64	0,825	
Transair®	Tätning	ØD	ØG	L	Z	Kg																																	
RP02 M4 01	EPDM	42	82	130	55	0,599																																	
RP02 M6 01	EPDM	60	100	139	64	0,825																																	
RP02 M4 02	FKM	42	82	130	55	0,599																																	
RP02 M6 02	FKM	60	100	139	64	0,825																																	
<p>Ø 76 100</p>																																							
			<table border="1"> <thead> <tr> <th>Transair®</th> <th>ØD</th> <th>H</th> <th>Z</th> <th>Kg</th> </tr> </thead> <tbody> <tr> <td>RX02 L1 00</td> <td>76</td> <td>227</td> <td>189</td> <td>1,033</td> </tr> <tr> <td>RX02 L3 00</td> <td>100</td> <td>278</td> <td>227</td> <td>1,417</td> </tr> </tbody> </table>	Transair®	ØD	H	Z	Kg	RX02 L1 00	76	227	189	1,033	RX02 L3 00	100	278	227	1,417																					
Transair®	ØD	H	Z	Kg																																			
RX02 L1 00	76	227	189	1,033																																			
RX02 L3 00	100	278	227	1,417																																			
			<p>Använd två kopplingar RR01 för att ansluta 90° vinkel RX02 till Transair® rostfritt rör i stål.</p>																																				

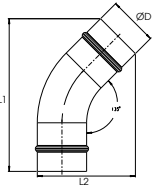
<p>Ø 42 60</p>			<b>45° VINKELSKARVKOPPLING</b>																
			<table border="1"> <thead> <tr> <th>Transair®</th> <th>ØD</th> <th>L1</th> <th>L2</th> <th>Kg</th> </tr> </thead> <tbody> <tr> <td>RX12 M4 00</td> <td>42</td> <td>288</td> <td>149</td> <td>0,481</td> </tr> <tr> <td>RX12 M6 00</td> <td>60</td> <td>300</td> <td>167</td> <td>0,527</td> </tr> </tbody> </table>	Transair®	ØD	L1	L2	Kg	RX12 M4 00	42	288	149	0,481	RX12 M6 00	60	300	167	0,527	
Transair®	ØD	L1	L2	Kg															
RX12 M4 00	42	288	149	0,481															
RX12 M6 00	60	300	167	0,527															
<p>Ø 76 100</p>																			
			<table border="1"> <thead> <tr> <th>Transair®</th> <th>ØD</th> <th>L1</th> <th>L2</th> <th>Kg</th> </tr> </thead> <tbody> <tr> <td>RX12 L1 00</td> <td>76</td> <td>235,5</td> <td>151,4</td> <td>0,704</td> </tr> <tr> <td>RX12 L3 00</td> <td>100</td> <td>271,4</td> <td>184,3</td> <td>1,309</td> </tr> </tbody> </table>	Transair®	ØD	L1	L2	Kg	RX12 L1 00	76	235,5	151,4	0,704	RX12 L3 00	100	271,4	184,3	1,309	
Transair®	ØD	L1	L2	Kg															
RX12 L1 00	76	235,5	151,4	0,704															
RX12 L3 00	100	271,4	184,3	1,309															
			<p>Använd två kopplingar RR01 för att ansluta RX12 to Transair® rostfritt rör i stål.</p>																

# SKARVKOPPLINGAR OCH GÄNGADE KOPPLINGAR

Ø  
22  
28

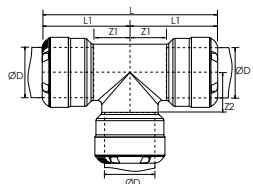

## T-SKARVKOPPLING

Transair®	Tätning	ØD	L	L1	Z1	Z2	Kg
RR04 N7 01	EPDM	22	42,1	43,6	11,7	11	0,210
RR04 N9 01	EPDM	28	56	56	14,5	14,5	0,389
RR04 N7 02	FKM	22	42,1	43,6	11,7	11	0,210
RR04 N9 02	FKM	28	56	56	14,5	14,5	0,389

Ø  
42  
60

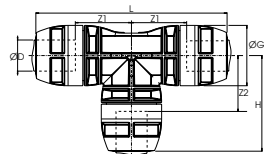

Transair®	Tätning	ØD	ØG	L	H	Z1	Z2	Kg
RP04 M4 01	EPDM	42	82	260	130	55	55	0,894
RP04 M6 01	EPDM	60	100	279	139	64	64	1,200
RP04 M4 02	FKM	42	82	260	130	55	55	0,894
RP04 M6 02	FKM	60	100	279	139	64	64	1,200

Ø  
76  
100

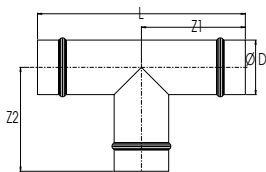

Transair®	ØD	L	Z1	Z2	Kg
RX04 L1 00	76	292	145	145	1,063
RX04 L3 00	100	312	155	135	1,787

Använd tre skarvanslutningar för att koppla ihop den liksidiga T-skarven med Transair-röret.

Ø  
22  
28

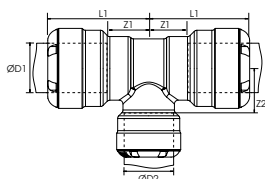

## T-REDUCERING

Transair®	Tätning	ØD1	ØD2	L1	Z1	Z2	Kg
RR04 N9 N7 01	EPDM	28	22	47	12	16	0,326
RR04 N9 N7 02	FKM	28	22	47	12	16	0,326

Ø  
76  
100

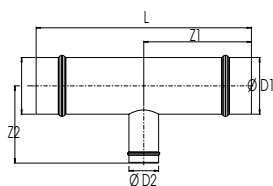

Transair®	ØD1	ØD2	L	Z1	Z2	Kg
RX04 L1 M4	76	42	290	145	183	1,029
RX04 L1 M6	76	60	290	145	183	1,103
RX04 L3 M4	100	42	310	155	195	1,680
RX04 L3 M6	100	60	310	155	195	1,739
RX04 L3 L1	100	76	310	155	135	1,637

Använd tre kontakter RR01 för att ansluta T-reducering RX04 till Transair® rostfritt rör i stål Ø76 eller Ø100 och en kontakt RP06 för att ansluta till Transair® rostfritt rör i stål Ø42 eller Ø60.

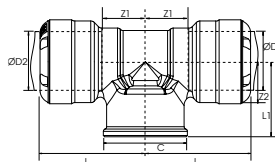

Ø  
22

**GÄNGAD T-KOPPLING**

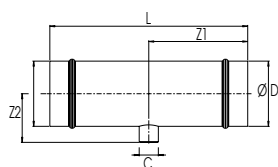
Transair®	Tätning	ØD	C	L	L1	Z1	Z2	Kg
RR23 N7 06 01	EPDM	22	3/4"	42,1	30	11,7	13,7	0,189
RR23 N7 06 02	FKM	22	3/4"	42,1	30	11,7	13,7	0,189

 Ø  
76  
100

Transair®	ØD	C	L	Z1	Z2	Kg
RX23 L1 04	76	G1/2	292	145	63	0,892
RX23 L3 04	100	G1/2	312	155	75,8	1,564

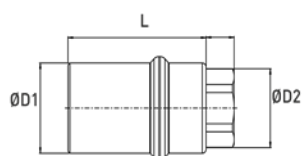
Använd två skarvanslutningar RR01 för att koppla ihop den gängade T-anslutningen RX23 med Transair-röret.

 Ø  
42  
60

**REDUCERINGSSKARV**

Transair®	ØD1	ØD2	L	Kg
RR14 M4 06	42	G 3/4	88	0,600
RR14 M4 08	42	G 1	160	0,800
RR14 M6 06	60	G 3/4	92	1,000
RR14 M6 08	60	G 1	92	0,850

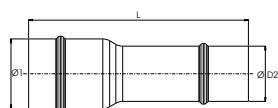
Använd en anslutning RP06 för att ansluta reduceringsskarv RP14 till Transair® rostfritt stål rör Ø42 eller Ø60 och en RR05 för att ansluta till Transair® rostfritt rör i stål Ø22 eller Ø28.

 Ø  
60  
76  
100

Transair®	ØD1	ØD2	L	Kg
RX66 M6 M4	60	42	220	0,376
RX66 L1 M6	76	60	240	0,549
RX66 L3 L1	100	76	192	0,702

Använd en kontakt RR01 för att ansluta reduceringsskarv RX66 till Transair® rostfritt rör i stål Ø76 eller Ø100 och en kontakt RP06 för att ansluta till Transair® rostfritt rör i stål Ø60.

# SKARVKOPPLINGAR OCH GÄNGADE KOPPLINGAR

Ø  
22  
28

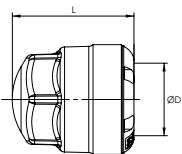

## SLUTSTYCKE

Transair®	Tätning	ØD	L	Kg
RR25 N7 01	EPDM	22	41,1	0,081
RR25 N9 01	EPDM	28	54,5	0,146
RR25 N7 02	FKM	22	41,1	0,081
RR25 N9 02	FKM	28	54,5	0,146

Ø  
42  
60

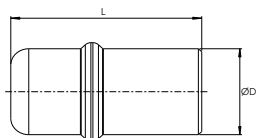

Transair®	ØD	L	Kg
RR25 M4 00	42	85	0,465
RR25 M6 00	60	85	0,718

Ø  
76  
100

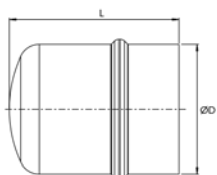

Transair®	ØD	L	Kg
RX25 L1 00	76	106	0,346
RX25 L3 00	100	107,4	0,539

Använd två kopplingar RR01 för att ansluta slutstycke RX25 till Transair®-röret. (Ø76 och Ø100).

Ø  
22  
28

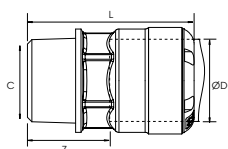

## RAK KOPPLING, UTV. KR-GÄNGA

Transair®	Tätning	ØD	C	L	Z	Kg
RR05 N7 04 01	EPDM	22	1/2	51,1	20,7	0,100
RR05 N7 06 01	EPDM	22	3/4	52,6	22,2	0,104
RR05 N9 08 01	EPDM	28	1"	65,5	22,1	0,181
RR05 N7 04 02	FKM	22	1/2	51,1	20,7	0,100
RR05 N7 06 02	FKM	22	3/4	52,6	22,2	0,104
RR05 N9 08 02	FKM	28	1"	65,5	22,1	0,181

Ø  
42  
60

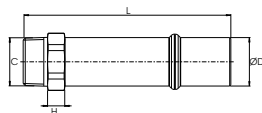

## ADAPTER, UTV. KR-GÄNGA

Transair®	ØD	C	L	H	Kg
RR05 M4 06	42	3/4	117	10	0,557
RR05 M4 10	42	1"1/4	183	15	0,896
RR05 M4 12	42	1"1/2	183	15	0,588
RR05 M6 06	60	3/4	117	10	1,005
RR05 M6 16	60	2"	192	15	1,787
RR05 M6 20	60	2"1/2	195	15	1,217

Använd en kontakt RP06 för att ansluta RR05 till Transair® rör i rostfritt stål Ø42 eller Ø60.

Ø  
76

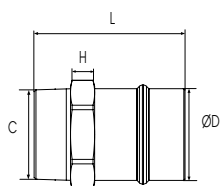

Transair®	ØD	C	L	H	Kg
RR05 L1 20	76	R2"1/2	125	20	1,968

Använd en kontakt RR01 för att ansluta RR05 till Transair® rör i rostfritt stål Ø76.

# DIREKTUTTAG UTAN SVANHALS OCH VÄGGFÄSTEN

Ø  
42  
60  
76  
100

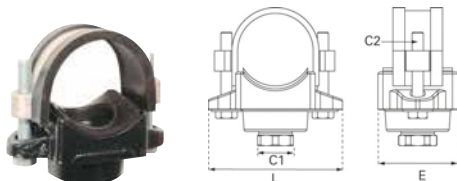

## DIREKTUTTAG UTAN SVANHALS

Transair®	Tätning	ØD	C1	C2	E	L	Kg
RR82 M4 06 01	EPDM	42	3/4	M10	49	88	0,445
RR82 M6 06 01	EPDM	60	3/4	M10	62	117	0,900
RR82 L1 08 01	EPDM	76	1"	M12	50	137	1,950
RR82 L3 08 01	EPDM	100	1"	M12	80	158	1,960
RR82 M4 06 02	FKM	42	3/4	M10	49	88	0,445
RR82 M6 06 02	FKM	60	3/4	M10	62	117	0,900
RR82 L1 08 02	FKM	76	1"	M12	50	137	1,950
RR82 L3 08 02	FKM	100	1"	M12	80	158	1,960

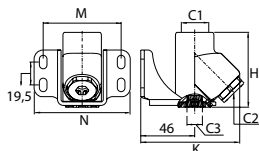

## 1 PORT 45° GÄNGAT VÄGGFÄSTE - BSP-PARALLELLGÄNGA

Transair®	C1	C2	C3	H	K	M	N	Kg
6641 21 21	G1/2	G1/2	G1/4	64	84,5	66,5	82	0,539

Levereras med G1/2-ändlock.

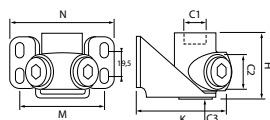

## 2 PORTAR 90° GÄNGAT VÄGGFÄSTE - BSP-PARALLELLGÄNGA

Transair®	C1	C2	C3	H	K	M	N	Kg
6686 21 21	G1/2	G1/2	G1/4	48	72,5	66,5	82	0,415

Levereras med G1/2-ändlock.

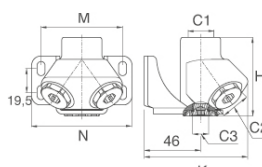

## 2 PORTAR 45° GÄNGAT VÄGGFÄSTE - BSP-PARALLELLGÄNGA

Transair®	C1	C2	C3	H	K	M	N	Kg
6690 21 21	G1/2	G1/2	G1/4	64	84,5	66,5	82	0,672

Levereras med G1/2-ändlock.

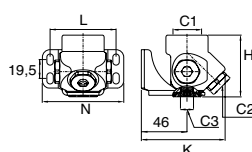

## 3 PORTAR GÄNGAT VÄGGFÄSTE - BSP-PARALLELLGÄNGA

Transair®	C1	C2	C3	H	K	M	N	Kg
6635 27 21	G3/4	G1/2	G1/4	64	84,5	66,5	82	0,750

Levereras med G1/2-ändlock.

# KULVENTILER OCH VRIDSPJÄLLSVENTILER

Transair® kulventiler och vridspjällsventiler bör monteras med jämna mellanrum på ledningarna – speciellt vid t ex kompresoranslutning och uttag till maskiner och pneumatiska verktyg – för att underlätta avstängning av större eller mindre delar av nätverket vid till exempel utbyggnad, ombyggnad och underhållsarbeten. Dessa ventiler är silikonfria.

## VRIDSPJÄLLSVENTILER

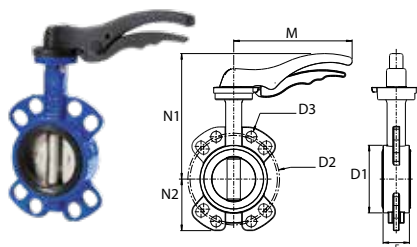

Transair®	Tätning	ØD	DN	ØD1	ØD2	ØD3	M	N1	N2	E	Kg
VR02 M4 01	EPDM	42	32	73	100	18	192	178	56	33	1,700
VR02 M4 02	FKM	42	32	73	100	18	192	178	56	33	1,700
VR02 M6 01	EPDM	60	50	89	125	18	170	176	62	43	2,100
VR02 M6 02	FKM	60	50	89	125	18	170	176	62	43	2,100
VR02 L1 01	EPDM	76	80	118	160	18	206	219	90	46	3,200
VR02 L1 02	FKM	76	80	118	160	18	206	219	90	46	3,200
VR02 L3 01	EPDM	100	100	150	180	18	206	239	106	52	4,300
VR02 L3 02	FKM	100	100	150	180	18	206	239	106	52	4,300

Modeller med CE-märkning. EW06-skrusatsar medföljer inte för fläns/flänsmontering. Fjärilsventilerna kräver inte någon ytterligare ring när de är kopplade till flänsen. För runda flänsar i enlighet med EN 1092-1 – PN16

## BULT FÖR VRIDSPJÄLLSVENTILER OCH FLÄNS I ROSTFRITT STÅL

Transair®	C	L	Antal bultar	Kg
EW06 00 03	M16	90	x 8	1.820

## BULTSATSER FÖR MONTERING AV FLÄNS I ROSTFRITT STÅL / VENTIL / FLÄNS I ROSTFRITT STÅL

Fläns Artikelnummer	Transair®	ØD	DN	Bultsatsar Artikelnummer	Antal bultsatsar	Max. Vridmoment N.m
RX30 M4 00	VR02 M4 01	42W	32	EW06 00 03	1 sats	50
RX30 M4 00	VR02 M4 02	42	32	EW06 00 03	1 sats	
RX30 M6 00	VR02 M6 01	60	50	EW06 00 03	1 sats	
RX30 M6 00	VR02 M6 02	60	50	EW06 00 03	1 sats	
RX30 L1 00 01	VR02 L1 01	76	80	EW06 00 03	1 sats	
RX30 L1 00 01	VR02 L1 02	76	80	EW06 00 03	1 sats	
RX30 L3 00	VR02 L3 01	100	100	EW06 00 03	1 sats	
RX30 L3 00	VR02 L3 02	100	100	EW06 00 03	1 sats	

## FLÄNS I ROSTFRITT STÅL (EN-ISO)

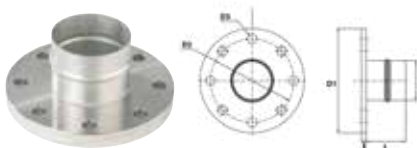

Transair®	ØD	DN	ØD1	ØD2	ØD3	E	L	Kg
RX30 M4 00	42	32	140	100	18	10	163	1,250
RX30 M6 00	60	50	165	125	18	10	141	1,700
RX30 L1 00	76	65	185	145	18	10	75	1,940
RX30 L1 00 01	76	80	200	160	18	10	75	2,250
RX30 L3 00	100	100	220	180	18	10	75	2,680

## EPDM TÄTNING FÖR FLÄNS I ROSTFRITT STÅL

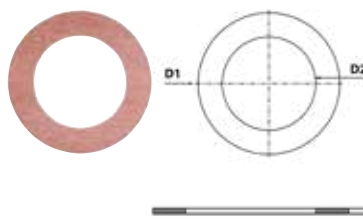

Transair®	DN	För rund fläns	ØD1	ØD2	E	Kg
EW05 M4 01	32	RX30 M4 00	82	43	2	0,028
EW05 M6 01	50	RX30 M6 00	107	61	2	0,036
EW05 L1 01	65	RX30 L1 00	124	73	3	0,028
EW05 L1 00 01	80	RX30 L1 00 01	142	89	3	0,033
EW05 L3 01	100	RX30 L3 00	162	115	3	0,035

Ø  
42  
60  
76  
100

Ø  
42  
60  
76  
100

Ø  
 42  
 60  
 76  
 100

**BULTSATSER TILL FLÄNS I ROSTFRITT STÅL**

Transair®	C	L	Antal bultar	Kg
EW06 00 01	M16	60	x 8	1,257

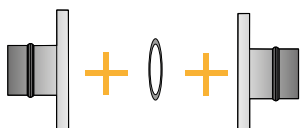
**TÄTNING OCH BULTSATSER FÖR MONTERING AV FLÄNS I ROSTFRITT STÅL / FLÄNS I ROSTFRITT STÅL**

Transair®	ØD	DN	Artikelnummer EPDM Tätning	PN bultsats	Antal bultsats	Max. åtdragningsmoment N.m
RX30 M4 00	42	32	EW05 M4 01	EW06 00 01	1 sats	200
RX30 M6 00	60	50	EW05 M6 01	EW06 00 01	1 sats	
RX30 L1 00	76	65	EW05 L1 01	EW06 00 01	1 sats	
RX30 L1 00 01	76	80	EW05 L100 01	EW06 00 01	1 sats	
RX30 L3 00	100	100	EW05 L3 01	EW06 00 01	1 sats	

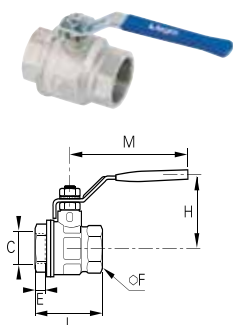
**KULVENTIL - INVÄNDIGT GÄNGAD, FÖRNICKLAD**

Transair®	C	DN	Max.P (bar)	E	F	H	L	M	Kg
VR03 00 02	G1/4	10	30	11,4	20	43	51,5	98	0,157
VR03 00 03	G3/8	10	30	11,4	20	43	51,5	98	0,141
VR03 00 04	G1/2	15	30	13,5	25	47	55	98	0,204
VR03 00 06	G3/4	20	30	12,5	31	58	57,5	122	0,310
VR03 00 08	G1"	25	30	15	38	60	69,5	122	0,460
VR03 00 10*	G1"1/4	32	30	17	48	77	81,5	153	0,751
VR03 00 12*	G1"1/2	40	30	18	54	83	95	153	1,100
VR03 00 16*	G2"	50	30	22	66	95	113	162	1,644
VR03 00 20*	G2"1/2	65	30	22	85	132	136	255	2,979

\*Modeller med CE-märkning

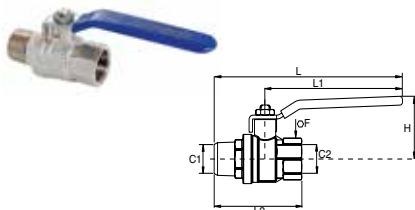
**KULVENTIL - UTVÄNDIG/INVÄNDIG - BSP UTVÄNDIG KONISK GÄNGA / INVÄNDIG RAK GÄNGA**

Transair®	C1	C	DN	Max.P (bar)	F	H	L	L1	L2	Kg
VR04 00 04	R1/2	G1/2	15	40	25	43	140,5	100	70	0,230
VR04 00 06	R3/4	G3/4	20	40	31	50	164,5	120	76,5	0,360
VR04 00 08	R1"	G1"	25	40	40	54	172	120	92,5	0,623
VR04 00 10*	R1"1/4	G1"1/4	32	40	49	73	217,5	158	106	0,965
VR04 00 12*	R1"1/2	G1"1/2	40	40	54	79	220	158	113	1,213
VR04 00 16*	R2"	G2"	50	40	68,5	86	230,5	158	133	1,983
VR04 00 20*	R2"1/2	G2"1/2	65	30	85	132	357,5	255	180,5	3,600

\*Modeller med CE-märkning

# VERKTYG

Ø  
42  
60  
76  
100

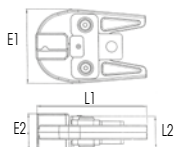

## VÄSKA MED PRESSVERKTYG

Transair®	Spänning
EW01 00 01	220 V
EW01 00 03	110 V

Väska innehåller: 1 pressverktyg, 1 14V batteri, batteriladdare.  
Extra batteri: EW03 00 01

## PRESSBACK

Transair®	ØD	E1	E2	L1	L2
EW02 M4 00	42	103	28	154	46
EW02 M6 00	60	103	42	154	46
EW02 L1 00	76	103	52	154	46
EW02 L3 00	100	103	71	154	46

Ø  
22  
↓  
100

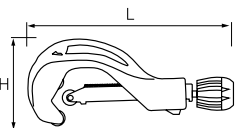

## RÖRKAP

Transair®	L	H	Används till rostfria stålrör
6698 03 01	230	98	Ø 22 - 28 - 42 - 60 - 76
EW08 00 03	360	155	Ø 100

Extra klinga till kap Transair® 6698 03 01: EW08 00 99  
Extra klinga till kap Transair® EW08 00 03: EW08 00 04

Ø  
22  
28



## DEMONTERINGSVERKTYG

EW11 00 01

Innehåller 1 nyckel, 5 ringar för Ø22 demontering och 5 ringar för Ø28 demontering

## RESERVDLSFÖRPACKNING

Transair®	Tätning	ØD
EW10 N7 01	EPDM	22
EW10 N9 01	EPDM	28
EW10 N7 02	FKM	22
EW10 N9 02	FKM	28

Innehåller 5 set med reservdelar

Ø  
42  
60



## MONTAGENYCKLAR FÖR DRAGNING AV MUTTRAR

6698 05 03

Ø  
42  
60  
76  
100

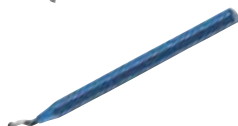
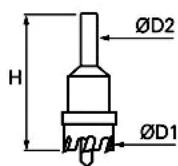

## BORRVERKTYG

Transair®	ØD1	ØD2	H	Kg	Används till Transair® stålrör
EW09 00 22	22	10	69	0,120	Ø 42 - 60
EW09 00 30	30	12	71	0,127	Ø 76 - 100

## AVGRADARE

Transair®	L	Kg
6698 04 02	140	0,026

# FÄSTANORDNINGAR OCH TILLBEHÖR



## GÄNGSTÅNGSFÖRPACKNING

Transair®	C
ER99 05 02	M8
ER99 05 03	M10

Innehåll: 10 gängstänger á 1 m, 50 muttrar och 10 kopplingar



## SKRUVKLÄMMA

Transair®	Skruv
ER99 06 02	M8
ER99 06 03	M10





# TRANSAIR®S SORTIMENT I ROSTFRITT STÅL

## INSTALLATIONSHANDLEDNING

### Viktiga anvisningar 136 till 137

Installationshandledning	136
Branschnorm	137

### Transair®-rör av rostfritt stål 138 till 141

Allmänt	138
Kapning av röret	139

### Transair® kopplingar 142 till 146

Allmänt	142
Montering/demontering	143
Praktiska exempel	146
Fästianordningar och stöd	147

### Transair® snabbuttag med svanhals 148

Montering av en svanhals	148
--------------------------	-----

### Böjning av ett rostfritt stålrör Transair® 149

### Z dimensioner 150 till 151



# INSTALLATIONSHANDLEDNING

## Viktiga anvisningar

### I Allmänt

Före installation av Transair®-system för kylvatten, skall behörig person kontrollera att lokalen uppfyller gällande regler avseende explosionsrisk (speciellt vad gäller statisk elektricitet i silos o dyl.).

Vid underhålls- eller modifieringsarbeten i Transair®-systemet skall berörd del av ledningsnätet tömmas före arbetets början. Endast Transair® komponenter och tillbehör får användas – det gäller i synnerhet rörhållare och skarvkopplingar. De tekniska förutsättningarna för Transair®-komponenterna, såsom de anges i denna katalog, måste respekteras.

### I Driftsättning av installationen

När Transair®-installationen är klar, skall installatören före överlämnandet utföra alla de tester, kontroller och undersökningar som avtalats. Dessa skall ske dels enligt instruktioner i denna handledning och dels enligt gällande allmänna regler för installation av tryckluft.

### I Transair®-rör

Transair®-rören skall skyddas från mekanisk åverkan – särskilt viktigt vid risk för kollision med gaffeltruckar eller vid montering i utrymmen med rörlig utrustning. Rör och komponenter får inte heller monteras så att de kommer i rörelse. Transair®-rören får inte svetsas.

OBS! Information om att böja ett Transair-rör i rostfritt stål finns på sidan 149 i denna katalog.

### I Montering av komponenter

Vid leverans av Transair®-komponenter medföljer monteringsanvisningar. För att installationen skall bli korrekt utförd, måste dessa anvisningar följas.

### I Transair® installationer - förbjudna situationer

- Ingjutning i material som betong, plast, glasfiberskum etc.
- Användning av Transair®-systemet för jordning eller som stöd för elektrisk utrustning.
- Användning av kemiska produkter som ej är kompatibla med materialen i Transair®-systemet. Kontakta oss gärna för mer information.
- Användning av komponenter som inte godkänts av Transair®.
- Upphängning av främmande föremål på Transair-rören.

## Branschnorm

**I Vid installation av Transair®-systemet, skall arbetet utföras enligt god ingenjörssed.**

**I Böjning och förbikoppling resulterar ofta i tryckförluster**

**I Undvik i möjligaste mån ledningsdragning i tvära vinklar, som också är en källa till tryckförluster.**

**I Rörets diameter bestämmer tryckfallets storlek och prestandan hos maskiner och verktyg i ledningsnätet.**

**I Välj rördimension efter önskat flöde och minsta tryckfall.**

**I Bygg aldrig in ledningarna, utan montera dem fritt så att de är lätt åtkomliga för underhåll och service.**

**I För att isolera Transair®-systemet, termiskt, för industriellt vatten, rekommenderar vi att du isolerar Transair-rören av rostfritt stål.**

**I Montera nedtagen så nära arbetsplatsen som möjligt.**

# TRANSAIR®-RÖR I ROSTFRITT STÅL

## Allmän information

Transair® rostfria stålrör levereras "färdiga att användas". Ingen speciell bearbetning behövs (kapning, avgradning, avfasning, etc.). Tack vare hårdheten hos det rostfria Transair®-röret, minimeras utvidgning/sammandragning av rören som beror på temperaturförändringar.

Transair® rostfria stålrör är kalibrerade och perfekt anpassade till de olika Transair®-komponenterna. Varje koppling är säkrad och tätningen optimal. Användning av Transair® rostfria stålrör minskar risken för korrosion.

Ø22



AVGRADAT OCH AVFASAT RÖR

Ø28



AVGRADAT OCH AVFASAT RÖR

Ø42



RÖR MED KRAGE I VAR ÄNDE,  
AVGRADAT OCH AVFASAT

Ø60



RÖR MED KRAGE I VAR ÄNDE,  
AVGRADAT OCH AVFASAT

Ø76



RÖR MED KRAGE I VAR ÄNDE,  
AVGRADAT OCH AVFASAT

Ø100



RÖR MED KRAGE I VAR ÄNDE,  
AVGRADAT OCH AVFASAT





### NORMER

	Ø22 - Ø28	Ø42 - Ø60	Ø76 - Ø100
Tillverkningsstandarder	EN 10217-7	EN 10217-7	EN 10217-7
Material	EN 10088-2, 1.4404 / AISI 316 L	1.4301 / AISI 304	1.4301 / AISI 304
Svetsnorm	DIN 17 457, EN 10217-7	DIN 17 457, EN 10217-7	DIN 17 457, EN 10217-7
Toleranser	DVGW - W541	EN 1127 D4 / T3	EN 1127 D4 / T3

### VOLYM OCH VIKT

Øext (mm)	Øint (mm)	Värden för 1 meter rör		
		Volym (l)	Rörets vikt (kg)	Vikt vattenfyllt system (kg)
22	19,6	0,30	0,627	0,929
28	25,6	0,51	0,808	1,323
42,3	39,1	1,20	1,616	2,817
60,3	57,1	2,56	2,331	4,892
76,1	72,9	4,17	2,958	7,132
101,6	97,6	7,48	4,944	12,425

## Kapning av röret

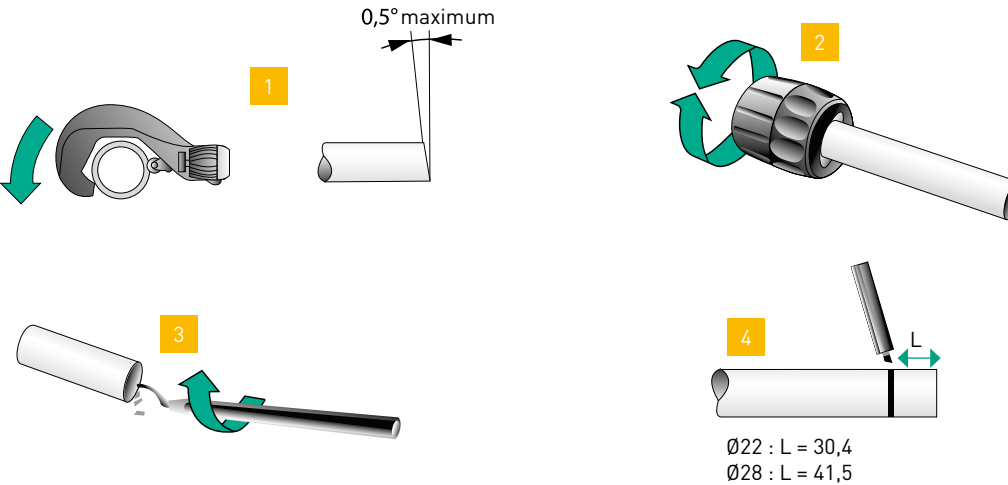
<p>Ø22 Ø28</p>				
<p><b>VERKTYG</b></p>	 <p>RÖRKAP 6698 03 01</p>	 <p>AVFASARE 6698 04 01</p>	 <p>AVGRADARE 6698 04 02</p>	 <p>MÄRKPENNA</p>
<p><b>BRUKSANVISNING</b></p>	 <p>1 - Kapa röret: - sätt in röret i rörkapen - lägg an klingan mot röret - vrid rörkapen runt röret under varsam åtdragning av ratten.</p> <p>2 - Fasa av rörets kanter noggrant.</p> <p>3 - Grada av rörändarna.</p> <p>4 - Markeringsverktyget används för att visa hur långt in i kopplingen röret ska sitta.</p> <p>Ø22 : L = 30,4 Ø28 : L = 41,5</p>			

# TRANSAIR®-RÖR I ROSTFRITT STÅL

## Kapning av röret

Ø42 - Ø60  
Ø76 - Ø100



RÖRKAP

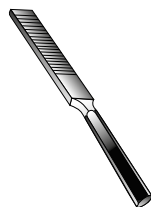

FIL



AVGRADARE

### VERKTYG



PRESSVERKTYG, BATTERIDRIVET  
EW01 00 01 (220V) ELLER  
EW01 00 03 (110V)



PRESSBACK TILL PRESSVERKTYG  
EW02 M4 00 (Ø42)  
EW02 M6 00 (Ø60)  
EW02 L1 00 (Ø76)  
EW02 L3 00 (Ø100)

### 1 - KAPA RÖRET

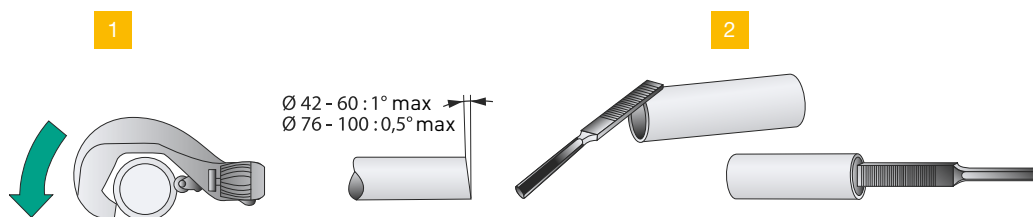

### BRUKSANVISNING

- 1 - Kapa röret:
- sätt in röret i rörkapen
  - lägg an klingan mot röret
  - vrid rörkapen runt röret under varsam åtdragning

- 2 - Fasa och grada noggrant av rörets inre och yttre kanter med en fil.

BRUKSANVISNING

2 - ANVÄNDNING AV PRESSVERKTYGET



Öppna pressverktygets låspinne på framsidan genom att trycka på\* knappen.



Sätt in pressbacken i verktyget.



Lås fast pressbacken genom att sätta i låspinnen.

3 - FORMPRESSNING AV KRAGE



Öppna pressbacken. Sätt in det rostfria stålroret i pressbacken så långt det går.



Tryck in startknappen på pressverktyget och håll den intryckt tills ett klickande ljud hörs.



Öppna pressbacken igen och flytta röret genom att vrida det i sidled.



Upprepa detta tills rätt antal formpressningar för respektive dimension uppnåtts.

	Ø42	Ø60	Ø76	Ø100
Minsta antal formpressningar efter kapning	 4	 4	 6	 7

**OBS! FORMPRESSNINGARNA FÅR EJ ÖVERLAPPAS!**

# TRANSAIR® KOPPLINGAR

## Allmänt

Ø22  
Ø28

### KOPPLING MED GRIPRING

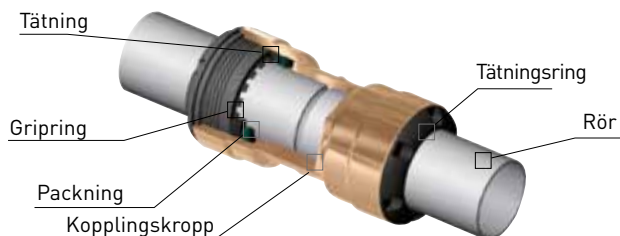

Skarvkopplingar och gängade kopplingar i dimensionerna Ø22 och Ø28 kan kopplas direkt till Transair®-röret – tryck in röret i kopplingen

fram till markeringen. Gripringen i kopplingen aktiveras, och monteringen är tätad och klar.

Ø42  
Ø60

### KOPPLING MED DUBBLA HYLSSOR



Skarvkopplingar och gängade kopplingar i dimensionerna Ø42 och Ø60 kan kopplas direkt till Transair®-röret med hjälp av den dubbla

klämygeln. Anslutningen mellan mutter och rör aktiveras, och genom att dra åt muttern tätas monteringen.

Ø76  
Ø100

### SKARVKOPPLING (BYGEL OCH PATRON)

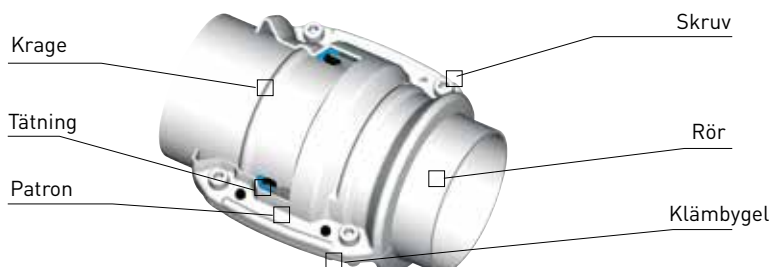

Skarvkopplingar och gängade kopplingar i dimensionerna Ø76 och Ø100 monteras snabbt ihop med Transair®-röret.

Sätt in rören i patronen från båda hållen så att de bottnar mot krage, och stäng klämygeln.



# Montering/demontering

Ø22-28

VERKTYG



DEMONTERINGSVERKTYG  
EW11 00 01

## MONTERING

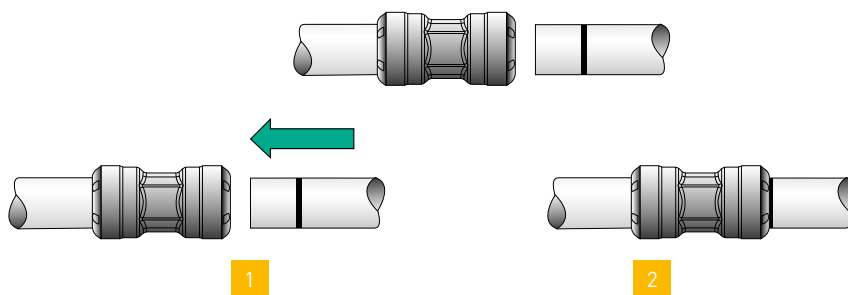

BRUKSANVISNING

## DEMONTERING

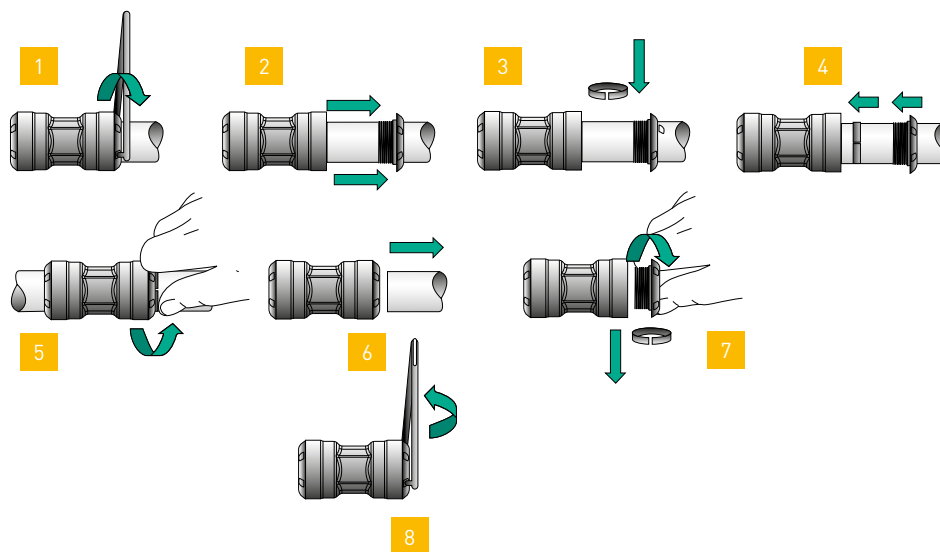

# TRANSAIR® KOPPLINGAR

Ø42  
Ø60

## MONTERING/ DEMONTERING

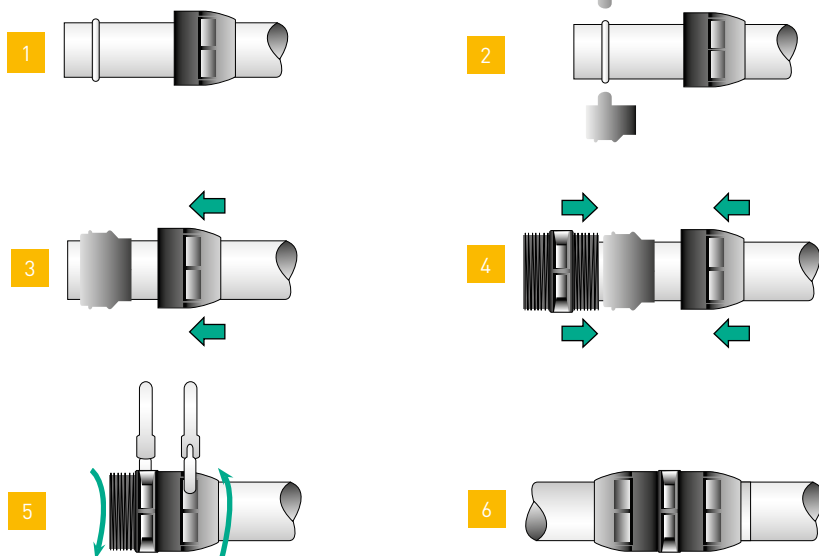

## DEMONTERING AV ENSTAKA SEKTIONER

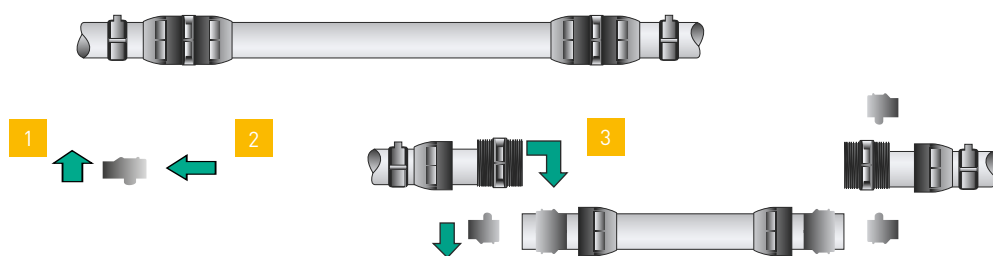

### UTBYTE AV RAK SKARVKOPPLING TILL T-SKARVKOPPLING

Ø	L (mm)
42	105
60	123

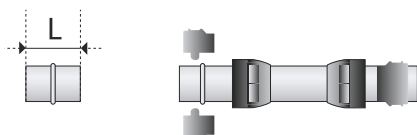

1 - Kapa röret och gör i ordning kragen  
(se sid.141)

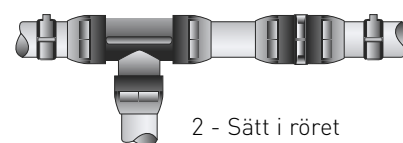

2 - Sätt i röret

### LÄGGA TILL T-SKARVKOPPLING

Ø	L (mm)
42	110
60	128

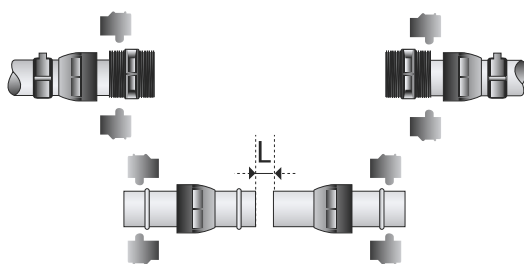

1 - Kapa röret och gör i ordning kragen  
(se sid. 141)

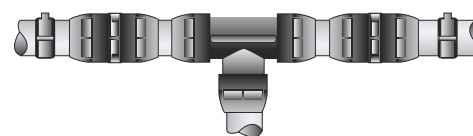

2 - Sätt i röret

## Montering/Demontering

Ø76  
Ø100

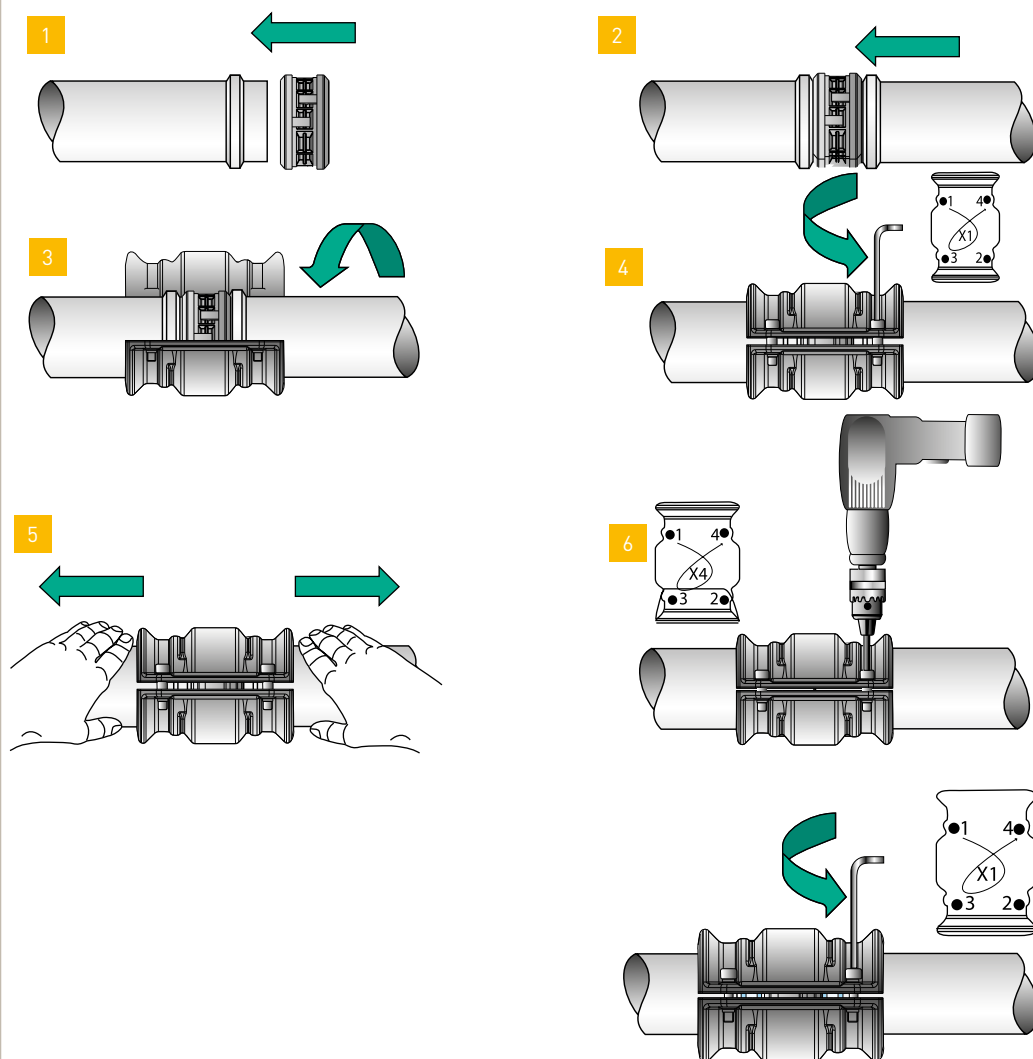

- 1 - Trä patronen över den ena änden av det första röret så att det bottenar mot kragen.
- 2 - Trä det andra röret i patronen så att det bottenar mot kragen.
- 3 - Sätt klämbygeln mitt utanpå patronen.
- 4 - Skruva löst i skruven på bygeln med en sexkantsnyckel.
- 5 - Dra ut båda rören mot klämbygeln yttre kanter.

- 6 - Dra åt klämskruvarna enligt följande:
  - minsta dragningsmoment: 10 N.m.
  - maximalt åtdragningsmoment: se till att de två klämmorna rör varandra

- 7 - För att få bästa möjliga tätning bör skruvarna dras åt på båda sidor av klämman enligt ovan.

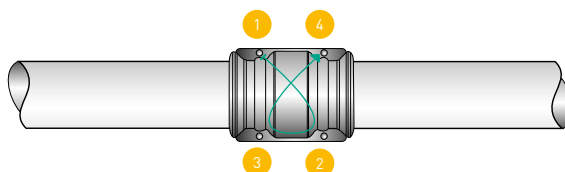

För att åtdragningen ska bli jämn, är det viktigt att skifta från ena sidan till den andra enligt följande:



Demontering sker med omvänd procedur.

# TRANSAIR® KOPPLINGAR

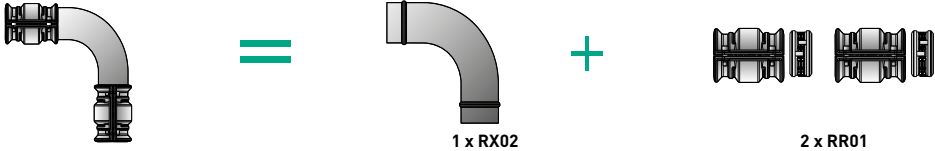
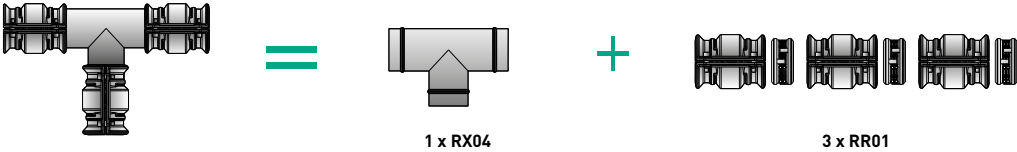
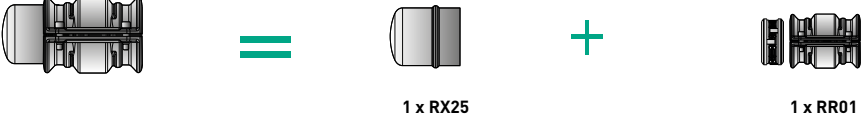
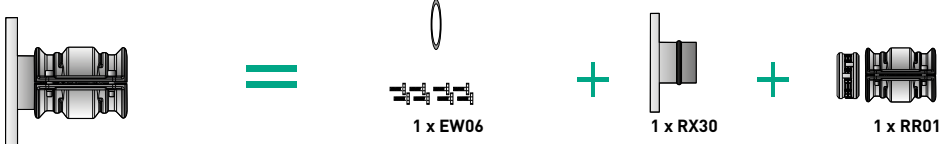
## Praktiska exempel

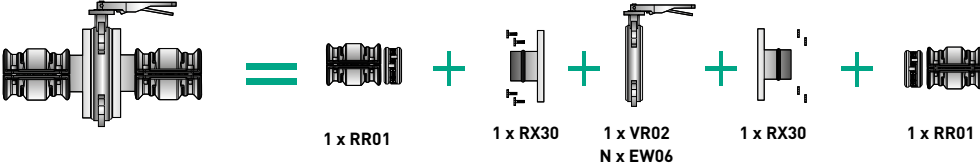
Ø76 OCH Ø100 - MONTERING MED OLIKA KOMPONENTER	
<p>ÄNDRA LEDNINGENS RIKTNING MED EN 90° VINKEL</p>	
<p>ÄNDRA LEDNINGENS RIKTNING MED EN T-SKARV</p>	
<p>MONTERA ETT SLUTSTYCKE</p>	
<p>MONTERA EN RUND FLÄNS OCH EN SKARVANSLUTNING</p>	
<p>REDUCERING</p>	
<p>MONTERA EN VENTIL MED FJÄRILSVRED</p>	

# FÄSTANORDNINGAR OCH TILLBEHÖR

Ø22  
↓  
Ø100

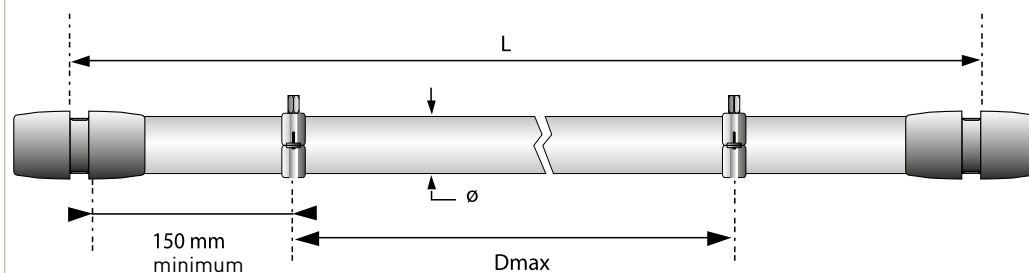

**L = 3 M**

Ø	Dmax (m)
22	2,5
28	2,5
42	2,5
60	2,5
76	2,5
100	2,5

**L = 6 M**

Ø	Dmax (m)
22	3
28	3
42	4
60	4
76	5
100	5

**SKRUVKLÄMMA**

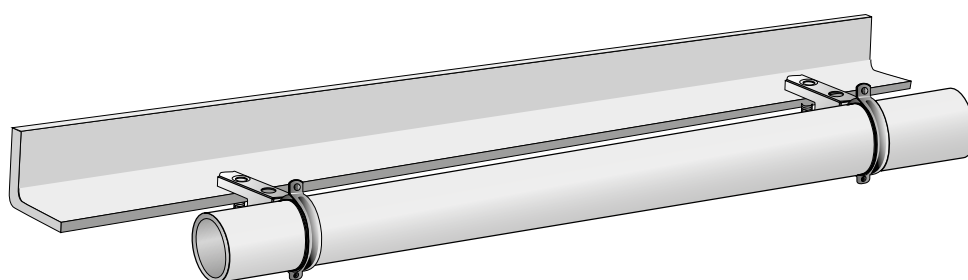

Fäst skruvklämmen ER99 på balken – kontrollera vilket mellanrum och antal per meter som gäller för respektive Transair®-dimension!

## Montering av en svanhals

### TILL ETT

Ø42

Ø60

Ø76

Ø100

RÖR

### VERKTYG



BORRHUVUD  
FÖR TRANSAIR®  
RÖR I ROSTFRITT STÅL  
EW09 00 22  
EW09 00 30



AVGRADARE  
FÖR TRANSAIR®  
RÖR I ROSTFRITT STÅL  
6698 04 02

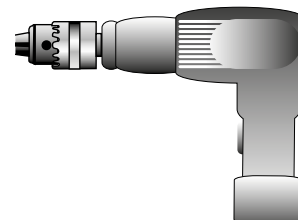

BORRMASKIN

### BRUKSANVISNING

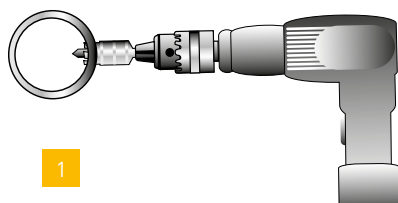

1



2

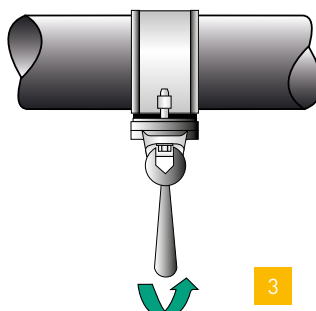

3

- 1 - Borra röret i rostfritt stål på önskat ställe med borrhuvud art.
- Ø42 - Ø60: borrhuvud EW09 00 22
  - Ø76 - Ø100: borrhuvud EW09 00 30

2 - Grada röret noggrant.

3 - Placera svanhalsen och dra åt de två skruvarna ordentligt.

# I BÖJNING AV ETT TRANSAIR® ROSTFRITT STÅLRÖR

## Alla diametrar

Tack vare sina tekniska egenskaper kan Transair® rostfritt stålror böjas enligt följande specifikationer:

Transair®	R min. (mm)	L min. (mm)
Ø22	44	125
Ø28	56	125
Ø42	84	125
Ø60	93	125
Ø76	114	125
Ø100	152	125

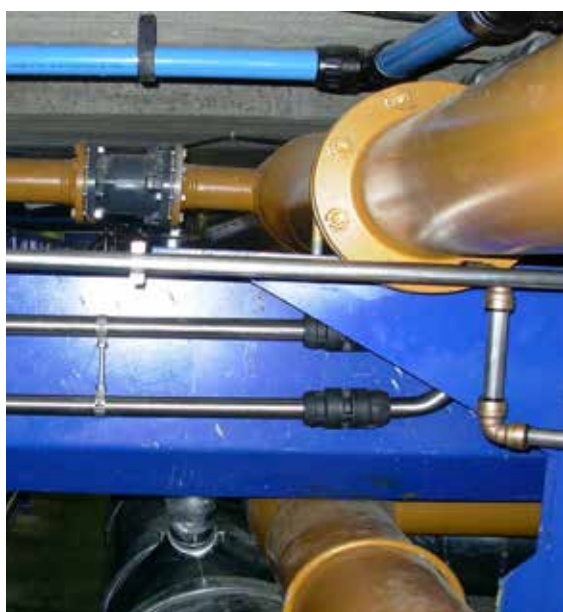
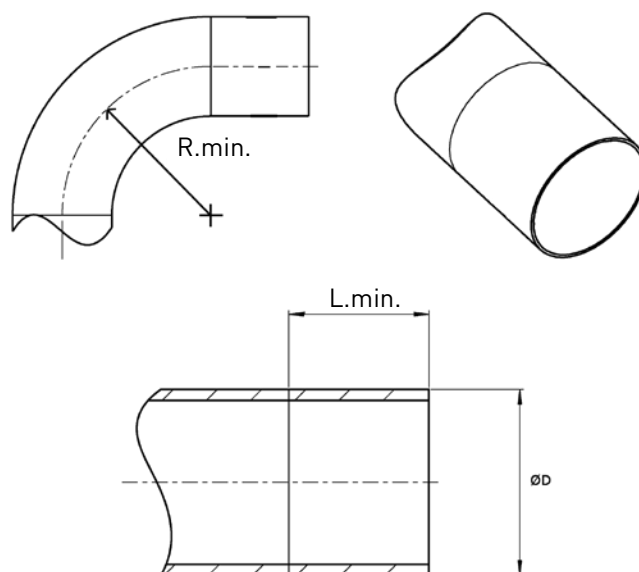

# PRAKTISKA RÅD

## Z-dimensioner

RP02/RR02	Z (mm)
Ø22	13
Ø28	15

RP02	Z (mm)
Ø42	55
Ø60	64

RR06	Z (mm)
Ø22	1,2
Ø28	1,2
Ø22 - > Ø28	1,6

RP06	Z (mm)
Ø42	2,6
Ø60	2,6

RP04	Z1 (mm)	Z2 (mm)
Ø42	55	55
Ø60	64	64

RR04	Z1 (mm)	Z2 (mm)
Ø22	11.7	11
Ø28	15	15
Ø28 - > Ø22	12	16

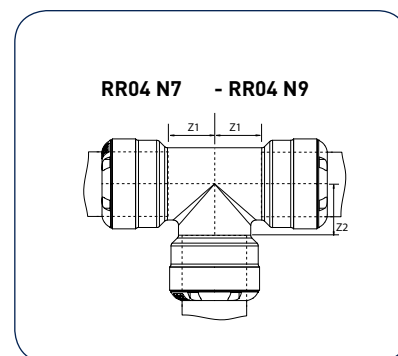
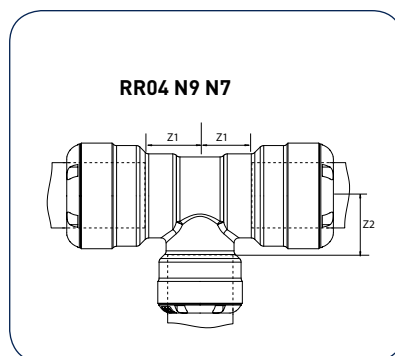
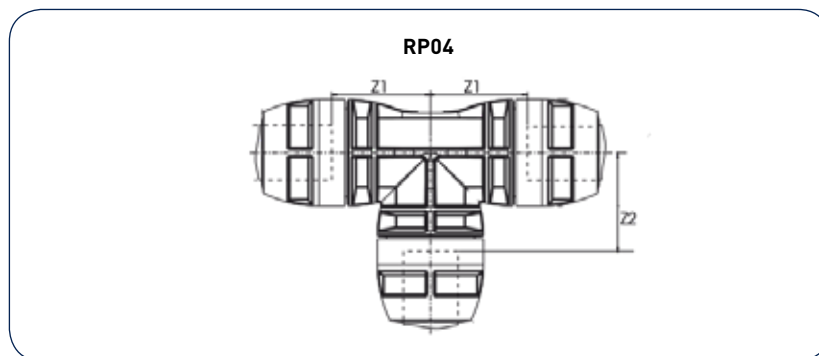
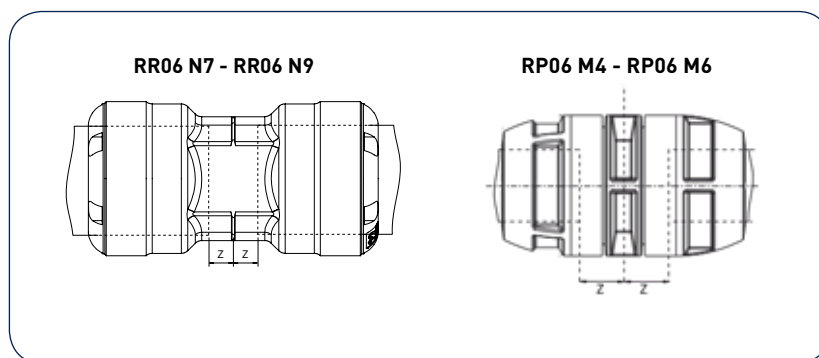
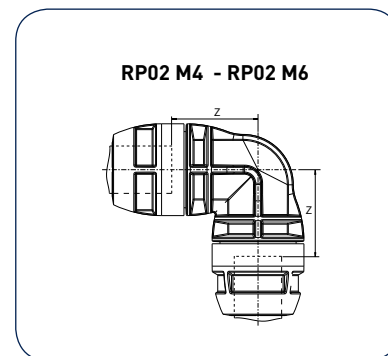
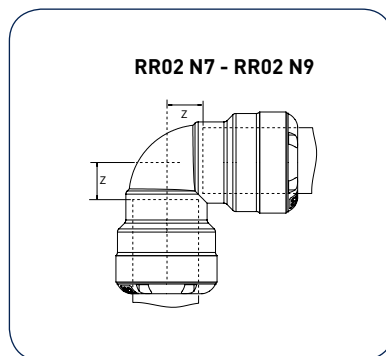



RX04	Z1 (mm)	Z2 (mm)
Ø76	146	146
Ø76 - > Ø42	146	182
Ø76 - > Ø60	146	183
Ø100	156	136
Ø100 - > Ø42	156	196
Ø100 - > Ø60	156	196
Ø100 - > Ø76	156	136

RX02	Z (mm)
Ø76	189
Ø100	227

RR05	Z (mm)
RR05 N7 04	21
RR05 N7 06	22
RR05 N9 08	24

RR23/RX23	Z1 (mm)	Z2 (mm)
Ø22	12	14
Ø76	146	63
Ø100	156	76

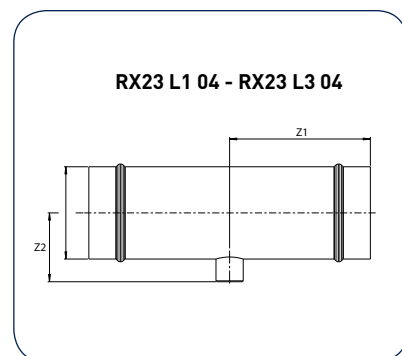
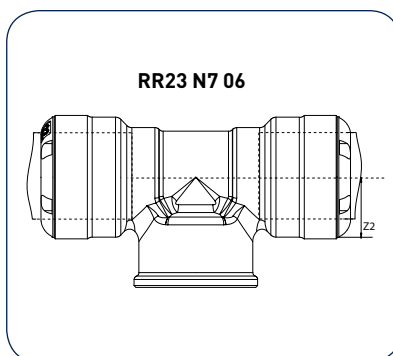
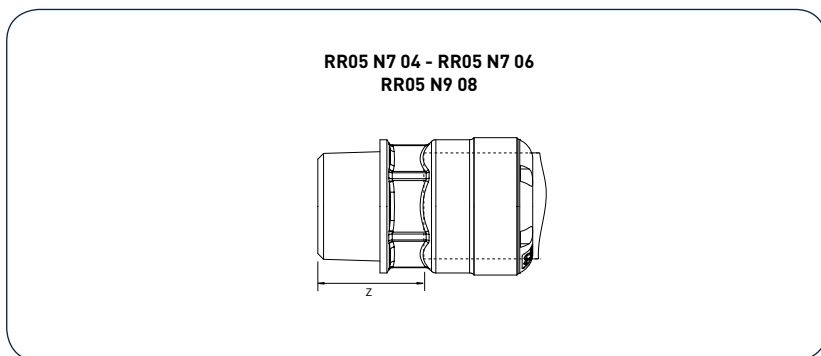
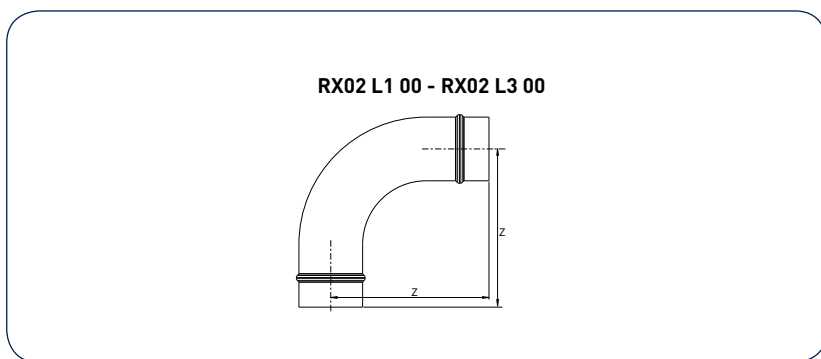
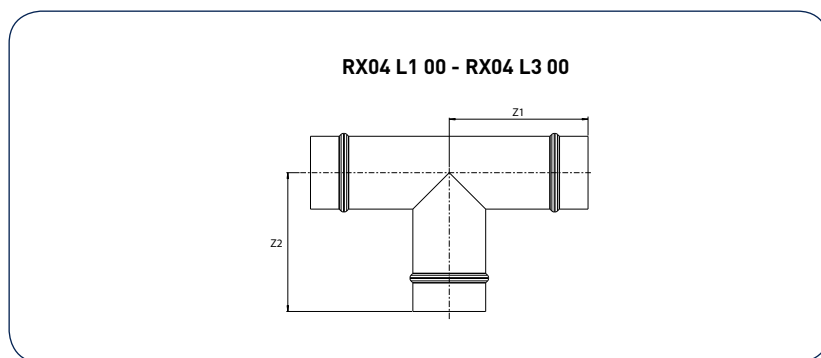

# TRANSAIR®: BRUNNAR I ROSTFRITT STÅL

- ▮ För att uppfylla kraven för tillämpningar med tryckluft och vakuum **i tuffa miljöer** (livsmedelsindustrin, läkemedelsindustrin eller laboratorier) erbjuder nu Transair® ett komplett sortiment av brunnar **i rostfritt stål på Ø22 mm, 316L**.
- ▮ Dessa **modulära brunnar med direkt anslutningsteknik** är mycket lätta att rengöra och motstår **aggressiva kemikalier** (en lista över kemisk kompatibilitet kan fås på begäran).
- ▮ För tillämpningar inom **livsmedelsbranschen** kan dessa brunnar användas i livsmedels- eller stänkkzoner, eftersom de är kompatibla med permanent matkontakt (316 l rostfritt stål uppfyller amerikanska livsmedelsverket **FDA:s CFR21-krav för livsmedelskontakt**).

## TEKNISKA SPECIFIKATIONER

- Rörets ytterdiameter: 22 mm
- Rörets innerdiameter: 19,6 mm
- Fullständig håldesign
- Intrycksteknik
- Material (anslutning och rör): rostfritt stål 316 l
- Anslutningar separat förpackade i en plastpåse
- Tätning: FKM
- Driftstryck: 0 till 10 bar
- Temperatur: -20 °C till +120 °C
- Vakuum: 10 mbar (absolut värde)

## FÖRDELAR

- Kan demonteras och återanvändas till fullo
- Direkt anslutning och frånkoppling
- Modulbaserade och flexibla nätverk
- Optimering av rengörings- och underhållsåtgärder
- Stor kemisk kompatibilitet för tillämpningar i aggressiva kemiska miljöer (se tabellen över kemisk kompatibilitet på sidan 115).
- Väggfästet med tre portar möjliggör anslutningen till processen.

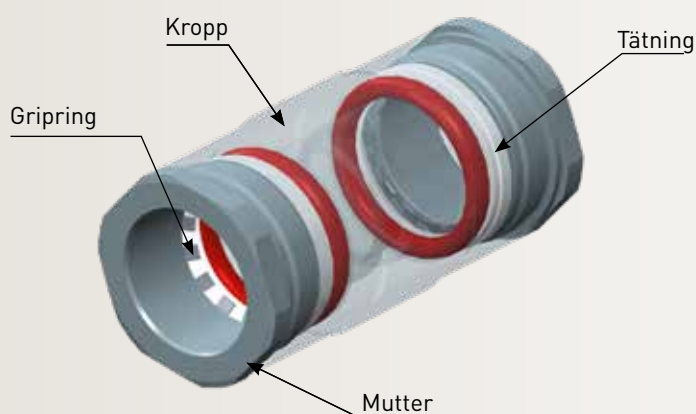

Exempel på en tillämpning inom livsmedelsbranschen: användaren behövde en brunn i rostfritt stål på 22 mm i sköljningsområdet.



## Anvisningar för montering och demontering av den rostfria brunnen



Montering: Tryck in röret i anslutningen.



Demontering: 1. Skruva loss muttern manuellt och skjut muttern längs röret



Demontering: 2. Sätt den röda demonteringsringen på röret och skruva tillbaka muttern på anslutningen.



Demontering: 3. Dra ut röret från anslutningen.

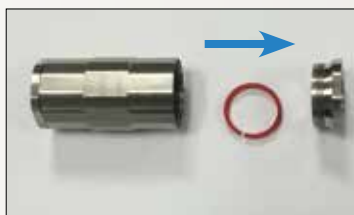

Demontering: 4. Skruva loss muttern manuellt och avlägsna den röda demonteringsringen.

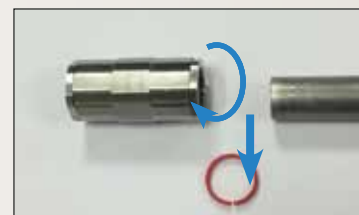

Demontering: 5. Skruva tillbaka muttern på anslutningen utan den röda ringen. Den är redo för montering.

Dessa brunnar kan anslutas till snabbmonteringsfästen i Transair®:s aluminiumsortiment (sidorna 40-41 i broschyren) och snabbmonteringsfästena i Transair®:s sortiment i rostfritt stål (sidan 129).

	Transair® Artikelnummer	Beskrivning
	TF03 N7 00 TF06 N7 00	Ø22 rör – rostfritt stål 316L – längd: 3 m Ø22 rör – rostfritt stål 316L – längd: 6 m
	RF06 N7 02	Rör-till-rörkoppling, Ø22, rostfritt stål 316L FKM
	RF02 N7 00	90° knärör, rostfritt stål 316L, Ø22 (böjt rör)
	RF02 N7 02	90° knärör, rostfritt stål 316L, Ø22 FKM
	RF04 06 00	Gängat liksidigt T-rör G3/4", rostfritt stål 316L
	RF08 N7 06 02	Hananslutning Ø22, G3/4" FKM, rostfritt stål 316L
	RF35 06 04	G3/4" väggfäste > tre portar G1/2", rostfritt stål 316L (levereras utan plugg)
	EF25 00 04 02	Plugg i rostfritt stål, FKM-tätning, för väggfäste RF35 06 04
	VF04 00 06	Hanventil R3/4"/hona G3/4", rostfritt stål 316L
	EX01 N7 00	Fästklämma, Ø22, rostfritt stål 316L
	EW11 N7 00	Röd demonteringsring, polymer, Ø22

# PARKER: PRODUKTER FRÅN KOMPRESSORRUMMET



## Koalescerande filter och filter med aktivt kol för luft och trycksatt gas

Flödes hastighet på upp till 31 250 m<sup>3</sup>/h. Driftstryck på upp till 350 bar. Utformad för luft och andra trycksatta gaser (naturgas, väte, syre, kväve, argon, helium etc.). Resultat i enlighet med de huvudsakliga internationella myndigheterna (PED, ASME VIII div. 1 och 2, Ghost, China Stamp, LRofS, DNV, GL, ABS etc.) inklusive direktiv ISO12500 och ISO8573.1.



## Kyltorkar

- Flöde på upp till 26 400 m<sup>3</sup>/h.
- Driftstryck på upp till 40 bar.
- Tryckdaggpunkt +3 °C.
- Energibesparingssystemet SMART SAVE.



## Transair®-system i aluminium

Transair®: ett unikt, helflexibelt och uppgraderingsbart aluminiumrörssystem. Det har aldrig gått snabbare att skapa primära och sekundära system för de viktigaste industriella gaserna.

Kompatibla vätskor: luft, kväve, vakuum och argon etc.  
Tillgängliga diametrar: 16,5, 25, 40, 50, 63, 76, 100 och 168 mm.  
Rörfärger: blå, grå och grön. Anslutningar: BSP och NPT.



## Adsorptionstorkare för trycksatta gaser och luft

- Flödes hastighet på upp till 14 500 m<sup>3</sup>/h. Driftstryck på upp till 350 bar. Tryckdaggpunkt till -70°C. Utformad för luft och andra trycksatta gaser.
- Patenterat vakuumregenereringssystem.
- Uppfyller kraven i och från de viktigaste internationella standarderna och myndigheterna (PED, ASME VIII div. 1 och 2, Ghost, China Stamp, LRofS, DNV, GL, ABS etc.).



## Membrantorkare

- Utformad för förbrukningspunkter där den kompakta storleken är en avgörande faktor.
- Flödes hastighet för luft på upp till 1 000 m<sup>3</sup>/h.
- Driftstryck på upp till 10 bar.
- Tryckdaggpunkt till -40°C.
- Fungerar utan strömförsörjning.



## Luftsystem som andas

- Flödeskapacitet på upp till 850 m<sup>3</sup>/h.
- Driftstryck på upp till 16 bar.
- Överensstämmer med ISO 12021 och europeiska farmakopéstandarder.



## Värmeväxlare med luft- och vätskekylsystem

- Flödeskapacitet upp till 12 000 m<sup>3</sup>/h.
- Framtagen för tillämpningar från 0 till 40 bar.
- Utföranden i rostfritt stål och material som tål kemiska ämnen.
- Ett helt produktsortiment som är tillägnat biogaser och naturgas.
- Skräddarsydda utföranden för särskilda behov och tillämpningar.

# TILL PRODUKTIONEN

## Kylaggregat för industriell kylning

- Kyleffekt på upp till 757 kW.
- Särskild yttre och inre ytbehandling för aggressiva gaser och miljöer.
- Anpassad utrustning för lasertillämpningar och särskilda gaser (biogas).
- Anpassade installationer efter behov.



## Kondensavlopp

- För tryckluftsledningar på upp till 66 000 m<sup>3</sup>/h.
- Driftstryck på upp till 50 bar. Utformad för frätande gaser och luft.
- Versioner för flytläge, fördröjning och elektronisk nivåstyrning.



## Transair®-system i rostfritt stål

Transair®: ett flexibelt och uppgraderingsbart rörsystem i rostfritt stål för att skapa primära och sekundära system för industriellt vatten.

Kompatibla vätskor: industriellt vatten, oljor etc.

Huvudtillämpning: kylning (gjutformar, verktyg, svetsning etc.)

Tillgängliga diametrar: 22, 28, 42, 60, 76 och 100 mm.

Anslutningar: BSP och NPT.



## Separatorer för vatten-oljakondensat

Finns i sju modeller för behandling av kondensat som alstras av tryckluft för flödes hastigheter på upp till 3 600 m<sup>3</sup>/h.



## Kvävegeneratorer för industriella tillämpningar och laboratorier

- För att generera ultrarent kväve från tryckluft.
- Flödes hastighet för tillverkat kväve på upp till 150 m<sup>3</sup>/h.
- Modulbaserad enhet för större kväveflödes hastigheter.
- Renhetsgrad: från 95% till 99,999%.
- Ingångsluftens maxtryck: 15,0 bar.
- Utgångskvävets maxtryck: 13,5 bar.
- Överensstämmer med EIGA-standarderna för livsmedelsindustrin.



## Kvävemembrangeneratorer

- För att generera ultrarent kväve från tryckluft.
- Flödes hastighet för tillverkat kväve på upp till 300 m<sup>3</sup>/h.
- Modulbaserad enhet för större kväveflödes hastigheter.
- Renhetsgrad: från 95% till 99,5%.
- Utgångskvävets maxtryck: 13 bar.
- Minskad tryckluftskonsumtion per m<sup>3</sup> producerat kväve.
- Utformad för förbrukningspunkter.



## Tjänster

- Föroreningsanalys.
- Partikelräkning.
- Luftfuktighetsprov.
- Analys av inandningsluft.
- Läckagetestning.
- Servicepaket.
- Fabriksutbildade tekniker.



## PARKER: PRODUKTER FRÅN KOMPRESSORRUMMET

Parker-lösningen kombinerar enastående renhet för transporterad luft och gas med hög flödes hastighet och lägre driftskostnader

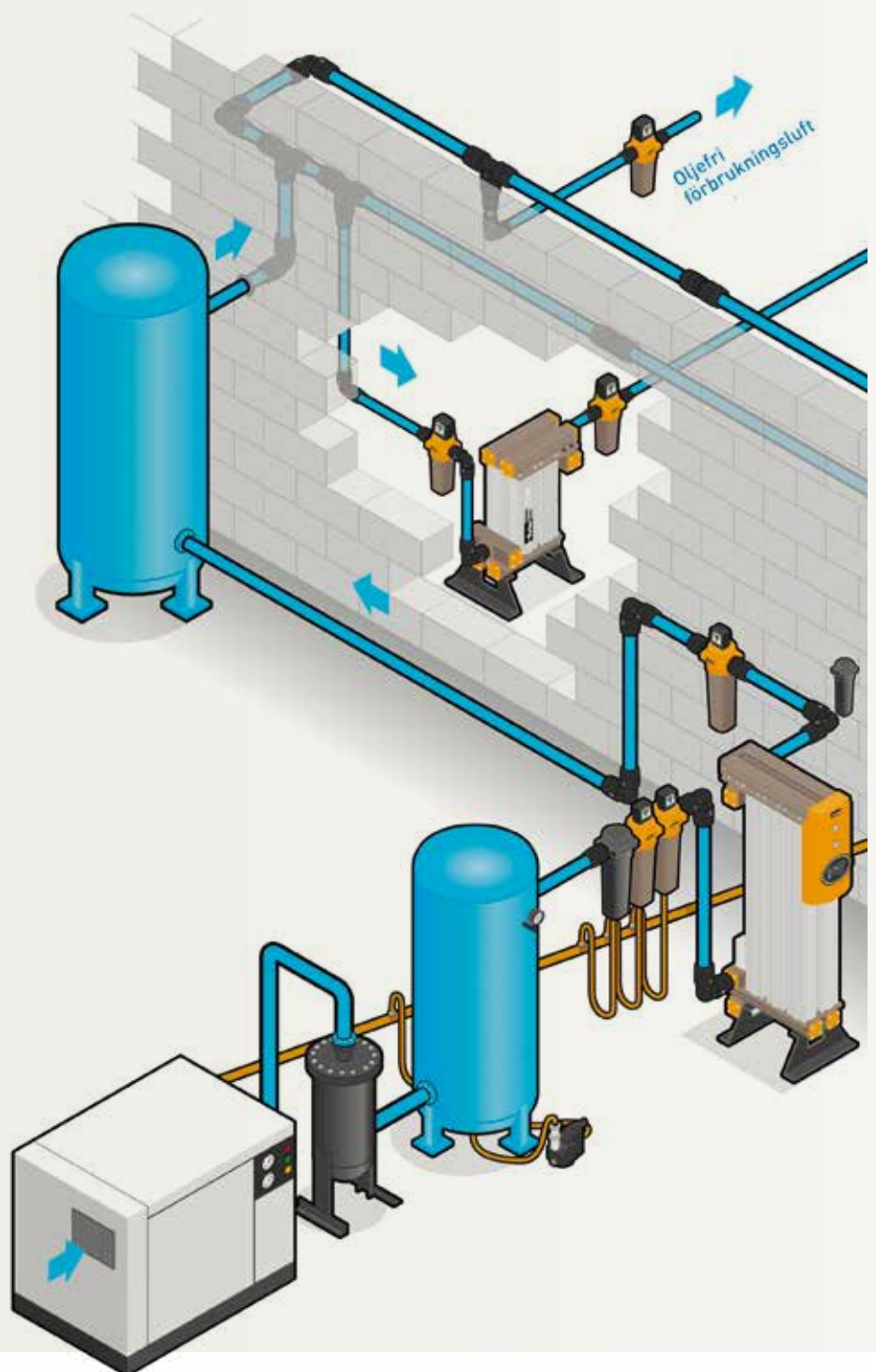

# TILL PRODUKTIONEN

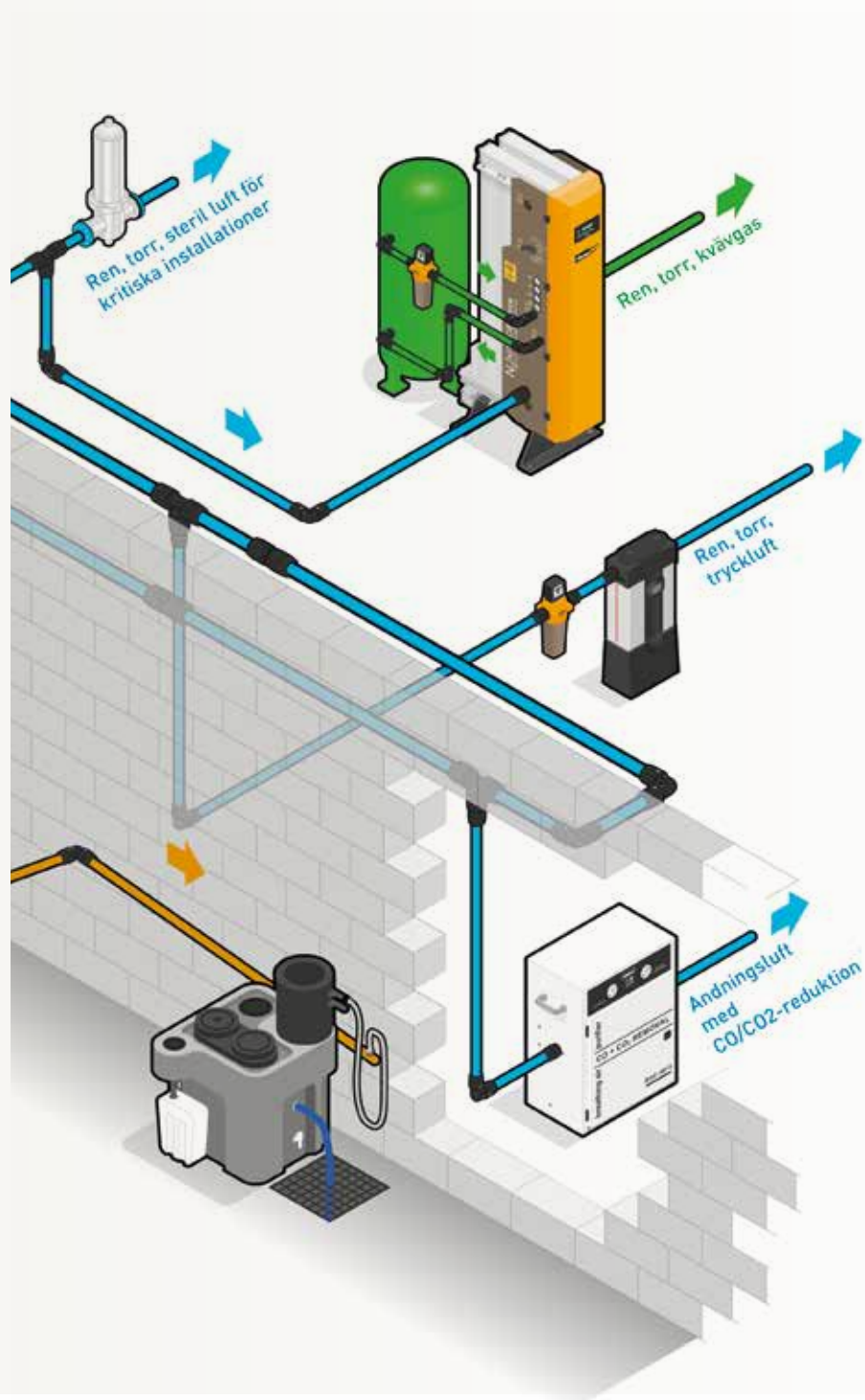

# INDEX

## Transair®

0000 01 68	26, 71	6602 17 00	31	6619 50 48	36	6677 25 A1	47	6798 00 03	55
0697 00 02TR	57	6602 25 00	31	6619 50 49	36	6677 25 E4	47	6798 00 04	55
0697 00 03TR	57	6602 40 00	31	6619 63 47	36	6677 25 U1	47	6798 00 05	53, 55
0697 00 04TR	57	6602 50 00	31	6619 63 48	36	6677 25 U2	47	6798 00 06	53, 55
0697 00 05TR	57	6602 63 00	31	6621 17 21	36	6678 17 21	44	6798 00 07	55
0697 00 06TR	57	6604 17 00	32	6621 25 21	36	6678 25 21	44	6798 00 08	55
0697 00 07TR	57	6604 25 00	32	6621 25 27	36	6681 17 21	45	9A86 01 10X099	61
0697 00 08TR	57	6604 40 00	32	6621 25 34	36	6681 25 21	45	9A86 01 13X099	61
0697 00 09TR	57	6604 50 00	32	6621 40 42	36	6682 17 21	45	9A86 01 70X099	61
1001E25 00 01	29, 93	6604 50 25	32	6621 40 49	36	6682 25 21	45	9A86 02 13X099	61
1001E25 00 03	29, 93	6604 50 40	32	6625 17 00	34	6686 21 21	46, 129	9A86 02 17X099	61
1001E25 00 04	29, 93	6604 63 00	32	6625 25 00	34	6690 21 21	46, 129	9A86 02 21X099	61
1001E40 00 02	29, 93	6604 63 40	32	6625 40 00	34	6692 17 A1	47	9A86 03 17X099	61
1001E40 00 04	29, 93	6604 63 50	32	6625 50 00	34	6692 17 E4	47	9A86 03 21X099	61
1001E40 00 05	29, 93	6605 17 13	35	6625 63 00	34	6692 17 U1	47	9A87 01 10X099	61
1001E50 00 04	29, 93	6605 17 21	35	6635 27 21	46, 129	6692 17 U2	47	9A87 01 13X099	61
1001E50 00 09	29, 93	6605 25 21	35	6637 25 21	44	6692 25 A1	47	9A87 01 17X099	61
1001E63 00 05	29, 93	6605 25 27	35	6639 17 21	45	6692 25 E4	47	9A87 02 13X099	61
1001E63 00 06	29, 93	6605 25 34	35	6639 25 21	45	6692 25 U1	47	9A87 02 17X099	61
1001E63 00 08	29, 93	6605 40 34	35	6641 21 21	46, 129	6692 25 U2	47	9A87 02 21X099	61
1003A17 04 00	26	6605 40 42	35	6651 25 12 04	37	6693 17 21	44	9A87 03 17X099	61
1003A17 06 00	26	6605 40 49	35	6651 40 12 04	37	6693 25 21	44	9A87 03 21X099	61
1003A25 04 00	26	6605 50 48	35	6652 25 21 06	37	6695 25 21	45	9A94 01 06X099	61
1003A25 06 00	26	6605 50 49	35	6652 40 21 06	37	6697 00 02	28, 98, 101	9A94 01 08X099	61
1003A40 04 00	26	6605 63 47	35	6660 25 A1	42	6697 00 03	28, 99	9A94 01 10X099	61
1003A40 06 00	26	6605 63 48	35	6660 25 E4	42	6697 17 00	28	9A94 01 13X099	61
1003A50 04	27	6606 17 00	30	6660 25 U1	42	6697 25 00	28	9A94 02 06X099	61
1003A50 06	27	6606 25 00	30	6660 25 U2	42	6697 40 00	28	9A94 02 08X099	61
1003A63 04	27	6606 40 00	30	6660 40 A1	42	6697 50 00	28	9A94 02 10X099	61
1003A63 06	27	6606 50 00	30	6660 40 E4	42	6697 63 00	28	9A94 02 13X099	61
1004A17 02	26	6606 63 00	30	6660 40 U1	42	6698 00 05	48	9A94 03 08X099	61
1004A17 04	26	6609 17 13	36	6660 40 U2	42	6698 01 03	48, 73, 89	9A94 03 13X099	61
1006A25 02 00	26	6609 17 21	36	6661 25 21	41	6698 02 01	48, 73, 89	9A94 03 16X099	61
1006A25 04 00	26	6609 25 21	36	6661 40 21	41	6698 02 02	48, 89	9D01 01 13P483	60
1006A25 06 00	26	6609 25 27	36	6661 40 27	41	6698 03 01	48, 132	9D01 01 17P483	60
1006A40 02 00	26	6609 25 34	36	6661 50 21	41	6698 04 01	49, 72, 139	9D01 01 21P483	60
1006A40 04 00	26	6609 40 34	36	6661 50 27	41	6698 04 02	48, 49	9D01 02 13P483	60
1006A40 06 00	26	6609 40 42	36	6661 63 21	41	6698 04 03	49, 72	9D01 02 17P483	60
1006A50 02	27	6609 40 48	36	6661 63 27	41	6698 05 03	49, 132	9D01 02 21P483	60
1006A50 04	27	6609 40 49	36	6662 25 00	41	6698 10 01	56	9D05 09 13P4	60
1006A50 06	27	6609 50 48	36	6662 25 17	41	6698 10 02	56	9D05 09 17P4	60
1006A63 02	27	6609 50 49	36	6662 40 17	41	6698 11 01	56	9D05 09 21P4	60
1006A63 04	27	6609 63 47	36	6662 40 25	41	6698 11 98	56	9D05 10 13P4	60
1006A63 06	27	6609 63 48	36	6662 50 25	41	6698 99 03	29, 93	9D05 10 17P4	60
1025V12 04 06TR	57	6611 17 21	35	6662 63 25	41	6698 99 07	29, 93	9D05 10 21P4	60
1025V14 04 08TR	57	6611 25 21	35	6666 17 25	34	6699 01 01	51, 100	9D14 01 13P483	60
1025V16 04 10TR	57	6611 25 27	35	6666 25 40	34	6699 01 02	51, 100	9D14 01 17P483	60
1025V20 04 13TR	57	6611 25 34	35	6666 25 50	34	6699 01 03	51, 100	9D14 01 21P483	60
1025V24 04 16TR	57	6611 40 34	35	6666 40 50	34	6699 01 04	51, 100	9D14 02 13P483	60
1025V28 04 20TR	57	6611 40 42	35	6666 40 63	34	6699 01 06	51	9D14 02 17P483	60
1025V34 04 25TR	57	6611 40 48	35	6666 50 63	34	6699 02 01	52	9D14 02 21P483	60
1025V41 04 32TR	57	6611 40 49	35	6669 25 21	42	6699 02 02	52	9D14 03 17P483	60
1025V50 04 40TR	57	6611 50 48	35	6669 40 21	42	6699 02 03	52	9D14 03 21P483	60
1470U06 04 13TR	56	6611 50 49	35	6669 40 27	42	6699 02 04	52	9D14 09 13P4	60
1470U08 04 13TR	56	6611 63 47	35	6669 50 21	42	6699 02 05	52	9D14 09 17P4	60
1470U10 04 13TR	56	6611 63 48	35	6669 50 27	42	6699 02 06	52	9D14 09 21P4	60
1470U12 04 17TR	56	6612 25 00	31	6669 63 21	42	6699 03 01	52	9D14 10 13P4	60
1471U06 04 13TR	56	6612 40 00	31	6669 63 27	42	6699 03 02	51, 102	9D14 10 17P4	60
1471U08 04 13TR	56	6612 50 00	31	6671 17 A1	47	6699 10 01	52, 103	9D14 10 21P4	60
1471U10 04 13TR	56	6612 63 00	31	6671 17 E4	47	6699 10 02	52, 103	9D21 01 06P483	60
1471U12 04 17TR	56	6615 25 21	35	6671 17 U1	47	6699 10 03	50	9D21 01 08P483	60
1472U08 04 13TR	56	6615 25 27	35	6671 17 U2	47	6700 00 13	53, 55	9D21 01 09P483	60
1472U10 04 13TR	56	6615 25 34	35	6671 25 A1	47	6700 00 21	53, 55	9D21 01 13P483	60
1472U12 04 17TR	56	6615 40 42	35	6671 25 E4	47	6701 00 13	53, 55	9D21 02 10P483	60
4092 17 00	38	6615 40 49	35	6671 25 U1	47	6701 00 21	53, 55	9D21 02 13P483	60
4092 25 00	38	6615 50 48	35	6671 25 U2	47	6702 00 13	54	9D21 02 16P483	60
4092 40 00	38	6615 50 49	35	6676 25 00	30	6702 00 21	54	9D21 09 06P4	60
4092 50 00	38	6619 25 21	36,	6676 40 00	30	6703 00 13	54	9D21 09 08P4	60
4092 63 00	38	6619 25 27	36,	6676 50 00	30	6703 00 21	54	9D21 09 10P4	60
4230 00 40	39	6619 25 34	36,	6676 63 00	30	6706 00 21	55	9D21 10 08P4	60
4299 03 01	39	6619 40 34	36	6677 17 A1	47	6708 00 13	53	9D21 10 10P4	60
4981 10 21TR	39	6619 40 42	36	6677 17 E4	47	6708 00 21	53	CA86 A1 02	59
		6619 40 48	36	6677 17 U1	47	6798 00 01	55	CA86 A1 03	59
		6619 40 49	36	6677 17 U2	47	6798 00 02	55		



CA86 A1 04	59	EA98 06 03	43, 92	EW02 M4 00	132, 140	RA26 L8 00	33	RR06 N7 02	124
CA86 E4 02	59	EA98 06 04	43, 92	EW02 M6 00	132, 140	RA26 L8 L3	33	RR06 N9 01	124
CA86 E4 03	59	EF00 00 02	62	EW03 00 01	50	RA30 63 00	37	RR06 N9 02	124
CA86 E4 04	59	EF00 00 04	62	EW05 63 00	37	RA30 L1 00	37	RR14 M4 06	127
CA86 U1 02	59, 61	EF00 00 06	62	EW05 K2 00	37	RA30 L3 00	37	RR14 M4 08	127
CA86 U1 03	59, 61	EF00 00 08	62	EW05 L1 00	37	RA30 L8 K2	37	RR14 M6 06	127
CA86 U1 04	59, 61	EF00 02 03	62	EW05 L1 00 01	130, 131	RA31 L8 00	37	RR14 M6 08	127
CA86 U2 02	59, 61	EF00 02 04	62	EW05 L1 01	130, 131	RA33 L1 24	37	RR23 N7 06 01	127
CA86 U2 03	59, 61	EF00 03 04	62	EW05 L3 00	37	RA33 L3 24	37	RR23 N7 06 02	127
CA86 U2 04	59, 61	EF00 04 06	62	EW05 L3 01	130, 131	RA44 L1 00 45	33	RR25 M4 00	128
CA87 A1 02	59	EF00 06 08	62	EW05 L8 00	37	RA44 L3 00 45	33	RR25 M6 00	128
CA87 A1 03	59	EF02 00 02	62	EW05 M4 01	130, 131	RA44 L8 00 45	33	RR25 N7 01	128
CA87 A1 04	59	EF02 00 03	62	EW05 M6 01	130, 131	RA65 25 04	40	RR25 N7 02	128
CA87 E4 02	59	EF02 00 04	62	EW06 00 01	131	RA65 40 04	40	RR25 N9 01	128
CA87 E4 03	59	EF02 00 06	62	EW06 00 02	38	RA65 50 04	40	RR25 N9 02	128
CA87 E4 04	59	EF02 02 03	62	EW06 00 03	37, 130	RA65 50 08	40	RR61 L1 08	40
CA87 U1 02	59, 61	EF02 02 04	62	EW06 00 07	38	RA65 63 04	40	RR61 L1 16	40
CA87 U1 03	59, 61	EF02 03 04	62	EW06 00 08	37	RA65 63 08	40	RR61 L3 08	40
CA87 U1 04	59, 61	EF02 04 06	62	EW06 00 09	38	RA66 L8 L1	34	RR61 L3 16	40
CA87 U2 02	59, 61	EF04 01 02	63	EW06 00 15	38	RA66 L8 L3	34	RR63 L8 12	40
CA87 U2 03	59, 61	EF04 02 03	63	EW06 00 17	38	RA69 25 17	40	RR63 L8 16	40
CA87 U2 04	59, 61	EF04 02 04	63	EW07 00 01	26	RA69 40 25	40	RR63 L8 20	40
CA94 A1 06	59	EF04 03 04	63	EW08 00 03	48, 74, 132	RA69 50 25	40	RR63 L8 24	40
CA94 A1 08	59	EF04 04 06	63	EW09 00 22	48, 132	RA69 63 25	40	RR82 L1 08 01	129
CA94 A1 10	59	EF06 02 03	63	EW09 00 30	48, 90, 132	RF02 N7 00	153	RR82 L1 08 02	129
CA94 E4 08	59	EF06 02 04	63	EW09 00 51	48, 90	RF02 N7 02	153	RR82 L3 08 01	129
CA94 E4 10	59	EF06 03 04	63	EW09 00 64	48, 90	RF04 06 00	153	RR82 L3 08 02	129
CA94 E4 13	59	EF06 04 06	63	EW09 00 70	48, 90	RF06 N7 02	153	RR82 M4 06 01	129
CA94 U1 06	59	EF06 04 08	63	EW09 00 90	48, 90	RF08 N7 06 02	153	RR82 M4 06 02	129
CA94 U1 08	59	EF06 06 08	63	EW10 N7 01	132	RF35 06 04	153	RR82 M6 06 01	129
CA94 U1 10	59	EF06 08 10	63	EW10 N7 02	132	RP02 M4 01	125	RR82 M6 06 02	129
CA94 U2 08	59	EF10 00 04	64	EW10 N9 01	132	RP02 M4 02	125	RX02 L1 00	31, 125
CA94 U2 10	59	EF11 00 04	64	EW10 N9 02	132	RP02 M6 01	125	RX02 L3 00	31, 125
CA94 U2 13	59	EF12 00 04	64	EW11 00 01	132	RP02 M6 02	125	RX04 L1 00	32, 126
CP01 A1 02	58	EF13 00 02	64	EW11 N7 00	153	RP04 M4 01	126	RP04 L1 M4	126
CP01 A1 03	58	EF13 00 04	64	EX01 L1 00	123	RP04 M4 02	126	RX04 L1 M6	126
CP01 A1 04	58	EF14 00 04	64	EX01 L3 00	123	RP04 M6 01	126	RX04 L3 00	32, 126
CP01 E4 02	58	EF15 00 04	65	EX01 M4 00	123	RP04 M6 02	126	RX04 L3 L1	32, 126
CP01 E4 03	58	EF16 00 04	65	EX01 M6 00	123	RP06 M4 01	124	RX04 L3 M4	126
CP01 E4 04	58	EF17 00 02	65	EX01 N7 00	153	RP06 M4 02	124	RX04 L3 M6	126
CP01 U1 02	58	EF17 00 04	65	FP01 L1 01	29, 93	RP06 M6 01	124	RX12 L1 00	31, 125
CP01 U1 03	58	EF25 00 04 02	153	FP01 L1 02	29, 93	RP06 M6 02	124	RX12 L3 00	31, 125
CP01 U1 04	58	EF26 06 01	57, 65	FP01 L3 02	29	RR01 L1 00	30	RX12 M4 00	125
CP01 U2 02	58	EF26 06 02	57, 65	FP01 L3 03	29, 93	RR01 L1 01	124	RX12 M6 00	125
CP01 U2 03	58	EF26 08 02	57, 65	FX01 L8 02	29, 93	RR01 L1 02	124	RX23 L1 04	33, 127
CP01 U2 04	58	EF26 08 03	57, 65	RA02 L8 00	31	RR01 L3 00	30	RX23 L3 04	33, 127
CP14 A1 02	58	EF26 10 02	57, 65	RA04 63 L1	32	RR01 L3 01	124	RX24 L1 40	32
CP14 A1 03	58	EF26 10 03	57, 65	RA04 L1 L3	32	RR01 L3 02	124	RX24 L1 50	32
CP14 A1 04	58	EF26 10 04	57, 65	RA04 L3 L8	32	RR01 L8 00	30	RX24 L1 63	32
CP14 E4 02	58	EF26 13 02	57, 65	RA04 L8 00	32	RR02 N7 01	125	RX24 L3 40	32
CP14 E4 03	58	EF26 13 03	57, 65	RA04 L8 63	32	RR02 N7 02	125	RX24 L3 50	32
CP14 E4 04	58	EF26 13 04	57, 65	RA04 L8 L1	32	RR02 N9 01	125	RX24 L3 63	32
CP14 U1 02	58	EF26 16 03	57, 65	RA04 L8 L3	32	RR02 N9 02	125	RX25 L1 00	128
CP14 U1 03	58	EF26 16 04	65	RA07 40 00	33	RR04 N7 01	126	RX25 L3 00	128
CP14 U1 04	58	EF26 20 06	65	RA07 50 00	33	RR04 N7 02	126	RX30 L1 00	130
CP14 U2 02	58	EF26 25 08	65	RA07 63 00	33	RR04 N9 01	126	RX30 L1 00 01	130
CP14 U2 03	58	EF26 32 10	65	RA07 L1 00	33	RR04 N9 02	126	RX30 L3 00	130
CP14 U2 04	58	EF26 40 12	65	RA07 L1 03 45	33	RR04 N9 N7 01	126	RX30 M4 00	130
CP21 A1 06	58	ER01 L1 00	28, 123	RA07 L3 00	33	RR04 N9 N7 02	126	RX30 M6 00	130
CP21 A1 08	58	ER01 L3 00	28, 123	RA07 L3 03 45	33	RR05 L1 20	36, 128	RX64 L1 50	34
CP21 A1 10	58	ER01 L8 00	28	RA07 L8 00	33	RR05 L1 24	36	RX64 L1 63	34
CP21 E4 08	58	ER01 M4 00	123	RA07 L8 03 45	33	RR05 M4 06	128	RX64 L3 50	34
CP21 E4 10	58	ER01 M6 00	123	RA12 L8 00	31	RR05 M4 10	128	RX64 L3 63	34
CP21 E4 13	58	ER01 N7 00	123	RA25 L1 04	34	RR05 M4 12	128	RX66 L1 M6	127
CP21 U1 06	58	ER01 N9 00	123	RA25 L3 04	34	RR05 M6 06	128	RX66 L3 L1	34, 127
CP21 U1 08	58	ER99 05 02	52, 133	RA25 L8 04	34	RR05 M6 16	128	RX66 M6 M4	127
CP21 U1 10	58	ER99 05 03	52, 133	RA26 63 00	33	RR05 M6 20	128	TA03 L1 04	27
CP21 U2 08	58	ER99 06 02	52, 133	RA26 L1 00	33	RR05 N7 04 01	128	TA03 L3 04	27
CP21 U2 10	58	ER99 06 03	52, 133	RA26 L1 40	33	RR05 N7 04 02	128	TA03 L8 04	27
CP21 U2 13	58	EW01 00 01	50, 74, 132, 140	RA26 L1 50	33	RR05 N7 06 01	128	TA06 L1 04	27
EA59 00 13	56	EW01 00 03	50, 74, 132, 140	RA26 L1 63	33	RR05 N7 06 02	128	TA06 L1 06	27
EA98 06 00	43, 49, 92	EW02 L1 00	50, 74, 132, 140	RA26 L3 00	33	RR05 N9 08 01	128	TA06 L3 04	27
EA98 06 01	43, 92	EW02 L3 00	50, 74, 132, 140	RA26 L3 63	33	RR05 N9 08 02	128	TA06 L3 06	27
EA98 06 02	43, 92	EW02 L8 00	50, 74	RA26 L3 L1	33	RR06 N7 01	124	TA06 L8 04	27

TA06 L8 06	27
TF03 N7 00	122, 153
TF03 N9 00	122
TF06 N7 00	122, 153
TF06 N9 00	122
TX03 L1 00	122
TX03 L3 00	122
TX03 M4 00	122
TX03 M6 00	122
TX06 L1 00	122
TX06 L3 00	122
TX06 M4 00	122
TX06 M6 00	122
VF04 00 06	153
VR01 L1 00	38
VR01 L3 00	38
VR01 L8 00	38
VR02 63 00	38
VR02 L1 00	38
VR02 L1 01	130
VR02 L1 02	130
VR02 L3 00	38
VR02 L3 01	130
VR02 L3 02	130
VR02 L8 00	38
VR02 M4 01	130
VR02 M4 02	130
VR02 M6 01	130
VR02 M6 02	130
VR03 00 02	39, 131
VR03 00 03	39, 131
VR03 00 04	39, 131
VR03 00 06	39, 131
VR03 00 08	39, 131
VR03 00 10	39, 131
VR03 00 12	39, 131
VR03 00 16	39, 131
VR03 00 20	39, 131
VR04 00 04	39, 131
VR04 00 06	39, 131
VR04 00 08	39, 131
VR04 00 10	39, 131
VR04 00 12	39, 131
VR04 00 16	39, 131
VR04 00 20	39, 131

Parker Transair har en policy för kontinuerlig produktutveckling och förbehåller sig därför rätten att ändra produkter som visas i denna katalog utan anmälan. Alla mått, ritningar och bilder är vägledande.

# Parker Hannifin i världen

## Europa, Mellanöstern, Afrika

**AE – Förenade Arabemiraten,**  
Dubai  
Tel: +971 4 8127100  
parker.me@parker.com

**AT – Österrike,** Wiener Neustadt  
Tel: +43 (0)2622 23501-0  
parker.austria@parker.com

**AT – Östeuropa,** Wiener Neustadt  
Tel: +43 (0)2622 23501 900  
parker.easteurope@parker.com

**AZ – Azerbajjan,** Baku  
Tel: +994 50 2233 458  
parker.azerbajjan@parker.com

**BE/LU – Belgien,** Nivelles  
Tel: +32 (0)67 280 900  
parker.belgium@parker.com

**BG – Bulgarien,** Sofia  
Tel: +359 2 980 1344  
parker.bulgaria@parker.com

**BY – Vitryssland,** Minsk  
Tel: +48 (0)22 573 24 00  
parker.poland@parker.com

**CH – Schweiz,** Etoy  
Tel: +41 (0)21 821 87 00  
parker.switzerland@parker.com

**CN – Kina,** Shanghai  
Tel: +86 21 2899 5000

**CZ – Tjeckien,** Klecany  
Tel: +420 284 083 111  
parker.czechrepublic@parker.com

**DE – Tyskland,** Kaarst  
Tel: +49 (0)2131 4016 0  
parker.germany@parker.com

**DK – Danmark,** Ballerup  
Tel: +45 43 56 04 00  
parker.denmark@parker.com

**ES – Spanien,** Madrid  
Tel: +34 902 330 001  
parker.spain@parker.com

**FI – Finland,** Vantaa  
Tel: +358 (0)20 753 2500  
parker.finland@parker.com

**FR – Frankrike,** Contamine s/Arve  
Tel: +33 (0)4 50 25 80 25  
parker.france@parker.com

**GR – Grekland,** Aten  
Tel: +30 210 933 6450  
parker.greece@parker.com

**HU – Ungern,** Budaörs  
Tel: +36 23 885 470  
parker.hungary@parker.com

**IE – Irland,** Dublin  
Tel: +353 (0)1 466 6370  
parker.ireland@parker.com

**IT – Italien,** Corsico (MI)  
Tel: +39 02 45 19 21  
parker.italy@parker.com

**KZ – Kazakstan,** Almaty  
Tel: +7 7273 561 000  
parker.easteurope@parker.com

**NL – Nederländerna,** Oldenzaal  
Tel: +31 (0)541 585 000  
parker.nl@parker.com

**NO – Norge,** Asker  
Tel: +47 66 75 34 00  
parker.norway@parker.com

**PL – Polen,** Warszawa  
Tel: +48 (0)22 573 24 00  
parker.poland@parker.com

**PT – Portugal,** Leca da Palmeira  
Tel: +351 22 999 7360  
parker.portugal@parker.com

**RO – Rumänien,** Bukarest  
Tel: +40 21 252 1382  
parker.romania@parker.com

**RU – Ryssland,** Moskva  
Tel: +7 495 645-2156  
parker.russia@parker.com

**SE – Sverige,** Spånga  
Tel: +46 (0)8 59 79 50 00  
parker.sweden@parker.com

**SK – Slovakien,** Banská Bystrica  
Tel: +421 484 162 252  
parker.slovakia@parker.com

**SL – Slovenien,** Novo Mesto  
Tel: +386 7 337 6650  
parker.slovenia@parker.com

**TR – Turkiet,** Istanbul  
Tel: +90 216 4997081  
parker.turkey@parker.com

**UA – Ukraina,** Kiev  
Tel: +48 (0)22 573 24 00  
parker.poland@parker.com

**UK – Storbritannien,** Warwick  
Tel: +44 (0)1926 317 878  
parker.uk@parker.com

**ZA – Sydafrikanska  
Republiken,** Kempton Park  
Tel: +27 (0)11 961 0700  
parker.southafrica@parker.com

## Nordamerika

**CA – Kanada,** Milton, Ontario  
Tel: +1 905 693 3000

**US – USA,** Cleveland  
Tel: +1 216 896 3000

## Asien och Stillahavsområdet

**AU – Australien,** Castle Hill  
Tel: +61 (0)2-9634 7777

**HK – Hong Kong**  
Tel: +852 2428 8008

**IN – Indien,** Gurgaon  
Tel: +91 124 459 0600  
legris.india@parker.com

**JP – Japan,** Tokyo  
Tel: +81 (0)3 6408 3901

**KR – Korea,** Seoul  
Tel: +82 2 559 0400

**MY – Malaysia,** Shah Alam  
Tel: +60 3 7849 0800

**NZ – Nya Zeeland,** Mt Wellington  
Tel: +64 9 574 1744

**SG – Singapore**  
Tel: +65 6887 6300

**TH – Thailand,** Bangkok  
Tel: +662 186 7000

**TW – Taiwan,** Taipei  
Tel: +886 2 2298 8987

## Sydamerika

**AR – Argentina,** Buenos Aires  
Tel: +54 3327 44 4129

**BR – Brasilien,** Sao Jose dos  
Campos  
Tel: +55 800 727 5374

**CL – Chile,** Santiago  
Tel: +56 2 623 1216

**MX – Mexico,** Toluca  
Tel: +52 72 2275 4200

Europeiskt produktinformationscentrum  
Gratis telefonnummer: 00 800 27 27 5374  
(från AT, BE, CH, CZ, DE, DK, EE, ES, FI, FR,  
IE, IL, IS, IT, LU, MT, NL, NO, PL, PT, RU, SE,  
SK, UK, ZA)



## Low Pressure Connectors Europe

Transair Business Unit  
Parc Alcyone - Building D  
1, rue André et Yvonne Meynier  
CS 46911 - 35069 Rennes - France  
Tel: +33 (0)2 99 25 55 00  
Fax: +33 (0)2 99 25 56 47  
www.parkertransair.com